

SINCE 1908

Solis

Solis of Switzerland LtdSolis-House • CH-8152 Glattbrugg-Zurich • Switzerland
www.solis.ch • www.solis.com

SINCE 1908

Solis

BARISTA PERFETTA PLUS

Type 1170

Quick Start Guide

Deutsch
Français
Italiano
English
Nederlands
Español
Português
Dansk
Svenska
Norsk
Suomi
Lietuvių
Latviešu
Eesti
Polski
Čeština
Slovenčina
Русский
Türkçe
العربية



Bitte besuchen Sie uns auf
Rendez-nous visite sur
Visitate il nostro sito
Please visit us at
Bezoek ons op
Por favor, visítenos en
Visite-nos em
Besøg os venligst på
Besök oss på
Du kan besøke oss på
Käy sivuillamme osoitteessa
Армеклэјіет мūs šеіт
Apsilankykite mūsų svetainėje adresu
Külastage meid aadressil
Odwiedź nas pod adresem
Navštivte nás na adrese
Navštivte nás na
Посетите наш сайт
Lütfen bizi ziyaret edin
لطفاً در این آدرس، از ما دیدن کنید

www.solis.com

Version 08/2021

DE	Kurzanleitung	1
FR	Guide de démarrage rapide	11
IT	Guida rapida	22
EN	Quick start guide	32
NL	Snelstartgids	42
ES	Guía de inicio rápido	53
PT	Guia de iniciação rápida	63
DA	Vejledning til hurtig start	74
SV	Snabbstartsguide	83
NO	Hurtigveiledning	93
FI	Pika-aloitusopas	103
LT	Trumpasis vadovas	112
LV	īsā pamācība	122
ET	Lühike juhend	132
PL	Skrócona instrukcja obsługi	141
CS	Rychlý návod	151
SK	Návod na rýchle spustenie	161
RU	Краткое руководство	171
TR	Hızlı başlangıç kılavuzu	182

204

راهنمای شروع به کار سریع (FA)

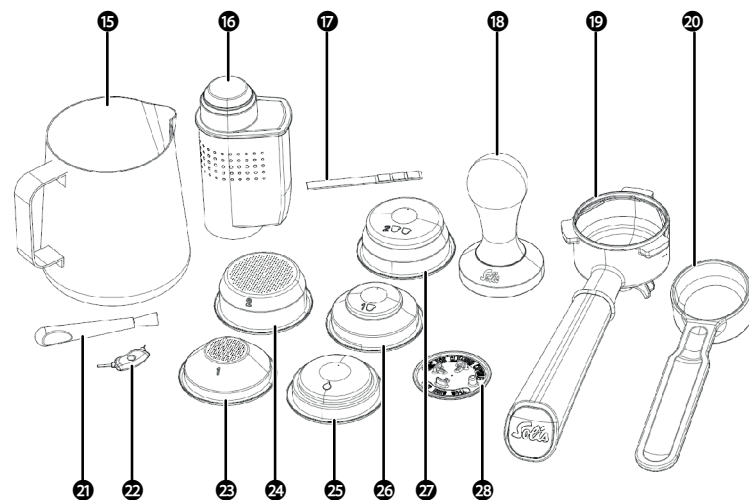

A**B****CH****Schweiz / Suisse / Svizzera**

✉ Solis Produzione SA
Centro Solis
Via Penate 4
CH – 6850 Mendrisio

Adresse für Warenretouren abweichend – siehe:

Adresse différente pour les retours de produit – voir:

Indirizzo differente per resi di merce - vedi:

www.solis.com

☎ 091 – 802 90 10

@ support.ch@solis.com

🌐 www.solis.ch

NL**Nederland**

✉ Solis Benelux BV
Stadskade 318
NL – 7311 XX Apeldoorn

Afwijkend adres voor productretouren – zie:

www.solis.com

☎ 085 – 4010 722

@ info.nl@solis.com

🌐 www.solisonline.nl

B LU**België / Belgique
Belgien / Luxembourg**

✉ Solis Benelux BV
Stadskade 318
NL – 7311 XX Apeldoorn

Address for return shipment of goods differs – please refer to:

Afwijkend adres voor productretouren – zie:

Adresse différente pour les retours de produit – voir:

www.solis.com

☎ +32 – (0)2 – 808 35 82

@ info.be@solis.com

🌐 www.solis.be

D**Deutschland**

✉ Solis Deutschland GmbH
Marienstrasse 10
D – 78054 Villingen-
Schwenningen

Adresse für Warenretouren abweichend – siehe:

www.solis.com

☎ 0800 – 724 07 02

@ info.de@solis.com

🌐 www.solis.de

AT**Österreich**

✉ Solis Austria
Bruderhofstrasse 10
A – 6800 Feldkirch

Adresse für Warenretouren abweichend – siehe:

www.solis.com

☎ 0800 – 22 03 92

@ info.at@solis.com

🌐 www.solis.at

INT**International**

✉ Solis Produzione SA
Centro Solis
Via Penate 4
CH – 6850 Mendrisio
Switzerland

Address for return shipment of goods differs – please refer to www.solis.com

☎ +41 – 91 – 802 90 10

@ support.ch@solis.com

🌐 www.solis.com

Ein ausführliches Handbuch und Antworten auf häufig gestellte Fragen finden Sie unter www.solis.com/manuals

▲ BESTIMMUNGSGEMÄSSE VERWENDUNG

- Dieses Gerät ist eine Espressomaschine mit Milchaufschäumfunktion und Heißwasserfunktion.
- Verwenden Sie das Gerät nur wie in dieser Anleitung beschrieben.
- Dieses Gerät ist für den Einsatz im Haushalt sowie für einen ähnlichen Gebrauch vorgesehen, wie z.B.:
 - Mitarbeiter-Küchen in Geschäften, Büros oder anderen Arbeitsumgebungen;
 - Bauernhäusern;
 - von Kunden in Hotels, Motels und anderen Unterkünften;
 - Frühstückspensionen.
- Dieses Gerät ist nur zur Verwendung innerhalb von Gebäuden gedacht.
- Dieses Gerät ist nicht zur Verwendung durch Personen (einschliesslich Kinder) mit eingeschränkten körperlichen, geistigen oder sensorischen Fähigkeiten oder ohne ausreichende Erfahrung und Kenntnis geeignet, es sei denn, sie werden durch eine für ihre Sicherheit verantwortliche Person beaufsichtigt und angewiesen.
- Jede andere Verwendung des Geräts als in dieser Anleitung beschrieben gilt als Missbrauch und kann zu Verletzungen, Schäden am Gerät und zum Erlöschen der Garantie führen.

▲ WICHTIGE SICHERHEITSHINWEISE

Allgemeine Sicherheitshinweise

▲ WARNUNG

- Vergewissern Sie sich, dass Sie die Anweisungen in dieser Bedienungsanleitung vollständig gelesen und verstanden haben, bevor Sie das Gerät installieren oder verwenden. Bewahren Sie diese Bedienungsanleitung zum späteren Nachschlagen auf.
- Verwenden Sie das Gerät nicht, wenn ein Teil beschädigt ist oder es einen Mangel aufweist. Ersetzen Sie ein beschädigtes oder defektes Gerät unverzüglich.
- Heben Sie das Gerät nur an der Basis an.

Sicherheitshinweise zur Installation

▲ WARNUNG

- Lassen Sie das Gerät nicht herunterfallen und vermeiden Sie Stöße.

- Stellen Sie das Gerät auf eine stabile, ebene und hitze- und feuchtigkeitsbeständige Oberfläche.
- Halten Sie einen Mindestabstand von 20 cm zwischen Gerät und Wänden, Vorhängen oder anderen Materialien und Objekten ein und beachten Sie, dass die Luft rund um das Gerät frei zirkulieren können muss.
- Setzen Sie das Gerät nicht direkter Sonneneinstrahlung aus.
- Kontrollieren Sie vor der Verwendung des Geräts, dass die auf dem Typenschild Ihres Geräts angegebene Spannung mit Ihrer Netzspannung übereinstimmt. Betreiben Sie das Gerät nicht mit einer Steckdosenleiste.
- Verwenden Sie keine Zeitschaltuhr oder ein separates Fernbedienungssystem, das das Produkt automatisch einschaltet.
- Lassen Sie das Netzkabel nicht über Tischkanten hängen, damit das Gerät nicht heruntergezogen werden kann. Achten Sie darauf, dass weder das Kabel noch der Stecker mit heißen Oberflächen wie z.B. einer Herdplatte oder einem Heizkörper bzw. mit dem Gerät selbst in Kontakt kommen.
- Gerät niemals so platzieren, dass es ins Wasser fallen oder mit Wasser resp. anderen Flüssigkeiten in Berührung kommen könnte (z. B. in oder neben einem Spülbecken).
- Greifen Sie niemals nach einem Gerät, das in Wasser oder andere Flüssigkeiten gefallen ist:
 - Tragen Sie immer trockene Gummihandschuhe, um das Gerät vom Stromnetz zu trennen, bevor Sie es aus dem Wasser nehmen.
 - Verwenden Sie das Gerät nicht wieder, bevor Sie es von Solis oder einem von Solis zugelassenen Servicecenter auf Funktion und Sicherheit haben überprüfen lassen.
- Kontrollieren Sie vor der Verwendung des Geräts, dass die auf dem Typenschild Ihres Geräts angegebene Spannung mit Ihrer Netzspannung übereinstimmt. Betreiben Sie das Gerät nicht mit einer Steckdosenleiste.
- Stellen Sie das Gerät nicht direkt unter eine Steckdose.
- Schalten Sie das Gerät aus und trennen Sie es vom Netz, bevor Sie es bewegen.
- Wickeln Sie das Stromkabel vor der Verwendung vollständig ab.

Sicherheitshinweise zur Verwendung

⚠ WARNUNG

- Kinder müssen beaufsichtigt werden, um sicherstellen zu können, dass sie nicht mit dem Gerät spielen.
- Hantieren Sie mit dem Gerät nicht mit nassen Händen.
- Verwenden Sie das Gerät mit dem mitgelieferten Zubehör oder mit von Solis empfohlenem Zubehör. Falsches Zubehör oder falsche Verwendung können zu Beschädigungen am Gerät führen.
- Teile des Geräts können bei Gebrauch heiss werden. Berühren Sie nur das Bedienfeld bei Verwendung des Geräts.
- Bewegen Sie das Gerät nicht, während es in Betrieb ist.
- Decken Sie das Gerät nicht ab, wenn es in Betrieb ist.
- Stellen Sie das Gerät zum Gebrauch nicht in einen Schrank.
- Stellen Sie keine anderen Gegenstände als Tassen auf das Gerät.
- Schalten Sie das Gerät aus, bevor Sie Teile anbringen oder entfernen.
- Nehmen Sie den Wassertank vom Gerät ab, wenn Sie den Wassertank auffüllen, oder schalten Sie das Gerät aus.
- Befüllen Sie den Wassertank nur mit kaltem Leitungswasser.
- Füllen Sie den Wassertank nicht über die Markierung *MAX* hinaus.
- Nehmen Sie das Gerät nicht in Betrieb, wenn der Wassertank leer ist.
- Entfernen Sie keine Teile, während das Gerät in Betrieb ist.
- Richten Sie das Dampf- und Heißwasserrohr niemals auf Menschen, Tiere oder feuchtigkeitsempfindliche Gegenstände. Der Dampf ist sehr heiß!
- Lassen Sie das Gerät nicht unbeaufsichtigt, wenn es in Gebrauch ist.
- Ziehen Sie den Stecker aus der Steckdose, wenn das Gerät nicht in Gebrauch ist.

Sicherheitshinweise zur Wartung

▲ WARNUNG

- Halten Sie das Reinigungswerkzeug von Kindern fern. Verschluckungsgefahr!
- Trennen Sie die Verbindungen des Gerät niemals, indem Sie am Kabel ziehen. Halten Sie immer den Verbindungsstecker fest und ziehen Sie daran.
- Schalten Sie das Gerät vor Wartungsarbeiten und beim Austausch von Teilen aus und ziehen Sie den Stecker aus der Steckdose.
- Lassen Sie das Gerät abkühlen, bevor Sie es reinigen.
- Tauchen Sie das Gerät niemals in Wasser oder andere Flüssigkeiten und geben Sie es keinesfalls in eine Geschirrspülmaschine.
- Verwenden Sie keine aggressiven chemischen Reinigungsmittel wie Ammoniak, Säuren oder Aceton zur Reinigung des Geräts. Dies könnte das Gerät beschädigen.
- Verwenden Sie keine Öle oder Schmiermittel für dieses Gerät.
- Lagern Sie das Gerät nicht bei Temperaturen unter 0 °C oder über 55 °C.

▲ INHALT

Bitte überprüfen Sie den Inhalt der Verpackung:

1x BARISTA PERFETTA PLUS

1x Wassertank

1x Milchkännchen

1x Wasserfilterkartusche

1x Teststreifen

1x Stampfer

1x Siebträger

1x Messbecher

1x Reinigungsbürste

1x Reinigungswerkzeug

1x Einwandiger Filter für eine Tasse

1x Einwandiger Filter für zwei Tassen

1x Doppelwandiger Filter für eine Tasse

1x Doppelwandiger Filter für zwei Tassen

1x Kompakter Kapselfilter

1x Gummieinsatz für die Reinigung

▲ GERÄTEBESCHREIBUNG (SIEHE ABBILDUNG A)

- | | |
|-------------------------------------|-------------------|
| 1 Taste für die Dampffunktion | 8 Becherschale |
| 2 Taste für doppelte Tassenentnahme | 9 Wassertank |
| 3 Entnahmetaste für eine Tasse | 10 Dämpfungsknopf |
| 4 Programmierstaste | 11 Ein/Aus-Taste |
| 5 Manometer | 12 Dampfdüse |
| 6 Brühkopf | 13 Abtropfgitter |
| 7 Wassertankdeckel | 14 Tropfschale |

▲ ZUBEHÖR (SIEHE ABBILDUNG B)

- | | |
|--|--|
| 15 Milchkännchen | 22 Reinigungswerkzeug |
| 16 BRITA INTENZA Wasserfilterkartusche | 23 Einwandiger Filter für eine Tasse |
| 17 Teststreifen | 24 Einwandiger Filter für zwei Tassen |
| 18 Stampfer | 25 Filter für kompakte 44 mm Hülsen |
| 19 Siebträger | 26 Doppelwandiger Filter für eine Tasse |
| 20 Messbecher | 27 Doppelwandiger Filter für zwei Tassen |
| 21 Reinigungsbürste | 28 Gummieinsatz für die Reinigung |

▲ INSTALLIEREN DES GERÄTS

1. Stellen Sie das Gerät auf eine stabile, ebene und hitze- und feuchtigkeitsbeständige Oberfläche.
2. Stecken Sie das Netzkabel in eine Steckdose.
3. Drücken Sie die **Ein/Aus-Taste** 11, um das Gerät einzuschalten.

▲ VOR DER INBETRIEBNAHME

1. Entfernen Sie alle Verpackungen, Aufkleber und Etiketten.
2. Reinigen Sie die folgenden Teile mit heißem Wasser und milder Seife:
 - Wassertankdeckel 7
 - Wassertank 9
 - Stampfer 18
 - Messbecher 20
 - Filter 23 24 25 26 27
 - Milchkännchen 15
 - Gummieinsatz 28
3. Spülen Sie die Teile mit klarem Wasser ab und trocknen Sie sie.

▲ VOR DEM ERSTEN GEBRAUCH (WASSERFILTERKARTUSCHE)

Reinigen Sie das Gerät vor der ersten Inbetriebnahme wie im Kapitel *Tägliche Wartung* beschrieben.

1. Wenn Sie keinen Wasserfilter verwenden möchten, können Sie die Standardeinstellungen des Geräts beibehalten. Sie können die folgenden Schritte in diesem Kapitel überspringen.
1. Verwenden Sie das Gerät nicht ohne Wasserfilter, wenn es mit einem Wasserfilter programmiert ist.

So platzieren und konfigurieren Sie den Wasserfilter:

1. Halten Sie den **Teststreifen** 17 kurz in ein Glas mit Leitungswasser.
2. Lesen Sie die gemessene Wasserqualität auf dem **Teststreifen** 17 ab.

3. Drehen Sie den Wählschalter an der Unterseite der **Wasserfilterkartusche** 16 in die optimale Position.

Position A	Zur Verwendung mit weichem Wasser.
Position B	Zur Verwendung bei mittelhartem Wasser.
Position C	Zur Verwendung mit hartem Wasser.

4. Halten Sie die **Wasserfilterkartusche** 16 in einen Behälter mit Wasser.
 5. Drücken Sie die **Wasserfilterkartusche** 16 vorsichtig zusammen, um Luftblasen aus dem Filter zu entfernen.
 6. Setzen Sie die **Wasserfilterkartusche** 16 in die Halterung im **Wassertank** 9 ein, wobei der Selektor nach unten zeigt.
 7. Füllen Sie den **Wassertank** 9 bis zur Markierung **MAX** mit Wasser.
 8. Drücken Sie die **Programmiertaste** 4, um ins Einstellungsmenü zu gelangen.
 9. Drücken Sie die **Dampffunktionstaste** 1, um die Filtereinstellungen aufzurufen.
 10. Drücken Sie die **Einzelassen-Extraktionstaste** 3, um die Filtereinstellung auf **YES** zu setzen.
 11. Stellen Sie ein Gefäß (mind. 500 ml) unter den **Brühkopf** 6.
 12. Drücken Sie die **Programmiertaste** 4, um das Einstellungsmenü zu verlassen. Der Prozess beginnt automatisch.
- ⓘ Tauschen Sie den Wasserfilter aus, wenn die Taste für die Entnahme einer Tasse weiß und rot blinkt und die Taste für die Entnahme von zwei Tassen durchgehend weiß leuchtet.

▲ ZUBEREITUNG EINES ESPRESSOS

1. Wählen Sie, ob Sie einen oder zwei Espresso zubereiten möchten.
 2. Wählen Sie den richtigen **Filtertyp** 23 24 25 26 27.
- ⓘ Verwenden Sie die einwandigen Filter für frisch gemahlene Kaffeebohnen. Verwenden Sie die Doppelwandfilter für vorgemahlene Kaffeebohnen. Verwenden Sie den Filter für kompakte 44-mm-Kapseln.
3. Stellen Sie leere Tassen auf die **Tassenablage** 8, um die Tassen vorzuwärmen.
 4. Prüfen Sie, ob der Wasserstand im **Wassertank** 9 zwischen der **MIN** und der **MAX**-Markierung liegt.
 5. Wenn nicht, füllen Sie den Wassertank über die Markierung **MAX** hinaus.
- ⓘ Wechseln Sie das Wasser mindestens einmal am Tag aus.
- ⓘ Wenn das Gerät in letzter Zeit nicht benutzt wurde, empfehlen wir, das Gerät und den Siebträger zu spülen.
6. Setzen Sie den Filter in den entsprechenden **Siebträger** 19.
 7. Für eine Tasse Espresso füllen Sie einen Messlöffel gemahlene Kaffeebohnen (8 - 9 g) in den Filter. Für zwei Tassen Espresso füllen Sie zwei Messlöffel gemahlene Kaffeebohnen (16 - 18 g) in den Filter.
- ⓘ Bei Kapseln platzieren Sie die Kapsel in der Mitte des Filters für kompakte 44 mm Kapseln. In diesem Fall ist eine Stopfung nicht erforderlich.
8. Klopfen Sie den **Siebträger** 19 sanft gegen die Arbeitsfläche, um das Kaffeemehl zu verteilen.
 9. Stampfen Sie das Kaffeemehl mit dem **Stampfer** 18.

▲ Befüllen Sie den Siebträger nicht übermäßig. Das Kaffeemehl sollte beim Einsetzen nicht mit dem Brühkopf in Berührung kommen, um eine gute Abdichtung zu gewährleisten.

10. Entfernen Sie den Kaffeesatz vom Rand des **Siebträgers** 19.

11. Setzen Sie den **Siebträger** 19 in den **Brühkopf** 6 ein und drehen Sie ihn. Achten Sie darauf, dass der Griff auf die **CLOSE**-Markierung ausgerichtet ist.

▲ Vergewissern Sie sich, dass der Filter fest installiert ist. Wenn sich der Siebträger nicht leicht drehen lässt, nehmen Sie ihn heraus und reduzieren Sie die Menge des gemahlene Kaffees.

12. Stellen Sie eine oder zwei Tassen aus der **Tassenablage** 8 unter die Ausläufe des Siebträgers. Wenn die **Tassenentnahme-Tasten** 2 3 aufleuchten, können Sie den Brühvorgang starten.

▲ Lassen Sie das Gerät nicht unbeaufsichtigt, wenn es in Gebrauch ist.

13. Drücken Sie die entsprechende **Tassenentnahme-Taste** 2 3, um den Vorgang zu starten.
14. Prüfen Sie während des Prozesses, ob das **Manometer** 5 von 0 auf den optimalen Bereich (8 - 12 bar) ansteigt.

ⓘ Wenn Sie den Vorgang vorzeitig abbrechen möchten, drücken Sie erneut die entsprechende Tassenentnahme-Taste. Die maximale Brühzeit beträgt 60 Sekunden.

▲ Seien Sie vorsichtig, wenn Sie den Filter direkt nach dem Gebrauch entleeren. Das Gerät und die Kaffeetabs sind noch sehr heiß.

- ⓘ Wenn Sie die Entnahmemenge programmieren möchten, halten Sie eine der beiden Tassenentnahme-Tasten gedrückt und lassen Sie die Taste los, wenn die gewünschte Menge erreicht ist.
15. Nehmen Sie den **Siebträger** 19 vom **Brühkopf** 6 ab.
 16. Entleeren Sie den **Tassenfilter** 23 24 26 27 in einem Mülleimer.
- Wenn Sie einen weiteren Espresso zubereiten möchten, wiederholen Sie die Schritte in diesem Kapitel. Anschließend empfehlen wir, das Gerät zu reinigen (Kapitel *Tägliche Wartung*).

▲ DAMPFENDE MILCH

▲ Berühren Sie während oder direkt nach dem Gebrauch nur den Gummigriff der Dampf- und Heißwasserdüse. Die Dampfduüse wird heiß.

- ⓘ Aufgeschäumte Milch können Sie zum Beispiel für einen Cappuccino oder einen Caffè Latte verwenden.
- ⓘ Sie können die Dampffunktion auch zum Erhitzen von Schokoladenmilch oder anderen Getränken verwenden.

1. Drücken Sie die **Dampffunktionstaste** 1, um die Dampffunktion zu aktivieren. Das Gerät heizt die Dampffunktion auf. Die **Dampffunktionstaste** 1 blinkt. Wenn die Dampffunktion bereit ist, leuchtet die **Dampffunktionstaste** 1 konstant weiß.
 2. Füllen Sie das **Milchkännchen** 15 mit Milch (max. eine halbe Kanne).
- ⓘ Wird die Dampfduüse zur Ausgabe von heißem Wasser verwendet, gibt die Dampfduüse Wasserreste aus, bevor die Dampffunktion aktiviert wird. Für gut gedämpfte Milch geben Sie zuerst den Rest ab, bevor Sie den Dampferzeuger in die Milch stecken.
3. Prüfen Sie, ob die **Dampffunktionstaste** 1 konstant weiß leuchtet.
 4. Senken Sie die Düse des **Dämpfstabes** 12 einige Millimeter in die Milch.

5. Drehen Sie den **Dämpfkopf** 10 gegen den Uhrzeigersinn, um das **Dämpfrohr** 12 einzuschalten.
6. Warten Sie, bis die Milch wie gewünscht gedämpft ist.
- 1 Wenn Sie den Rand des Milchkännchens nicht länger als 3 Sekunden berühren können, ist die Temperatur optimal (ca. 65 °C).
7. Drehen Sie den **Dämpfkopf** 10 im Uhrzeigersinn, um das **Dämpfrohr** 12 auszuschalten.
- 1 Wenn sie nicht ausgeschaltet ist, schaltet sich die Dampffunktion nach 2 Minuten automatisch ab.

⚠ Der Dämpfungsstab ist nach der Benutzung heiß!

8. Ziehen Sie die **Dampfdüse** 12 aus der Milch.
9. Positionieren Sie die **Dampfdüse** 12 über der **Wasserschale** 14.
10. Reinigen Sie die Düse des **Dampfrohrs** 12 mit einem feuchten Tuch.
11. Drehen Sie den **Dämpfkopf** 10, um die gesamte Milch aus dem **Dämpfrohr** 12 zu entfernen.
12. Drücken Sie eine der **Tassenentnahme-Tasten** 2 3, um die Dampffunktion abzukühlen. Die **Tasten für die Becherentnahme** 2 3 beginnen zu blinken. Wenn die **Tassenentnahme-Tasten** 2 3 konstant weiß leuchten, ist das System bereit für die Kaffeezubereitung.
13. Gießen Sie die aufgeschäumte Milch direkt in einen Espresso.
14. Reinigen Sie das **Milchkännchen** 15 nach dem Gebrauch mit Wasser oder in der Spülmaschine.

▲ VERWENDUNG DER HEISSWASSERFUNKTION

⚠ Berühren Sie während oder direkt nach dem Gebrauch nur den Gummigriff der Dampf- und Heißwasserdüse. Die Dampfdüse wird heiß.

1. Senken Sie den **Dämpfungsstab** 12 in eine Tasse.

⚠ Richten Sie die Spitze des Dämpfungsstabes nicht direkt auf den Tassenboden.

2. Drehen Sie den **Dämpfkopf** 10 gegen den Uhrzeigersinn, um heißes Wasser aus dem **Dämpfrohr** 12 dazu zu geben.
3. Drehen Sie den **Dämpfkopf** 10 im Uhrzeigersinn, um die Heißwasserfunktion zu beenden.
- 1 Wenn sie nicht ausgeschaltet ist, schaltet sich die Heißwasserfunktion nach 2 Minuten automatisch ab.
- 1 Sie können auch die Heißwasserfunktion verwenden, um die Tassen vorzuwärmen.

▲ TÄGLICHE WARTUNG

Wir empfehlen, die folgenden Wartungsarbeiten täglich (vor dem ersten Kaffee) durchzuführen:

1. Stellen Sie ein Gefäß unter den **Brühkopf** 6.
2. Drücken Sie eine der **Tassenentnahme-Tasten** 2 3, um den **Brühkopf** 6 zu spülen.
3. Trocknen Sie den **Brühkopf** 6 mit einem Tuch ab.
4. Spülen Sie den **Siebträger** 19 und die verwendeten **Filter** 23 24 25 26 27 mit Leitungswasser ab.
5. Trocknen Sie den **Siebträger** 19 und die verwendeten **Filter** 23 24 25 26 27 mit einem Tuch ab.
6. Prüfen Sie, ob der rote Schwimmer der **Tropfschale** 14 durch das Gitter sichtbar ist.
7. Wenn ja, reinigen Sie die **Tropfschale** 14 (Kapitel *Wöchentliche Wartung*).

▲ WÖCHENTLICHE WARTUNG

Wir empfehlen, die folgenden Wartungsarbeiten wöchentlich durchzuführen:

1. Leeren Sie die **Tropfschale** 14.
2. Reinigen Sie die **Tropfschale** 14 mit Wasser und einem milden Reinigungsmittel.

▲ MONATLICHE WARTUNG

Wir empfehlen eine monatliche Reinigung des Geräts. Um das Gerät zu reinigen:

1. Schalten Sie das Gerät aus und ziehen Sie den Netzstecker.
- 1 Achten Sie darauf, dass der Siebträger nicht heiß ist, wenn Sie den Auslauf abnehmen.
2. Schrauben Sie den Auslauf des **Siebträgers** ab 19.
3. Weichen Sie die folgenden Teile in warmem Wasser und einem milden Reinigungsmittel ein:
 - Siebträger 19 (nur die Metallteile).
 - Filter 23 24 25 26 27
 - Ausguss
4. Schrauben Sie die Dampfdüse von der **Dampfdüse** 12 ab.
- 1 Wenn die Düsenöffnung verstopft ist, können Sie den Stift am Reinigungstablettenhalter verwenden, um die Verstopfung zu entfernen. Wenn Sie die Düse mit dem Stift nicht freimachen können, spülen Sie sie mit warmem Wasser aus und versuchen Sie es erneut.
5. Spülen Sie die Düse in warmem Wasser aus.
6. Schrauben Sie die Düse vorsichtig wieder auf das **Dämpfrohr** 12.
7. Reinigen Sie das Gerät und den **Wassertank** 9 mit einem weichen, feuchten Tuch.
8. Trocknen Sie das Gerät und den **Wassertank** 9.
9. Schließen Sie das Gerät an und schalten Sie es ein.

▲ VERWENDUNG DES REINIGUNGSZYKLUS FÜR DEN BRÜHKOPF

Reinigen Sie das Gerät mit einer Reinigungstablette, wenn die Taste für den Doppeltassenauszug weiß und rot blinkt und die Taste für den Einzeltassenauszug dauerhaft weiß leuchtet.

Für die Reinigung des Brühkopfes verwenden Sie bitte Reinigungstabletten, die für Espressomaschinen geeignet sind.

- 1 Für beste Ergebnisse empfehlen wir SOLITABS (Art.-Nr. 993.02), das in ausgewählten Ländern erhältlich ist.
- 1 Schließen Sie das Gerät an und schalten Sie es ein.
2. Füllen Sie den **Wassertank** 9 bis zur Markierung **MAX** mit Wasser.
3. Setzen Sie den **Doppeltassenfilter** 24 in den **Siebträger** 19.
4. Setzen Sie den **Gummieinsatz für die Reinigung** 28 in den **Doppeltassenfilter** 24.
5. Setzen Sie den **Siebträger** 19 in den **Brühkopf** 6 ein und drehen Sie ihn. Achten Sie darauf, dass der Griff auf die **CLOSE**-Markierung ausgerichtet ist.
6. Stellen Sie ein Gefäß (mind. 500 ml) unter den **Brühkopf** 6.
7. Drücken Sie die **Programmiertaste** 4.
8. Drücken Sie die **Doppeltassen-Entnahmetaste** 2, um den Spülvorgang zu starten. Das Verfahren dauert etwa 10 Minuten. Wenn der Vorgang abgeschlossen ist, gibt das Gerät zwei Signaltöne ab und beide Tassenentnahmetasten leuchten auf.
9. Lassen Sie das Gerät abkühlen.
10. Nehmen Sie den **Siebträger** 19 vom **Brühkopf** 6 ab.
11. Nehmen Sie den **Gummieinsatz für die Reinigung** 28 aus dem **Siebträger** 19.
12. Reinigen Sie das Gerät wie im Kapitel *Tägliche Wartung* beschrieben.

▲ ENTKALKUNG

Entkalken Sie das Gerät, wenn die Dampftaste rot blinkt und beide Tassenentnahmeknöpfe durchgehend weiß leuchten.

Zum Entkalken der Maschine verwenden Sie bitte ein Entkalkungsmittel, das für Espressomaschinen geeignet ist.

▲ **Wenn der Entkalkungsalarm angezeigt wird, entkalken Sie das Gerät sofort, um dauerhafte Schäden am Gerät zu vermeiden. Schäden durch Kalkablagerungen sind nicht von der Garantie abgedeckt, wenn das Entkalkungsverfahren nicht regelmäßig wie in diesem Kapitel beschrieben durchgeführt wird.**

▲ **Wischen Sie verschüttete Entkalkungslösung sofort ab. Die Entkalkungslösung kann die Oberfläche des Geräts beschädigen.**

1. Schalten Sie das Gerät aus und ziehen Sie den Netzstecker.
 2. Reinigen Sie die **Tropfschale** 14 (siehe Kapitel *Wöchentliche Wartung*).
 3. Entfernen Sie den **Wassertank** 9 aus dem Gerät.
 4. Entleeren Sie den **Wassertank** 9 über einem Waschbecken.
 5. Nehmen Sie die **Wasserfilterkartusche** 16 aus dem **Wassertank** 9.
 6. Füllen Sie den **Wassertank** 9 mit Entkalkungsmittel und Wasser. Die für die Entkalkung erforderliche Mindestmenge beträgt 1 Liter.
 - 1 Für beste Ergebnisse empfehlen wir Solipol spezial (Art.-Nr. 703.02), das in ausgewählten Ländern erhältlich ist.
 7. Setzen Sie den **Wassertank** 9 in das Gerät ein.
 8. Stellen Sie ein großes Gefäß (mind. 2,5 l) unter den **Brühkopf** 6.
 - 1 Wenn Sie einen Behälter mit einem Fassungsvermögen von weniger als 2,5 l verwenden, leeren Sie den Behälter in den Entkalkungspausen.
 9. Stecken Sie den **Dämpfungsstab** 12 in den Behälter
 10. Schließen Sie das Gerät an und schalten Sie es ein.
 11. Drücken Sie die **Programmiertaste** 4.
 12. Drücken Sie die **Dampffunktionstaste** 1, um den Entkalkungsvorgang zu starten. Drehen Sie während eines dieser Zyklen den **Dämpfkopf** 10 ein.
- Der Entkalkungsvorgang dauert 15 Minuten.

▲ **Sollte der Entkalkungsvorgang unterbrochen werden (z. B. während eines Stromausfalls), empfehlen wir, den Vorgang abzuschließen, wenn die Unterbrechung vorbei ist. Spülen Sie das Gerät nach Beendigung des Vorgangs gründlich aus.**

Wenn der erste Teil des Vorgangs abgeschlossen ist, gibt das Gerät zwei Pieptöne ab und ist bereit für die Spülung:

13. Entfernen Sie den **Wassertank** 9 aus dem Gerät.
14. Entleeren Sie den **Wassertank** 9 über einem Waschbecken.
15. Spülen Sie den **Wassertank** 9 mehrmals unter einem Wasserhahn aus.

16. Füllen Sie den **Wassertank** 9 mit kaltem Leitungswasser.
 17. Setzen Sie den **Wassertank** 9 in das Gerät ein.
 18. Entleeren Sie den Behälter und die **Auffangschale** 14.
 19. Setzen Sie den Behälter und die **Auffangschale** 14 wieder ein.
 20. Drücken Sie die **Dampffunktionstaste** 1, um den Spülvorgang zu starten. Öffnen Sie den **Dämpfkopf** 10 für einige Sekunden.
- Wenn der Spülvorgang beendet ist, gibt das Gerät zwei Pieptöne ab.
21. Entfernen Sie den **Wassertank** 9 aus dem Gerät.
 22. Entleeren Sie den **Wassertank** 9 über einem Waschbecken.
 23. Spülen Sie den **Wassertank** 9 mehrmals unter einem Wasserhahn aus.
 24. Setzen Sie die **Wasserfilterkartusche** 16 in die Halterung im **Wassertank** 9 ein, wobei der Selektor nach unten zeigt.
 25. Füllen Sie den **Wassertank** 9 mit kaltem Leitungswasser.
 26. Setzen Sie den **Wassertank** 9 in das Gerät ein.

▲ TECHNISCHE DATEN

Modell-Nr.	Typ 1170
Spannung / Frequenz	220–240 V~ / 50 – 60 Hz
Leistung	1420 - 1700 W
Abmessungen (B x T x H)	18,7 x 37,2 x 32,1 cm
Gewicht	5,7 kg

Technische Änderungen vorbehalten.

Guide de démarrage rapide

BARISTA PERFETTA PLUS

Type 1170

Vous pouvez trouver un manuel détaillé et des réponses aux questions fréquemment posées sur www.solis.com/manuals

▲ UTILISATION PRÉVUE

- Cet appareil est une machine à expresso avec fonction vapeur pour lait et eau chaude.
- Utilisez l'appareil uniquement comme décrit dans le présent manuel.
- Cet appareil est destiné pour une utilisation domestique ou similaire comme par exemple:
 - coin cuisine pour le personnel de magasins, bureaux ou autres environnement professionnel;
 - fermes;
 - par les clients d'hôtels, motels ou autres types de résidences de vacances;
 - dans les bed and breakfast.
- Cet appareil est prévu pour un usage intérieur uniquement.
- Cet appareil n'est pas destiné à être utilisé par des personnes (y compris des enfants) ayant des capacités physiques, sensorielles ou mentales réduites ou manquant d'expérience et de connaissances, sauf si elles ont reçu une supervision ou des instructions concernant l'utilisation de l'appareil par une personne responsable de leur sécurité.
- Toute utilisation de l'appareil autre que celle décrite dans le présent manuel est considérée comme une mauvaise utilisation et peut causer des blessures, endommager l'appareil et annuler la garantie.

▲ CONSEILS DE SECURITE IMPORTANTS

Consignes générales de sécurité

▲ AVERTISSEMENT

- Assurez-vous d'avoir entièrement lu et compris les instructions de ce manuel de l'utilisateur avant d'installer ou d'utiliser l'appareil. Conservez ce document pour référence ultérieure.
- Ne pas utiliser l'appareil si une pièce est endommagée ou défectueuse. Remplacez immédiatement un appareil endommagé ou défectueux.
- Soulevez l'appareil uniquement en tenant la base.

Consignes de sécurité concernant l'installation

▲ AVERTISSEMENT

- Ne pas laisser tomber l'appareil et éviter de le cogner.
- Placez l'appareil sur une surface stable, plane et résistante à la chaleur et à l'humidité.
- Tenez un écart d'au moins 20 cm entre l'appareil et les murs, rideaux ou autres matériaux et objets et prenez soin que l'air puisse circuler librement autour de l'appareil.
- Ne pas placer l'appareil à la lumière directe du soleil.
- Avant d'utiliser l'appareil, vérifiez que le voltage indiqué sur la plaque du modèle de votre appareil corresponde à la tension du secteur. N'utilisez pas l'appareil avec un adaptateur multiprises.
- Ne pas utiliser de minuterie ou de système de télécommande séparé qui met automatiquement l'appareil sous tension.
- Ne laissez pas pendre le cordon sur le rebord d'une table afin que l'appareil ne risque pas de tomber. Prenez soin que ni le cordon ni la prise n'entrent en contact avec des surfaces chaudes comme p.ex. une plaque de cuisson ou un radiateur ou avec l'appareil lui-même.
- Ne placez jamais l'appareil là où il risque de tomber dans de l'eau ou d'entrer en contact avec de l'eau ou autres liquides (p.ex. dans ou à côté d'un évier).

- Ne jamais attraper un appareil qui est tombé dans l'eau ou dans d'autres liquides :
 - Toujours porter des gants en caoutchouc secs pour débrancher l'appareil avant de le sortir de l'eau.
 - Ne pas recommencer à utiliser l'appareil avant d'avoir fait vérifier son fonctionnement et sa sécurité par Solis ou un centre de service agréé par Solis.
- Avant d'utiliser l'appareil, vérifiez que le voltage indiqué sur la plaque du modèle de votre appareil corresponde à la tension du secteur. N'utilisez pas l'appareil avec un adaptateur multiprises.
- Ne pas placer l'appareil directement sous une prise secteur.
- Mettez l'appareil hors tension et débranchez-le avant de le déplacer.
- Déroulez complètement le câble d'alimentation avant utilisation.

Consignes de sécurité concernant l'utilisation

▲ AVERTISSEMENT

- Les enfants doivent être surveillés afin de s'assurer qu'ils ne jouent pas avec l'appareil.
- Ne pas utiliser l'appareil avec les mains mouillées.
- Utilisez uniquement l'appareil avec les accessoires fournis ou les accessoires recommandés par Solis. Des accessoires inappropriés ou une mauvaise utilisation peuvent endommager l'appareil.
- Certaines parties de l'appareil peuvent devenir chaudes pendant l'utilisation. Touchez uniquement le tableau de commande lorsque vous utilisez l'appareil.
- Ne déplacez pas l'appareil lorsqu'il est utilisé.
- Ne couvrez pas l'appareil lorsqu'il est en cours d'utilisation.
- Ne placez pas l'appareil dans une armoire pour utilisation.
- Ne placez rien d'autre que des tasses sur le dessus de l'appareil.
- Mettez l'appareil hors tension avant de fixer ou de retirer des pièces.
- Retirez le réservoir d'eau de l'appareil lorsque vous remplissez le réservoir d'eau ou bien mettez l'appareil hors tension.

- Utilisez uniquement de l'eau froide du robinet dans le réservoir d'eau.
- Ne remplissez pas le réservoir d'eau au-dessus du repère *MAX*.
- N'utilisez pas l'appareil lorsque le réservoir d'eau est vide.
- Ne retirez aucune pièce pendant l'utilisation de l'appareil.
- Ne dirigez jamais la buse vapeur et eau chaude vers des personnes, des animaux ou des objets sensibles à l'humidité. La vapeur est très chaude !
- Ne laissez pas l'appareil sans surveillance lorsqu'il est utilisé.
- Débranchez l'appareil lorsqu'il n'est pas utilisé.

Consignes de sécurité concernant la maintenance

⚠ AVERTISSEMENT

- Tenez l'outil de nettoyage hors de portée des enfants. Risque d'ingestion !
- Ne débranchez pas l'appareil en tirant sur le câble. Saisissez toujours le connecteur et tirez.
- Éteignez et débranchez l'appareil avant tout entretien et lors du remplacement de pièces.
- Laissez l'appareil refroidir avant de le nettoyer.
- Ne jamais plonger l'appareil dans l'eau ou dans d'autres liquides, ne pas le mettre au lave-vaisselle.
- N'utilisez pas de nettoyants chimiques abrasifs tels que de l'ammoniac, de l'acide ou de l'acétone lors du nettoyage de l'appareil. Cela peut endommager l'appareil.
- N'utilisez pas d'huiles ou de lubrifiants sur cet appareil.
- Ne stockez pas l'appareil à des températures inférieures à 0 °C ou supérieures à 55 °C.

▲ SOMMAIRE

Veillez vérifier le contenu de l'emballage :

1x	BARISTA PERFETTA PLUS
1x	Module de nettoyage
1x	Pot à lait
1x	Cartouche de filtre à eau
1x	Bandelette de test
1x	Presseur
1x	Porte-filtre
1x	Cuillère doseuse
1x	Brosse de nettoyage
1x	Outil de nettoyage
1x	Filtre simple paroi pour une tasse
1x	Filtre simple paroi pour deux tasses
1x	Filtre double paroi pour une tasse
1x	Filtre double paroi pour deux tasses
1x	Filtre à dosettes compactes
1x	Insert en caoutchouc de nettoyage

▲ DESCRIPTION DE L'APPAREIL (VOIR IMAGE A)

1	Bouton de fonction vapeur	8	Plateau à tasses
2	Bouton d'extraction double tasse	9	Module de nettoyage
3	Bouton d'extraction simple tasse	10	Bouton vapeur
4	Bouton de programmation	11	Bouton d'alimentation
5	Manomètre	12	Buse vapeur
6	Tête d'infusion	13	Grille d'égouttage
7	Couvercle du réservoir d'eau	14	Bac égouttoir

▲ ACCESSOIRES (VOIR IMAGE B)

15	Pot à lait	22	Outil de nettoyage
16	Cartouche de filtre à eau BRITA INTENZA	23	Filtre simple paroi pour une tasse
17	Bandelette de test	24	Filtre simple paroi pour deux tasses
18	Presseur	25	Filtre pour dosettes compactes de 44 mm
19	Porte-filtre	26	Filtre double paroi pour une tasse
20	Cuillère doseuse	27	Filtre double paroi pour deux tasses
21	Brosse de nettoyage	28	Insert en caoutchouc de nettoyage

▲ INSTALLATION DE L'APPAREIL

1. Placez l'appareil sur une surface stable, plane et résistante à la chaleur et à l'humidité.
2. Branchez le câble d'alimentation dans une prise de courant.
3. Appuyez sur le **bouton d'alimentation** 11 pour mettre l'appareil en marche.

▲ AVANT LA PREMIERE MISE EN SERVICE

1. Retirez tous les emballages, autocollants et étiquettes.
2. Nettoyez les pièces suivantes avec de l'eau chaude et un détergent doux :
 - Couvercle du réservoir d'eau 7
 - Module de nettoyage 9
 - Presseur 18
 - Cuillère doseuse 20
 - Filtres 23 24 25 26 27
 - Pot à lait 15
 - Insert en caoutchouc 28
3. Rincez les pièces à l'eau claire et séchez.

▲ AVANT LA PREMIERE UTILISATION (CARTOUCHE DE FILTRE À EAU)

Avant la première utilisation, nettoyez l'appareil comme décrit au chapitre *Maintenance quotidienne*.

1. Si vous ne souhaitez pas utiliser de filtre à eau, vous pouvez laisser l'appareil aux réglages par défaut. Vous pouvez ignorer les étapes suivantes dans ce chapitre.
 1. N'utilisez pas l'appareil sans filtre à eau lorsqu'il est programmé pour avoir un filtre à eau.
- Pour placer et configurer le filtre à eau :
1. Tenez brièvement la **bandelette de test** 17 dans un verre d'eau du robinet.
 2. Lisez la qualité de l'eau mesurée sur la **bandelette de test** 17.
 3. Tournez le sélecteur en bas de la **cartouche de filtre à eau** 16 sur la position optimale.

Position A	Pour une utilisation avec de l'eau douce.
Position B	Pour une utilisation avec de l'eau moyennement dure.
Position C	Pour une utilisation avec de l'eau dure.

4. Tenez la **cartouche de filtre à eau** 16 dans un récipient avec de l'eau.
 5. Pressez en douceur la **cartouche de filtre à eau** 16 pour éliminer les bulles d'air du filtre.
 6. Insérez la **cartouche de filtre à eau** 16 dans le support dans le **réservoir d'eau** 9 avec le sélecteur vers le bas.
 7. Remplissez le **réservoir d'eau** 9 avec de l'eau jusqu'au repère *MAX*.
 8. Appuyez sur le **bouton de programmation** 4 pour entrer dans le menu des réglages.
 9. Appuyez sur le **bouton de fonction vapeur** 1 pour entrer dans les réglages du filtre.
 10. Appuyez sur le **bouton d'extraction simple tasse** 3 pour régler les réglages de filtre sur *YES* (oui).
 11. Placez un récipient (min. 500 ml) sous la **tête d'infusion** 6.
 12. Appuyez sur le **bouton de programmation** 4 pour sortir du menu des réglages. Le processus de rinçage démarre automatiquement.
1. Remplacez le filtre à eau lorsque le bouton d'extraction simple tasse clignote en blanc et rouge et que le bouton d'extraction double tasse s'allume en blanc en continu.

▲ PRÉPARATION D'UN EXPRESSO

1. Choisissez si vous voulez préparer un ou deux expressos.
2. Choisissez le type correct de **filtre** 23 24 25 26 27.
1. Utilisez les filtres simple paroi pour du café fraîchement moulu. Utilisez les filtres double paroi pour du café prémoulu. Utilisez le filtre pour dosettes compactes de 44 mm pour des dosettes.
3. Placez des tasses vides sur le **plateau à tasses** 8 pour préchauffer les tasses.

4. Vérifiez si le niveau d'eau dans le **réservoir d'eau** 9 se situe entre les repères *MIN* et *MAX*.
5. Sinon, remplissez le réservoir d'eau jusqu'au repère *MAX*.
1. Rafraîchissez l'eau au moins une fois par jour.
1. Si l'appareil n'a pas été utilisé récemment, nous vous recommandons de rincer l'appareil et le porte-filtre.
6. Placez le filtre dans le **porte-filtre** 19 correspondant.
7. Pour une tasse d'expresso, remplissez le filtre avec une cuillère doseuse de café moulu (8 à 9 g). Pour deux tasses d'expresso, remplissez le filtre avec deux cuillères doseuses de café moulu (16 à 18 g).
1. Pour des dosettes, mettez la dosette au centre du filtre pour des dosettes compactes de 44 mm. Dans ce cas, le compactage n'est pas nécessaire.
8. Tapotez en douceur le **porte-filtre** 19 contre le comptoir pour répartir le café moulu.
9. Tassez le café moulu avec le **pressoir** 18.

▲ Ne remplissez pas le porte-filtre en excès. Le café moulu ne doit pas entrer en contact avec la tête d'infusion lors du positionnement afin d'assurer une bonne étanchéité.

10. Retirez tout café moulu du bord du **porte-filtre** 19.
11. Insérez et faites pivoter le **porte-filtre** 19 dans la **tête d'infusion** 6. Assurez-vous que la poignée soit alignée avec le repère *CLOSE* (fermée).

▲ Assurez-vous que le porte-filtre soit fermement installé. Si le porte-filtre ne tourne pas facilement en place, retirez le porte-filtre et réduisez la quantité de café moulu.

12. Placez une ou deux tasses du **plateau à tasses** 8 sous les becs du porte-filtre. Quand les **boutons d'extraction de tasse** 2 3 s'allument, vous pouvez démarrer le processus d'infusion.

▲ Ne laissez pas l'appareil sans surveillance lorsqu'il est utilisé.

13. Appuyez sur le **bouton d'extraction de tasse** 2 3 correspondant pour démarrer le processus.
14. Pendant le processus, vérifiez si le **manomètre** 5 passe de 0 à la plage optimale (8 – 12 bars).
1. Si vous devez arrêter le processus avant qu'il ne soit terminé, appuyez de nouveau sur le bouton d'extraction de tasse correspondant. Le temps d'infusion maximum est de 60 secondes.

▲ Soyez prudent lorsque vous videz le porte-filtre directement après l'utilisation. L'appareil et les palets de café sont encore très chauds.

1. Si vous devez programmer le volume d'extraction, maintenez enfoncé l'un des deux boutons d'extraction de tasse et relâchez-le lorsque la quantité souhaitée est atteinte.

15. Retirez le **porte-filtre** 19 de la **tête d'infusion** 6.
 16. Videz le **filtre à tasse** 23 24 26 27 dans une boîte à marc ou un bac.
- Si vous souhaitez préparer un autre expresso, répétez les étapes de ce chapitre. Une fois que vous avez terminé, nous vous recommandons de nettoyer l'appareil (Chapitre *Maintenance quotidienne*).

▲ LAIT À LA VAPEUR

⚠ Pendant ou juste après l'utilisation, ne touchez que la poignée en caoutchouc de la buse vapeur et eau chaude. La buse vapeur chauffe.

- ❗ Vous pouvez utiliser du lait à la vapeur par exemple dans un cappuccino ou un café latte.
 - ❗ Vous pouvez également utiliser la fonction vapeur pour chauffer du lait au chocolat ou d'autres boissons.
1. Appuyez sur le **bouton de fonction vapeur** ① afin d'activer la fonction vapeur. L'appareil effectue le chauffage de la fonction vapeur. Le **bouton de fonction vapeur** ① clignote. Une fois la fonction vapeur prête, le **bouton de fonction vapeur** ① s'allume en blanc en continu.
 2. Remplissez le **pot à lait** ⑮ avec du lait (max. un demi-pot).
 - ❗ Si la buse vapeur est utilisée pour distribuer de l'eau chaude, la buse vapeur distribue une eau résiduelle avant que la fonction vapeur ne s'active. Pour un bon lait chauffé à la vapeur, distribuez d'abord les résidus avant de mettre la buse vapeur dans le lait.
 3. Vérifiez si le **bouton de fonction vapeur** ① s'allume en blanc en continu.
 4. Abaissez la buse de la **buse vapeur** ⑫ de quelques millimètres dans le lait.
 5. Tournez le **bouton de vapeur** ⑩ dans le sens inverse des aiguilles d'une montre pour activer la **buse vapeur** ⑫.
 6. Attendez que le lait soit chauffé à la vapeur comme vous le souhaitez.
 - ❗ Lorsque vous ne pouvez pas toucher le côté du pot à lait pendant plus de 3 secondes, la température est optimale (environ 65 °C).
 7. Tournez le **bouton de vapeur** ⑩ dans le sens des aiguilles d'une montre pour désactiver la **buse vapeur** ⑫.
 - ❗ Lorsqu'elle n'est pas désactivée, la fonction vapeur s'arrête automatiquement au bout de 2 minutes.

⚠ La buse vapeur est chaude après utilisation !

8. Sortez la **buse vapeur** ⑫ du lait.
9. Positionnez la **buse vapeur** ⑫ au-dessus du **plateau d'eau** ⑭.
10. Nettoyez le tête de la **buse vapeur** ⑫ avec un chiffon humide.
11. Tournez le **bouton de vapeur** ⑩ pour retirer tout le lait de la **buse vapeur** ⑫.
12. Appuyez sur l'un des **boutons d'extraction de tasse** ② ③ pour refroidir la fonction vapeur. Les **boutons d'extraction de tasse** ② ③ commencent à clignoter. Quand les **boutons d'extraction de tasse** ② ③ s'allument en blanc en continu, le système est prêt pour préparer du café.
13. Versez la mousse de lait directement dans un expresso.
14. Nettoyez le **pot à lait** ⑮ avec de l'eau ou au lave-vaisselle après utilisation.

▲ UTILISATION DE LA FONCTION EAU CHAUDE

⚠ Pendant ou juste après l'utilisation, ne touchez que la poignée en caoutchouc de la buse vapeur et eau chaude. La buse vapeur chauffe.

1. Abaissez la **buse vapeur** ⑫ dans une tasse.

⚠ Ne pointez pas la pointe de la buse vapeur directement sur le fond de la tasse.

2. Tournez le **bouton de vapeur** ⑩ dans le sens inverse des aiguilles d'une montre pour distribuer de l'eau chaude par l'intermédiaire de la **buse vapeur** ⑫.
3. Tournez le **bouton de vapeur** ⑩ dans le sens des aiguilles d'une montre pour arrêter la fonction eau chaude.
- ❗ Lorsqu'elle n'est pas désactivée, la fonction eau chaude s'arrête automatiquement au bout de 2 minutes.
- ❗ Vous pouvez également utiliser la fonction eau chaude pour préchauffer les tasses.

▲ MAINTENANCE QUOTIDIENNE

Nous vous recommandons d'effectuer quotidiennement la maintenance suivante (avant le premier café) :

1. Placez un récipient sous la **tête d'infusion** ⑥.
2. Appuyez sur l'un des **boutons d'extraction de tasse** ② ③ pour rincer la **tête d'infusion** ⑥.
3. Séchez la **tête d'infusion** ⑥ avec un chiffon.
4. Rincez le **porte-filtre** ⑱ et les **filtres** ⑲ ⑳ ㉑ ㉒ ㉓ utilisés avec de l'eau du robinet.
5. Séchez le **porte-filtre** ⑱ et les **filtres** ⑲ ⑳ ㉑ ㉒ ㉓ utilisés avec un chiffon.
6. Vérifiez si le flotteur rouge du **plateau d'égouttement** ⑭ est visible à travers la grille.
7. Si c'est le cas, nettoyez le **plateau d'égouttement** ⑭ (chapitre *Maintenance hebdomadaire*).

▲ MAINTENANCE HEBDOMADAIRE

Nous vous recommandons d'effectuer la maintenance suivante chaque semaine :

1. Videz le **plateau d'égouttement** ⑭.
2. Nettoyez le **plateau d'égouttement** ⑭ avec de l'eau et un détergent doux.

▲ MAINTENANCE MENSUELLE

Nous recommandons de nettoyer l'appareil tous les mois. Nettoyage de l'appareil :

1. Éteignez et débranchez l'appareil.
- ❗ Assurez-vous que le porte-filtre ne soit pas chaud lorsque vous retirez le bec.
2. Dévissez le bec du **porte-filtre** ⑱.
3. Trempez les pièces suivantes dans de l'eau tiède et un détergent doux :
 - Porte-filtre ⑱ (uniquement les parties métalliques).
 - Filtres ⑲ ⑳ ㉑ ㉒ ㉓
 - Bec
4. Dévissez la tête vapeur de la **buse vapeur** ⑫.
- ❗ Si l'orifice de la tête est bloqué, vous pouvez utiliser l'épingle sur le support de pastille de nettoyage pour éliminer l'obstruction. Si vous ne parvenez pas à débloquer la tête avec l'épingle, rincez la tête à l'eau tiède et réessayez.
5. Rincez la tête à l'eau tiède.
6. Revissez la tête en douceur sur la **buse vapeur** ⑫.
7. Nettoyez l'appareil et le **réservoir d'eau** ⑨ avec un chiffon doux et humide.
8. Séchez l'appareil et le **réservoir d'eau** ⑨.
9. Branchez l'appareil et mettez-le sous tension.

▲ UTILISATION DU CYCLE DE NETTOYAGE DE LA TÊTE D'INFUSION

Nettoyez l'appareil avec une pastille de nettoyage lorsque le bouton d'extraction double tasse clignote en blanc et rouge et que le bouton d'extraction simple tasse s'allume en blanc en continu.

Pour nettoyer la tête d'infusion, veuillez utiliser des pastilles de nettoyage adaptées aux machines à expresso.

📌 Pour de meilleurs résultats, nous recommandons SOLITABS (Art. n° 993.02) qui est disponible dans certains pays.

1. Branchez l'appareil et mettez-le sous tension.
2. Remplissez le **réservoir d'eau** 9 avec de l'eau jusqu'au repère MAX.
3. Mettez un **filtre à double tasse** 24 dans le **porte-filtre** 19.
4. Mettez l'**insert en caoutchouc pour le nettoyage de** 28 dans le **filtre à double tasse** 24.
5. Insérez et faites pivoter le **porte-filtre** 19 dans la **tête d'infusion** 6. Assurez-vous que la poignée soit alignée avec le repère CLOSE (fermée).
6. Placez un récipient (min. 500 ml) sous la **tête d'infusion** 6.
7. Appuyez sur le **bouton de programmation** 4.
8. Appuyez sur le **bouton d'extraction double tasse** 2 pour démarrer la procédure de rinçage. La procédure dure environ 10 minutes. Une fois la procédure terminée, l'appareil émet deux bips et les deux boutons d'extraction de tasse s'allument.
9. Laissez l'appareil refroidir.
10. Retirez le **porte-filtre** 19 de la **tête d'infusion** 6.
11. Retirez l'**insert en caoutchouc de nettoyage** 28 du **porte-filtre** 19.
12. Nettoyez l'appareil comme décrit au chapitre *Maintenance quotidienne*.

▲ DÉTARTRAGE

Détartrez l'appareil lorsque le bouton de vapeur clignote en rouge et que les deux boutons d'extraction de tasse s'allument en blanc en continu.

Pour détartrer la machine, veuillez utiliser un détartrant adapté aux machines à expresso.

⚠ Lorsque l'alarme de détartrage s'affiche, détartrez immédiatement l'appareil afin d'éviter des dommages permanents à l'appareil. Les dommages liés au tartre ne sont pas couverts par la garantie si la procédure de détartrage n'est pas effectuée régulièrement comme décrit dans le présent chapitre.

⚠ Essayez immédiatement toute solution de détartrage renversée. La solution de détartrage peut endommager la surface de l'appareil.

1. Éteignez et débranchez l'appareil.
 2. Videz le **plateau d'égouttement** 14 (voir le chapitre *Maintenance hebdomadaire*).
 3. Retirez le **réservoir d'eau** 9 de l'appareil.
 4. Videz le **réservoir d'eau** 9 au-dessus d'un lavabo.
 5. Retirez la **cartouche du filtre à eau** 16 du **réservoir d'eau** 9.
 6. Remplissez le **réservoir d'eau** 9 avec du détartrant et de l'eau. Le niveau minimum requis pour le détartrage est de 1 litre.
- 📌 Pour de meilleurs résultats, nous vous recommandons Solipol Special (Art. n° 703.02) qui est disponible dans certains pays.

7. Insérez le **réservoir d'eau** 9 dans l'appareil.
 8. Mettez un grand récipient (> 2,5 l) sous la **tête d'infusion** 6.
 - 📌 Si vous utilisez un récipient d'une capacité inférieure à 2,5 l, videz le récipient pendant les pauses du processus de détartrage.
 9. Visez le récipient avec la **buse vapeur** 12.
 10. Branchez l'appareil et mettez-le sous tension.
 11. Appuyez sur le **bouton de programmation** 4.
 12. Appuyez sur le **bouton de fonction vapeur** 1 pour démarrer le processus de détartrage. Pendant l'un de ces cycles, activez le **bouton de vapeur** 10.
- Le processus de détartrage dure 15 minutes.

⚠ Si la procédure de détartrage est interrompue (par ex. lors d'une panne de courant), nous vous recommandons de terminer la procédure lorsque l'interruption est résolue. Rincez minutieusement l'appareil lorsque le processus est terminé.

Lorsque la première partie du processus est terminée, l'appareil émet deux bips et il est prêt pour le rinçage :

13. Retirez le **réservoir d'eau** 9 de l'appareil.
 14. Videz le **réservoir d'eau** 9 au-dessus d'un lavabo.
 15. Rincez le **réservoir d'eau** 9 à plusieurs reprises sous un robinet.
 16. Remplissez le **réservoir d'eau** 9 avec de l'eau froide du robinet.
 17. Insérez le **réservoir d'eau** 9 dans l'appareil.
 18. Videz le réservoir et le **plateau d'égouttement** 14.
 19. Remettez le réservoir et le **plateau d'égouttement** 14.
 20. Appuyez sur le **bouton de fonction vapeur** 1 pour démarrer le processus de rinçage. Ouvrez le **bouton de vapeur** 10 pendant quelques secondes.
- Lorsque le processus de rinçage est terminé, l'appareil émet deux bips.
21. Retirez le **réservoir d'eau** 9 de l'appareil.
 22. Videz le **réservoir d'eau** 9 au-dessus d'un lavabo.
 23. Rincez le **réservoir d'eau** 9 à plusieurs reprises sous un robinet.
 24. Insérez la **cartouche de filtre à eau** 16 dans le support dans le **réservoir d'eau** 9 avec le sélecteur vers le bas.
 25. Remplissez le **réservoir d'eau** 9 avec de l'eau froide du robinet.
 26. Insérez le **réservoir d'eau** 9 dans l'appareil.

▲ CARACTERISTIQUES TECHNIQUES

No. de modèle	Type 1170
Tension / fréquence	220-240 V~ / 50 - 60 Hz
Puissance	1420 - 1700 W
Dimensions (L x P x H)	18,7 x 37,2 x 32,1 cm
Poids	5,7 kg

Sous réserve de modifications techniques.

Un manuale dettagliato e le risposte alle domande frequenti sono disponibili sul sito www.solis.com/manuals

▲ USO PREVISTO

- Il presente apparecchio è una macchina da caffè espresso con uno schiumatore per latte e una funzione acqua calda.
- Utilizzare l'apparecchio solo come descritto nel presente manuale.
- Questo apparecchio è destinato all'uso domestico e in condizioni simili, come:
 - cucine per il personale in negozi, uffici e altri ambienti;
 - di lavoro;
 - case di campagna, da parte di clienti in alberghi, motel e altri ambienti di tipo residenziale;
 - ambienti di tipo bed and breakfast.
- L'apparecchio è pensato solo per l'uso in ambienti interni.
- Il presente elettrodomestico non è inteso per essere utilizzato da persone (inclusi i bambini) con capacità fisiche, mentali o sensoriali ridotte o con mancanza di esperienza e conoscenza, a meno che non siano sottoposte a supervisione o abbiano ricevuto istruzioni relative all'utilizzo dell'elettrodomestico da parte di una persona responsabile per la loro sicurezza.
- Qualsiasi utilizzo dell'apparecchio diverso da quanto descritto nel presente manuale è da considerarsi improprio e può causare lesioni, danni all'apparecchio e l'annullamento della garanzia.

▲ NORME DI SICUREZZA IMPORTANTI

Istruzioni di sicurezza generali

▲ ATTENZIONE

- Assicurarsi di aver letto e compreso pienamente le istruzioni presenti in questo manuale prima di installare o utilizzare l'apparecchio. Conservare il documento per farvi riferimento in futuro.
- Non utilizzare l'elettrodomestico se una delle sue parti è danneggiata o difettosa. Sostituire immediatamente l'elettrodomestico se danneggiato o difettoso.
- Sollevare l'apparecchio solo trattenendo la base.

Istruzioni di sicurezza relative all'installazione

▲ ATTENZIONE

- Non far cadere l'elettrodomestico ed evitare impatti.
- Disporre l'apparecchio su una superficie stabile, piana e resistente al calore e all'umidità.

- Mantenere una distanza minima di 20 cm tra l'unità e le pareti, tende o altri materiali e oggetti e assicurarsi che l'aria intorno all'unità possa essere in grado di circolare liberamente.
- Non esporre l'apparecchio alla luce diretta del sole.
- Prima di usare l'apparecchio controllare che la tensione indicata sulla targhetta corrisponda alla propria tensione di rete. Non usare l'apparecchio con un adattatore multiplo.
- Non utilizzare un timer o un sistema di controllo a distanza separato che accende il dispositivo automaticamente.
- Non lasciare che il cavo di alimentazione penda dal bordo del tavolo, affinché l'unità non possa essere tirata giù. Assicurarsi che né il cavo né la spina entrino in contatto con superfici calde, come una stufa o un radiatore e con l'apparecchio stesso.
- Non posizionare mai il dispositivo in modo che possa cadere in acqua o entrare in contatto con l'acqua rispettivamente altri liquidi (ad esempio vicino o accanto a un lavandino).
- Non toccare l'apparecchio se è caduto in acqua o in altri liquidi:
 - prima di estrarre l'apparecchio dall'acqua indossare un paio di guanti asciutti in gomma per scollegarlo;
 - non ricominciare a usare l'apparecchio prima di averne fatto controllare la funzionalità e la sicurezza da Solis o da un centro di assistenza autorizzato da Solis.
- Prima di usare l'apparecchio controllare che la tensione indicata sulla targhetta corrisponda alla propria tensione di rete. Non usare l'apparecchio con un adattatore multiplo.
- Non posizionare l'apparecchio direttamente sotto a una presa di corrente.
- Spegner e scollegare l'apparecchio prima di spostarlo.
- Srotolare completamente il cavo di alimentazione prima dell'utilizzo.

Istruzioni di sicurezza relative all'utilizzo

▲ ATTENZIONE

- I bambini devono essere sottoposti a supervisione per assicurarsi che non giochino con l'elettrodomestico.

- Non usare l'apparecchio con le mani bagnate.
- Usare l'apparecchio solo con gli accessori forniti o consigliati da Solis. L'utilizzo improprio o il ricorso ad accessori inadeguati possono danneggiare l'apparecchio.
- Alcune parti dell'apparecchio potrebbero surriscaldarsi durante l'uso. Quando l'apparecchio è in uso toccare soltanto il pannello di controllo.
- Non spostare l'apparecchio durante l'utilizzo.
- Non coprire l'apparecchio durante il suo utilizzo.
- Per utilizzare l'apparecchio non disporlo all'interno di armadi.
- Non disporre sulla parte superiore dell'apparecchio nessun oggetto, a eccezione delle tazze.
- Disattivare l'apparecchio prima di applicare o rimuovere eventuali componenti.
- Rimuovere il serbatoio dell'acqua dall'apparecchio quando si riempie il serbatoio dell'acqua o disattivare l'apparecchio.
- Utilizzare solo acqua fredda del rubinetto nel serbatoio dell'acqua.
- Non riempire il serbatoio dell'acqua oltre la tacca *MAX*.
- Non utilizzare l'apparecchio quando il serbatoio dell'acqua è vuoto.
- Non rimuovere eventuali componenti durante l'utilizzo dell'apparecchio.
- Non orientare in nessun caso la lancia del vapore e dell'acqua calda verso persone, animali o oggetti sensibili all'umidità. Il vapore raggiunge temperature molto elevate.
- Non lasciare l'apparecchio incustodito durante il suo utilizzo.
- Scollegare l'apparecchio quando non viene utilizzato.

Istruzioni di sicurezza relative alla manutenzione

⚠ ATTENZIONE

- Conservare lo strumento per la pulizia fuori dalla portata dei bambini. È presente il rischio d'ingestione.
- Non scollegare l'apparecchio tirandolo dal cavo. Afferrare sempre il connettore e tirare.

- Spegner e scollegare l'apparecchio prima di effettuare la manutenzione e durante la sostituzione delle parti.
- Lasciar raffreddare l'apparecchio prima della pulizia.
- Non immergere mai l'apparecchio in acqua o in altri liquidi e non metterlo in lavastoviglie.
- Per la pulizia dell'apparecchio non utilizzare detergenti chimici abrasivi, come ammoniacca, acido o acetone. L'apparecchio potrebbe danneggiarsi.
- Non distribuire oli o lubrificanti sul presente apparecchio.
- Non conservare l'apparecchio a temperature inferiori a 0 °C o superiori a 55 °C.

▲ **INDICE**

Controllare il contenuto della confezione:

1x BARISTA PERFETTA PLUS

1x Serbatoio dell'acqua

1x Bricco del latte

1x Cartuccia del filtro dell'acqua

1x Striscia reattiva

1x Premicaffè

1x Portafiltro

1x Misurino

1x Spazzola per la pulizia

1x Strumento per la pulizia

1x Filtro a parete singola per una tazza

1x Filtro a parete singola per due tazze

1x Filtro a doppia parete per una tazza

1x Filtro a doppia parete per due tazze

1x Filtro per cialda compatta

1x Inserto in gomma per la pulizia

▲ DESCRIZIONE DELL'APPARECCHIO (VEDERE L'IMMAGINE A)

- | | |
|--|---------------------------|
| 1 Pulsante della funzione vapore | 8 Ripiano scaldatazze |
| 2 Pulsante dell'estrazione doppia tazza | 9 Serbatoio dell'acqua |
| 3 Pulsante dell'estrazione tazza singola | 10 Manopola del vapore |
| 4 Pulsante di programmazione | 11 Pulsante di accensione |
| 5 Manometro | 12 Lancia del vapore |
| 6 Testina d'infusione | 13 Gocciolatoio |
| 7 Coperchio del serbatoio dell'acqua | 14 Vaschetta raccogliocce |

▲ ACCESSORI (VEDERE FIGURA B)

- | | |
|--|--|
| 15 Bricco del latte | 22 Strumento per la pulizia |
| 16 Cartuccia del filtro dell'acqua BRITA INTENZA | 23 Filtro a parete singola per una tazza |
| 17 Striscia reattiva | 24 Filtro a parete singola per due tazze |
| 18 Premicaffè | 25 Filtro per cialde compatte da 44 mm |
| 19 Portafiltro | 26 Filtro a doppia parete per una tazza |
| 20 Misurino | 27 Filtro a doppia parete per due tazze |
| 21 Spazzola per la pulizia | 28 Inserto in gomma per la pulizia |

▲ INSTALLAZIONE DELL'APPARECCHIO

1. Disporre l'apparecchio su una superficie stabile, piana e resistente al calore e all'umidità.
2. Inserire il cavo di alimentazione in una presa elettrica.
3. Premere il **pulsante di accensione** 11 per accendere l'apparecchio.

▲ PRIMA DELLA MESSA IN FUNZIONE

1. Rimuovere tutto l'imballaggio, le etichette e gli adesivi.
2. Pulire i componenti riportati di seguito con acqua calda e sapone delicato.
 - Coperchio del serbatoio dell'acqua 7
 - Serbatoio dell'acqua 9
 - Premicaffè 18
 - Misurino 20
 - Filtri 23 24 25 26 27
 - Bricco del latte 15
 - Inserto in gomma 28
3. Risciacquare i componenti con acqua pulita e asciugarli.

▲ OPERAZIONI PRIMA DEL PRIMO UTILIZZO (CARTUCCIA DEL FILTRO DELL'ACQUA)

Prima del primo utilizzo, pulire l'apparecchio in base alle istruzioni fornite nel capitolo *Manutenzione quotidiana*.

- 1 Se non si desidera utilizzare un filtro dell'acqua, è possibile mantenere l'apparecchio configurato sulle impostazioni predefinite. È possibile saltare i passaggi successivi riportati in questo capitolo.

- 1 Non utilizzare l'apparecchio senza filtro dell'acqua quando è prevista la presenza di quest'ultimo.

Eseguire le operazioni riportate di seguito per disporre e configurare il filtro dell'acqua.

1. Mantenere per qualche istante la **striscia reattiva** 17 in un bicchiere di acqua di rubinetto.
2. Leggere la qualità dell'acqua misurata sulla **striscia reattiva** 17.
3. Ruotare il selettore sul fondo della **cartuccia del filtro dell'acqua** 16 fino a raggiungere la posizione ottimale.

Posizione A	Per l'utilizzo con acqua morbida
Posizione B	Per l'utilizzo con acqua a durezza media
Posizione C	Per l'utilizzo con acqua dura

4. Mantenere la **cartuccia del filtro dell'acqua** 16 in un contenitore con acqua.
 5. Strizzare delicatamente la **cartuccia del filtro dell'acqua** 16 per eliminare le bollicine d'aria dal filtro.
 6. Inserire la **cartuccia del filtro dell'acqua** 16 nella staffa nel **serbatoio dell'acqua** 9 con il selettore rivolto verso il basso.
 7. Riempire il **serbatoio dell'acqua** 9 con l'acqua fino a raggiungere la tacca **MAX**.
 8. Selezionare il **pulsante di programmazione** 4 per accedere al menu impostazioni.
 9. Selezionare il **pulsante della funzione vapore** 1 per accedere alle impostazioni del filtro.
 10. Selezionare il **pulsante dell'estrazione tazza singola** 3 per configurare l'impostazione del filtro su **Si**.
 11. Disporre un contenitore (500 ml min.) sotto alla **testina d'infusione** 6.
 12. Selezionare il **pulsante di programmazione** 4 per uscire dal menu impostazioni. Il processo di risciacquo inizia in modo automatico.
- 1 Sostituire il filtro dell'acqua quando il pulsante dell'estrazione tazza singola lampeggia emettendo una luce bianca e rossa e il pulsante dell'estrazione doppia tazza si accende emettendo una luce bianca fissa.

▲ PREPARAZIONE DELL'ESPRESSO

1. Stabilire se fare un espresso o due.
2. Selezionare il modello giusto del **filtro** 23 24 25 26 27.
 - 1 Utilizzare i filtri a parete singola per il caffè appena macinato. Utilizzare i filtri a doppia parete per il caffè pre-macinato. Utilizzare il filtro per cialde per le cialde compatte da 44 mm.
3. Disporre le tazze vuote sul **ripiano scaldatazze** 8 per preriscaldarle.
4. Controllare se il livello nel **serbatoio dell'acqua** 9 è compreso tra la tacca **MIN** e **MAX**.
5. Altrimenti, riempire il serbatoio dell'acqua fino alla tacca **MAX**.
 - 1 Ricambiare l'acqua almeno una volta al giorno.
 - 1 Si consiglia di risciacquare l'apparecchio e il portafiltro se l'apparecchio non è stato utilizzato di recente.
6. Disporre il filtro nell'apposito **portafiltro** 19.
7. Per una tazza di espresso, riempire il filtro con un misurino di caffè macinato (8 - 9 g). Per due tazze di espresso, riempire il filtro con due misurini di caffè macinato (16 - 18 g).
 - 1 Per quanto riguarda le cialde, posizionare la cialda al centro del filtro per le cialde compatte da 44 mm. In questo caso, non è necessaria un'operazione di pigiatura.
8. Picchiettare delicatamente il **portafiltro** 19 contro il bancone per livellare il caffè macinato.
9. Pigiare il caffè macinato con il **premicaffè** 18.

▲ **Non riempire il portafiltro in modo eccessivo. Il caffè macinato non deve venire a contatto con la testina d'infusione una volta posizionato per garantire una corretta tenuta.**

10. Rimuovere l'eventuale caffè macinato dal bordo del **portafiltro** 19.

11. Inserire e ruotare il **portafiltro** 19 nella **testina d'infusione** 6. Accertarsi di aver allineato la maniglia con la tacca **CHIUSO**.

⚠ Accertarsi di aver installato il portafiltro in modo stabile. Se il portafiltro non ruota senza ostacoli raggiungendo la posizione prevista, rimuovere il portafiltro e ridurre la quantità di caffè macinato.

12. Disporre una o due tazze del **ripiano scaldatazze** 8 sotto ai beccucci del portafiltro. È possibile iniziare il processo d'infusione quando si accendono i **pulsanti dell'estrazione tazze** 2 3.

⚠ Non lasciare l'apparecchio incustodito durante il suo utilizzo.

13. Selezionare il **pulsante dell'estrazione tazze** specifico 2 3 per avviare il processo.

14. Durante questo processo, controllare il passaggio del **manometro** 5 da 0 all'intervallo ottimale (8 - 12 bar).

i Se è necessario arrestare il processo prima della sua conclusione, selezionare nuovamente il pulsante dell'estrazione tazze specifico. La durata massima dell'infusione è di 60 secondi.

⚠ Prestare attenzione durante lo svuotamento del portafiltro immediatamente dopo il suo utilizzo. L'apparecchio e i fondi di caffè presentano ancora temperature molto elevate.

i Se è necessario programmare la quantità dell'estrazione, tenere premuto uno dei due pulsanti dell'estrazione tazze e rilasciarlo una volta raggiunta la quantità desiderata.

15. Rimuovere il **portafiltro** 19 dalla **testina d'infusione** 6.

16. Svuotare il **filtro da tazza** 23 24 26 27 in un cestello per fondi o in una pattumiera.

Ripetere i passaggi riportati in questo capitolo quando si desidera preparare un altro espresso. Una volta completate queste operazioni, si consiglia di pulire l'apparecchio (capitolo *Manutenzione quotidiana*).

▲ SCHIUMATURA DEL LATTE

⚠ Durante o immediatamente dopo l'utilizzo, toccare solo l'impugnatura in gomma della lancia del vapore e dell'acqua calda. La lancia del vapore raggiunge una temperatura elevata.

i Ad esempio, è possibile utilizzare il latte schiumato nei cappuccini o nei caffelatte.

i È possibile utilizzare la funzione vapore anche per riscaldare il latte al cioccolato o altre bevande.

1. Selezionare il **pulsante della funzione vapore** 1 per attivare questa funzione.

L'apparecchio predispone la funzione vapore. Il **pulsante della funzione vapore** 1 lampeggia.

Quando la funzione vapore è pronta per l'uso, il **pulsante della funzione vapore** 1 emette una luce bianca fissa.

2. Riempire il **bricco del latte** 15 con il latte (metà bricco max.).

i Se si utilizza la lancia del vapore per l'erogazione dell'acqua calda, la lancia del vapore elimina l'acqua residua prima dell'attivazione della funzione vapore. Per ottenere buoni risultati, eliminare i residui prima di inserire la lancia del vapore nel latte.

3. Controllare se il **pulsante della funzione vapore** 1 si accende emettendo una luce bianca fissa.

4. Immergere il beccuccio della **lancia del vapore** 12 per qualche millimetro nel latte.

5. Ruotare la **manopola del vapore** 10 in senso antiorario per attivare la **lancia del vapore** 12.

6. Attendere fino a ottenere la formazione della schiuma di latte desiderata.

i La temperatura è ottimale (65 °C circa) quando non è possibile toccare il lato del bricco del latte per più di 3 secondi.

7. Ruotare la **manopola del vapore** 10 in senso orario per disattivare la **lancia del vapore** 12.

i Quando non si esegue la disattivazione, la funzione vapore si disattiva in modo automatico a distanza di 2 minuti.

⚠ La lancia del vapore raggiunge una temperatura elevata dopo il suo utilizzo.

8. Estrarre la **lancia del vapore** 12 dal latte.

9. Posizionare la **lancia del vapore** 12 sopra alla **vaschetta dell'acqua** 14.

10. Pulire il beccuccio della **lancia del vapore** 12 con un panno umido.

11. Ruotare la **manopola del vapore** 10 per eliminare tutto il latte dalla **lancia del vapore** 12.

12. Selezionare uno dei **pulsanti dell'estrazione tazze** 2 3 per far raffreddare la funzione vapore.

I **pulsanti dell'estrazione tazze** 2 3 iniziano a lampeggiare. La macchina è pronta per la preparazione del caffè quando i **pulsanti dell'estrazione tazze** 2 3 emettono una luce bianca fissa.

13. Versare il latte schiumato direttamente in un espresso.

14. Pulire il **bricco del latte** 15 con acqua o in lavastoviglie dopo il suo utilizzo.

▲ UTILIZZO DELLA FUNZIONE ACQUA CALDA

⚠ Durante o immediatamente dopo l'utilizzo, toccare solo l'impugnatura in gomma della lancia del vapore e dell'acqua calda. La lancia del vapore raggiunge una temperatura elevata.

1. Immergere la **lancia del vapore** 12 in una tazza.

⚠ Non orientare la punta della lancia del vapore direttamente verso il fondo della tazza.

2. Ruotare la **manopola del vapore** 10 in senso antiorario per erogare acqua calda dalla **lancia del vapore** 12.

3. Ruotare la **manopola del vapore** 10 in senso orario per arrestare la funzione acqua calda.

i Quando non si esegue la disattivazione, la funzione acqua calda si disattiva in modo automatico a distanza di 2 minuti.

i È possibile utilizzare la funzione acqua calda anche per preriscaldare le tazze.

▲ MANUTENZIONE QUOTIDIANA

Si consiglia di eseguire le operazioni di manutenzione riportate di seguito ogni giorno (prima del primo caffè).

1. Disporre un contenitore sotto alla **testina d'infusione** 6.

2. Selezionare uno dei **pulsanti dell'estrazione tazze** 2 3 per risciacquare la **testina d'infusione** 6.

3. Asciugare la **testina d'infusione** 6 con un panno.

4. Risciacquare il **portafiltro** 19 e i **filtri** utilizzati 23 24 25 26 27 con acqua del rubinetto.

5. Asciugare il **portafiltro** 19 e i **filtri** utilizzati 23 24 25 26 27 con un panno.

6. Controllare la visibilità del galleggiante rosso della **vaschetta salvagoccia** 14 attraverso la griglia.
7. In questo caso, pulire la **vaschetta salvagoccia** 14 (capitolo *Manutenzione settimanale*).

▲ MANUTENZIONE SETTIMANALE

Si consiglia di eseguire le operazioni di manutenzione riportate di seguito ogni settimana.

1. Svuotare la **vaschetta salvagoccia** 14.
2. Pulire la **vaschetta salvagoccia** 14 con acqua e un detergente delicato.

▲ MANUTENZIONE MENSILE

Si consiglia di pulire l'apparecchio ogni mese. Eseguire le operazioni riportate di seguito per pulire l'apparecchio.

1. Disattivare e scollegare l'apparecchio.
- 1 Accertarsi che il portafiltro non sia caldo quando si rimuove il beccuccio.
2. Svitare il beccuccio del **portafiltro** 19.
3. Immergere i componenti riportati di seguito in acqua calda e un detergente delicato.
 - Portafiltro 19 (solo le parti metalliche)
 - Filtri 23 24 25 26 27
 - Beccuccio
4. Svitare il beccuccio del vapore dalla **lancia del vapore** 12.
- 1 Se l'apertura del beccuccio risulta bloccata, è possibile utilizzare lo spinotto sul supporto delle pastiglie per la pulizia per rimuovere l'ostruzione. Se non è possibile sbloccare il beccuccio con lo spinotto, sciacquare il beccuccio con acqua calda ed effettuare un altro tentativo.
5. Risciacquare il beccuccio nell'acqua calda.
6. Riavvitare delicatamente il beccuccio sulla **lancia del vapore** 12.
7. Pulire l'apparecchio e il **serbatoio dell'acqua** 9 con un panno morbido e umido.
8. Asciugare l'apparecchio e il **serbatoio dell'acqua** 9.
9. Collegare e accendere l'apparecchio.

▲ UTILIZZO DEL CICLO DI PULIZIA DELLA TESTINA D'INFUSIONE

Pulire l'apparecchio con un'apposita pastiglia quando il pulsante dell'estrazione doppia tazza lampeggia emettendo una luce bianca e rossa e si accende il pulsante dell'estrazione tazza singola emettendo una luce bianca fissa.

Utilizzare le pastiglie adeguate alle macchine da caffè espresso per la pulizia della testina d'infusione.

- 1 Per ottenere risultati eccellenti, si consiglia SOLITABS (cod. art. 993.02), disponibile nei paesi selezionati.
1. Collegare e accendere l'apparecchio.
2. Riempire il **serbatoio dell'acqua** 9 con l'acqua fino a raggiungere la tacca *MAX*.
3. Disporre un **filtro doppia tazza** 24 nel **portafiltro** 19.
4. Disporre l'**inserto in gomma per la pulizia** 28 nel **filtro doppia tazza** 24.
5. Inserire e ruotare il **portafiltro** 19 nella **testina d'infusione** 6. Accertarsi di aver allineato la maniglia con la tacca *CHIUSO*.
6. Disporre un contenitore (500 ml min.) sotto alla **testina d'infusione** 6.
7. Selezionare il **pulsante di programmazione** 4.
8. Selezionare il **pulsante dell'estrazione doppia tazza** specifico 2 per avviare il processo di risciacquo.

La procedura richiede 10 minuti circa. Una volta completata la procedura, l'apparecchio emette due segnali acustici e si accendono entrambi i pulsanti dell'estrazione tazze.

9. Lasciar raffreddare l'apparecchio.
10. Rimuovere il **portafiltro** 19 dalla **testina d'infusione** 6.
11. Rimuovere l'**inserto in gomma per la pulizia** 28 dal **portafiltro** 19.
12. Pulire l'apparecchio in base alle istruzioni fornite nel capitolo *Manutenzione quotidiana*.

▲ DECALCIFICAZIONE

Decalcificare l'apparecchio quando il pulsante del vapore lampeggia emettendo una luce rossa ed entrambi i pulsanti dell'estrazione tazze si accendono emettendo una luce bianca fissa. Utilizzare i decalcificanti adeguati alle macchine da caffè espresso per la decalcificazione della macchina.

▲ Quando viene visualizzato l'allarme decalcificazione, decalcificare immediatamente l'apparecchio per evitare danni permanenti a quest'ultimo. I danni legati al calcare non sono coperti dalla garanzia se non si esegue regolarmente la procedura di decalcificazione secondo le istruzioni fornite in questo capitolo.

▲ Asciugare immediatamente la soluzione decalcificante versata. La soluzione decalcificante può danneggiare la superficie dell'apparecchio.

1. Disattivare e scollegare l'apparecchio.
2. Svuotare la **vaschetta salvagoccia** 14 (vedere capitolo *Manutenzione settimanale*).
3. Rimuovere il **serbatoio dell'acqua** 9 dall'apparecchio.
4. Svuotare il **serbatoio dell'acqua** 9 in un lavandino.
5. Rimuovere la **cartuccia del filtro dell'acqua** 16 dal **serbatoio dell'acqua** 9.
6. Riempire il **serbatoio dell'acqua** 9 con il decalcificante e l'acqua. Il livello minimo richiesto per la decalcificazione è di 1 litro.
- 1 Per ottenere risultati eccellenti, si consiglia Solipol Special (cod. art. 703.02), disponibile nei paesi selezionati.
7. Inserire il **serbatoio dell'acqua** 9 nell'apparecchio.
8. Disporre un contenitore grande (> 2,5 l) sotto alla **testina d'infusione** 6.
- 1 Quando si utilizza un contenitore con una capacità inferiore a 2,5 l, svuotare il contenitore durante le pause del processo di decalcificazione.
9. Orientare la **lancia del vapore** 12 verso l'interno del contenitore.
10. Collegare e accendere l'apparecchio.
11. Selezionare il **pulsante di programmazione** 4.
12. Selezionare il **pulsante della funzione vapore** 1 per avviare il processo di decalcificazione. Durante uno di questi cicli, attivare la **manopola del vapore** 10.

Il processo di decalcificazione richiede 15 minuti.

▲ Se si interrompe la procedura di decalcificazione, ad esempio in caso di blackout, si consiglia di completare la procedura una volta risolta l'interruzione. Risciacquare accuratamente l'apparecchio una volta concluso il processo.

Una volta completata la prima parte del processo, l'apparecchio emette due segnali acustici ed è pronto per il risciacquo.

13. Rimuovere il **serbatoio dell'acqua** 9 dall'apparecchio.
14. Svuotare il **serbatoio dell'acqua** 9 in un lavandino.
15. Risciacquare il **serbatoio dell'acqua** 9 più volte sotto al rubinetto.
16. Riempire il **serbatoio dell'acqua** 9 con acqua fredda del rubinetto.
17. Inserire il **serbatoio dell'acqua** 9 nell'apparecchio.
18. Svuotare il contenitore e la **vaschetta salvagoccia** 14.
19. Riposizionare il contenitore e la **vaschetta salvagoccia** 14.
20. Selezionare il **pulsante della funzione vapore** 1 per avviare il processo di risciacquo. Attivare la **manopola del vapore** 10 per alcuni secondi.

L'apparecchio emette due segnali acustici una volta completato il processo di risciacquo.

21. Rimuovere il **serbatoio dell'acqua** 9 dall'apparecchio.
22. Svuotare il **serbatoio dell'acqua** 9 in un lavandino.
23. Risciacquare il **serbatoio dell'acqua** 9 più volte sotto al rubinetto.
24. Inserire la **cartuccia del filtro dell'acqua** 16 nella staffa nel **serbatoio dell'acqua** 9 con il selettore rivolto verso il basso.
25. Riempire il **serbatoio dell'acqua** 9 con acqua fredda del rubinetto.
26. Inserire il **serbatoio dell'acqua** 9 nell'apparecchio.

▲ DATI TECNICI

Modello-No.	Tipo 1170
Tensione / Frequenza	220–240 V~ / 50 – 60 Hz
Potenza	1420 - 1700 W
Dimensioni (l x p x a)	18,7 x 37,2 x 32,1 cm
Peso	5,7 kg

Con riserva di modifiche tecniche.

EN Quick start guide

BARISTA PERFETTA PLUS

Type 1170

You can find a detailed manual and answers to frequently asked questions on www.solis.com/manuals

▲ INTENDED USE

- This appliance is an espresso machine with a milk steamer and hot water function.
- Only use the appliance as described in this manual.
- This appliance is intended to be used in household and similar applications such as:
 - staff kitchen areas in shops, offices and other working environments;
 - farm houses;
 - by clients in hotels, motels and other residential type environments;
 - bed and breakfast type environments.
- This appliance is intended for indoor use only.
- This appliance is not intended for use by persons (including children) with reduced physical, sensory or mental capabilities or lack of experience and knowledge unless they have been given supervision or instruction concerning use of the appliance by a person responsible for their safety.

- Any use of the appliance other than described in this manual is regarded as misuse and may cause injury, damage to the appliance and void the warranty.

▲ IMPORTANT SAFETY PRECAUTIONS

General safety instructions

▲ WARNING

- Ensure you have fully read and understood the instructions in this user manual before you install or use the appliance. Keep this document for future reference.
- Do not use the appliance if a part is damaged or defective. Replace a damaged or defective appliance immediately.
- Only lift the appliance by holding the base.

Safety instructions regarding installation

▲ WARNING

- Do not drop the appliance and avoid bumping.
- Place the appliance on a stable, flat, and heat and moisture resistant surface.
- Keep a minimum safety distance of 20 cm between the appliance and walls, curtains or other materials and objects and make sure that the air around the appliance can circulate freely.
- Do not place the appliance in direct sunlight.
- Before using the appliance, check that the voltage stated on the type plate of your appliance matches your mains voltage. Do not operate the appliance with a multiway plug adapter.
- Do not use a timer or a separate remote-control system that switches on the device automatically.
- Do not leave the power cable hanging over table edges to prevent the appliance from being pulled down. Make sure that neither the appliance nor the power cord or plug comes into contact with hot surfaces, such as hotplates or a radiator, or that they come into contact with the appliance itself.
- Never place the appliance in such a way that it is at risk of falling into water or coming into contact with water resp. other liquids (e.g. in or near a sink).

- Never reach for an appliance that has fallen into water or other liquids:
 - Always wear dry rubber gloves to unplug the appliance before taking it out of the water.
 - Do not start using the appliance again before having it checked for functionality and safety by Solis or a service center authorized by Solis.
- Before using the appliance, check that the voltage stated on the type plate of your appliance matches your mains voltage. Do not operate the appliance with a multiway plug adapter.
- Do not place the appliance directly under a power outlet.
- Switch off and unplug the appliance before moving the appliance.
- Fully unwind the power cable before use.

Safety instructions regarding use

⚠ WARNING

- Children must be supervised to ensure that they not play with the appliance.
- Do not operate the appliance with wet hands.
- Only use the appliance with the provided accessories or accessories recommended by Solis. Incorrect accessories or misuse can lead to damage to the appliance.
- Parts of the appliance may get hot during use. Only touch the control panel when using the appliance.
- Do not move the appliance when in use.
- Do not cover the appliance when the appliance is in use.
- Do not place the appliance in a cupboard for use.
- Do not place anything other than cups on top of the appliance.
- Switch off the appliance before attaching or removing parts.
- Remove the water tank from the appliance when refilling the water tank, or switch off the appliance.
- Only use cold tap water in the water tank.
- Do not fill the water tank above the *MAX* marking.

- Do not operate the appliance when the water tank is empty.
- Do not remove any parts while the appliance is in use.
- Never point the steam and hot water wand towards people, animals, or moisture sensitive items. The steam is very hot!
- Do not leave the appliance unattended when in use.
- Unplug the appliance when it is not in use.

Safety instructions regarding maintenance

⚠ WARNING

- Keep the cleaning tool away from children. Risk of swallowing!
- Do not disconnect the appliance by pulling on the cable. Always grasp the connector and pull.
- Switch off and unplug the appliance before service and when replacing parts.
- Let the appliance cool down before cleaning.
- Never immerse the appliance in water or in other liquids, or place it in a dishwasher.
- Do not use abrasive chemical cleaning agents such as ammonia, acid or acetone when cleaning the appliance. This can damage the appliance.
- Do not use any oils or lubricants on this appliance.
- Do not store the appliance in temperatures below 0 °C or above 55 °C.

▲ CONTENTS

Please check the contents of the package:

1x	BARISTA PERFETTA PLUS
1x	Water tank
1x	Milk jug
1x	Water filter cartridge
1x	Test strip
1x	Tamper
1x	Portafilter
1x	Measuring spoon
1x	Cleaning brush

1x	Cleaning tool
1x	Single-wall filter for one cup
1x	Single-wall filter for two cups
1x	Double-wall filter for one cup
1x	Double-wall filter for two cups
1x	Compact pod filter
1x	Rubber insert for cleaning

▲ APPLIANCE DESCRIPTION (SEE IMAGE A)

- | | |
|--------------------------------|------------------|
| 1 Steaming function button | 8 Cup tray |
| 2 Double cup extraction button | 9 Water tank |
| 3 Single cup extraction button | 10 Steaming knob |
| 4 Programming button | 11 Power button |
| 5 Manometer | 12 Steaming wand |
| 6 Brewing head | 13 Drip grid |
| 7 Water tank lid | 14 Drip tray |

▲ ACCESSORIES (SEE IMAGE B)

- | | |
|---|------------------------------------|
| 15 Milk jug | 22 Cleaning tool |
| 16 BRITA INTENZA water filter cartridge | 23 Single-wall filter for one cup |
| 17 Test strip | 24 Single-wall filter for two cups |
| 18 Tamper | 25 Filter for compact 44 mm pods |
| 19 Portafilter | 26 Double-wall filter for one cup |
| 20 Measuring spoon | 27 Double-wall filter for two cups |
| 21 Cleaning brush | 28 Rubber insert for cleaning |

▲ INSTALLING THE APPLIANCE

- Place the appliance on a stable, flat, and heat and moisture resistant surface.
- Plug the power cable into a power outlet.
- Press the **power button** 11 to switch on the appliance.

▲ BEFORE FIRST USE

- Remove all packaging, stickers and labels.
- Clean the following parts with hot water and mild soap:
 - Water tank lid 7
 - Water tank 9
 - Tamper 18
 - Measuring spoon 20
 - Filters 23 24 25 26 27
 - Milk jug 15
 - Rubber insert 28
- Rinse the parts with clear water and dry.

▲ BEFORE FIRST USE (WATER FILTER CARTRIDGE)

Before first use, clean the appliance as described in the chapter *Daily maintenance*.

- If you don't want to use a water filter, you can leave the appliance on default settings. You can skip the following steps in this chapter.
- Do not use the appliance without a water filter when it is programmed to have a water filter. To place and configure the water filter:
 - Hold the **test strip** 17 briefly in a glass of tap water.
 - Read the measured water quality on the **test strip** 17.
 - Rotate the selector at the bottom of the **water filter cartridge** 16 to the optimal position.

Position A	For use with soft water.
Position B	For use with medium hard water.
Position C	For use with hard water.

- Hold the **water filter cartridge** 16 in a container with water.
- Gently squeeze the **water filter cartridge** 16 to remove air bubbles from the filter.
- Insert the **water filter cartridge** 16 into the bracket in the **water tank** 9 with the selector facing downwards.
- Fill the **water tank** 9 with water up to the *MAX* marking.
- Press the **programming button** 4 to enter the settings menu.
- Press the **steaming function button** 1 to enter the filter settings.
- Press the **single cup extraction button** 3 to set the filter setting to *YES*.
- Place a container (min. 500 ml) underneath the **brewing head** 6.
- Press the **programming button** 4 to exit the settings menu. The rinsing process starts automatically.
- Replace the water filter when the single cup extraction button flashes white and red and the double cup extraction button lights up white continuously.

▲ MAKING AN ESPRESSO

- Choose if you want to make one or two espressos.
- Choose the right type of **filter** 23 24 25 26 27.
 - Use the single wall filters for freshly ground coffee. Use the double wall filters for pre-ground coffee. Use the filter for compact 44 mm pods for pods.
- Place empty cups on the **cup tray** 8 to preheat the cups.
- Check if the water level in the **water tank** 9 is in between the *MIN* and *MAX* indicator.
- If not, fill the water tank up to the *MAX* indicator.
 - Refresh the water at least once a day.
 - When the appliance isn't used recently, we recommend rinsing the appliance and the portafilter.
- Place the filter in the corresponding **portafilter** 19.
 - For one cup of espresso, fill the filter with one measuring spoon of ground coffee (8 – 9 g). For two cups of espresso, fill the filter with two measuring spoons of ground coffee (16 – 18 g).
 - For pods, place the pod in the center of the filter for compact 44 mm pods. In this case, tamping is not necessary.
- Gently tap the **portafilter** 19 against the counter to spread out the coffee ground.
- Tamp the coffee ground with the **tamper** 18.

⚠ Do not overfill the portafilter. The coffee ground should not make contact with the brewing head when placed to ensure a proper seal.

10. Remove any coffee ground from the edge of the **portafilter** 19.
11. Insert and rotate the **portafilter** 19 into the **brewing head** 6. Make sure the handle is aligned with the *CLOSE* marking.

⚠ Make sure the portafilter is firmly installed. If the portafilter does not turn easily in place, remove the portafilter and reduce the amount of coffee ground.

12. Place one or two cups from the **cup tray** 8 underneath the spouts of the portafilter. When the **cup extraction buttons** 2 3 light up you can start the brewing process.

⚠ Do not leave the appliance unattended when in use.

13. Press the corresponding **cup extraction button** 2 3 to start the process.
14. Check during the process if the **manometer** 5 goes from 0 to the optimal range (8 – 12 bar).
 - ⓘ If you need to stop the process before it is finished, press the corresponding cup extraction button again. The maximum brewing time is 60 seconds.

⚠ Be careful when emptying the portafilter directly after use. The appliance and the coffee cakes are still very hot.

- ⓘ If you need to program the extraction volume press and hold one of two cup extraction buttons and release the button when the desired amount is reached.

15. Remove the **portafilter** 19 from the **brewing head** 6.
16. Empty the **cup filter** 23 24 26 27 in a knock box or a bin.

When you want to make another espresso, repeat the steps in this chapter. When you are finished we recommend cleaning the appliance (Chapter *Daily maintenance*).

▲ STEAMING MILK

⚠ During or directly after use, only touch the rubber handle of the steam and hot water wand. The steaming wand gets hot.

- ⓘ You can use steamed milk for example in a cappuccino or a caffè latte.
 - ⓘ You can also use the steaming function for heating chocolate milk or other beverages.
1. Press the **steaming function button** 1 to activate the steaming function. The appliance heats up the steaming function. The **steaming function button** 1 blinks. When the steaming function is ready, the **steaming function button** 1 constantly light up white.
 2. Fill the **milk jug** 15 with milk (max. half a jug).
 - ⓘ If the steaming wand is used for dispensing hot water, the steaming wand dispenses water residue before the steaming function activates. For good steamed milk, first dispense the residue before putting the steaming wand into the milk.
 3. Check if the **steaming function button** 1 constantly lights up white.
 4. Lower the nozzle of the **steaming wand** 12 a few millimeters into the milk.

5. Rotate the **steaming knob** 10 counterclockwise to switch on the **steaming wand** 12.
6. Wait until the milk is steamed as desired.
 - ⓘ When you cannot touch the side of the milk jug for longer than 3 seconds, the temperature is optimal (approximately 65 °C).
7. Rotate the **steaming knob** 10 clockwise to switch off the **steaming wand** 12.
 - ⓘ When not switched off, the steaming function automatically switches off after 2 minutes.

⚠ The steaming wand is hot after use!

8. Take the **steaming wand** 12 out of the milk.
9. Position the **steaming wand** 12 above the **water tray** 14.
10. Clean the nozzle of the **steaming wand** 12 with a damp cloth.
11. Rotate the **steaming knob** 10 to remove all milk from the **steaming wand** 12.
12. Press one of the **cup extraction buttons** 2 3 to cool down the steaming function. The **cup extraction buttons** 2 3 start flashing. When the **cup extraction buttons** 2 3 constantly light up white, the system is ready for making coffee.
13. Pour the frothed milk directly into an espresso.
14. Clean the **milk jug** 15 with water or in a dishwasher after use.

▲ USING THE HOT WATER FUNCTION

⚠ During or directly after use, only touch the rubber handle of the steam and hot water wand. The steaming wand gets hot.

1. Lower the **steaming wand** 12 into a cup.

⚠ Do not point the tip of the steaming wand directly on the bottom of the cup.

2. Rotate the **steaming knob** 10 anticlockwise to dispense hot water from the **steaming wand** 12.
3. Rotate the **steaming knob** 10 clockwise to stop the hot water function.
 - ⓘ When not switched off, the hot water function automatically switches off after 2 minutes.
 - ⓘ You can also use the hot water function to preheat the cups.

▲ DAILY MAINTENANCE

We recommend doing the following maintenance daily (before first coffee):

1. Place a container underneath the **brewing head** 6.
2. Press one of the **cup extraction buttons** 2 3 to rinse the **brewing head** 6.
3. Dry the **brewing head** 6 with a cloth.
4. Rinse the **portafilter** 19 and the used **filters** 23 24 25 26 27 with tap water.
5. Dry the **portafilter** 19 and the used **filters** 23 24 25 26 27 with a cloth.
6. Check if the red floater of the **drip tray** 14 is visible through the grid.
7. If so, clean the **drip tray** 14 (chapter *Weekly maintenance*).

▲ WEEKLY MAINTENANCE

We recommend doing the following maintenance weekly:

1. Empty the **drip tray** 14.
2. Clean the **drip tray** 14 with water and a mild detergent.

▲ MONTHLY MAINTENANCE

We recommend cleaning the appliance every month. To clean the appliance:

1. Switch off and unplug the appliance.
1. Make sure the portafilter is not hot when removing the spout.
2. Unscrew the spout of the **portafilter** 19.
3. Soak the following parts in warm water and a mild detergent:
 - Portafilter 19 (only the metal parts).
 - Filters 23 24 25 26 27
 - Spout
4. Unscrew the steaming nozzle from the **steaming wand** 12.
1. If the nozzle opening is blocked, you can use the pin on the cleaning tablet holder to remove the blockage. If you cannot unblock the nozzle with the pin, rinse the nozzle with warm water and try again.
5. Rinse the nozzle in warm water.
6. Gently screw the nozzle back onto the **steaming wand** 12.
7. Clean the appliance and the **water tank** 9 with a soft and damp cloth.
8. Dry the appliance and the **water tank** 9.
9. Plug in and switch on the appliance.

▲ USING THE BREWING HEAD CLEANING CYCLE

Clean the appliance with a cleaning tablet when the double cup extraction button flashes white and red and the single cup extraction button lights up white continuously.

For cleaning the brewing head, please use a cleaning tablets which are suitable for espresso machines.

1. For best results, we recommend SOLITABS (Art.-no. 993.02) which is available in selected countries.

1. Plug in and switch on the appliance.
2. Fill the **water tank** 9 with water up to the *MAX* marking.
3. Place a **double cup filter** 24 into the **portafilter** 19.
4. Place the **rubber insert for cleaning** 28 into the **double cup filter** 24.
5. Insert and rotate the **portafilter** 19 into the **brewing head** 6. Make sure the handle is aligned with the *CLOSE* marking.
6. Place a container (min. 500 ml) underneath the **brewing head** 6.
7. Press the **programming button** 4.
8. Press the **double cup extraction button** 2 to start the rinsing procedure.

The procedure takes about 10 minutes. When the procedure is finished, the appliance beeps twice and both cup extraction buttons light up.

9. Let the appliance cool down.
10. Remove the **portafilter** 19 from the **brewing head** 6.
11. Remove the **rubber insert for cleaning** 28 from the **portafilter** 19.
12. Clean the appliance as described in chapter *Daily maintenance*.

▲ DESCALING

Descal the appliance when the steam button flashes red and both cup extraction buttons light up white continuously.

For descaling of the machine, please use a descaling agent which is suitable for espresso machines.

▲ When the descaling alarm shows up, descale the appliance immediately to avoid permanent damage to the appliance. Damage related to limescale is not covered by warranty if the descaling procedure is not performed regularly as described in this chapter.

▲ Wipe off spilled descaling solution immediately. The descaling solution can damage the surface of the appliance.

1. Switch off and unplug the appliance.
2. Empty the **drip tray** 14 (see chapter *Weekly maintenance*).
3. Remove the **water tank** 9 from the appliance.
4. Empty the **water tank** 9 above a sink.
5. Remove the **water filter cartridge** 16 from the **water tank** 9.
6. Fill the **water tank** 9 with descaling agent and water. The minimum level required for descaling is 1 litre.
 - 1. For best results, we recommend Solipol special (Art.-no. 703.02) which is available in selected countries.
7. Insert the **water tank** 9 into the appliance.
8. Place a large container (> 2.5 l) underneath the **brewing head** 6.
 - 1. When using a container with a capacity of less than 2.5 l, empty the container during pauses in the descaling process.
9. Aim the **steaming wand** 12 into the container
10. Plug in and switch on the appliance.
11. Press the **programming button** 4.
12. Press the **steaming function button** 1 to start the descaling process. During one of these cycles, turn on the **steaming knob** 10.

The descaling process takes 15 minutes.

▲ If the descaling procedure is interrupted (e.g. during a power loss) we recommend to complete the procedure when the interruption is solved. Rinse the appliance thoroughly when the process is finished.

When the first part of the process is finished the appliance beeps twice and the appliance is ready for rinsing:

13. Remove the **water tank** 9 from the appliance.
14. Empty the **water tank** 9 above a sink.
15. Rinse the **water tank** 9 multiple times under a tap.
16. Fill the **water tank** 9 with cold tap water.
17. Insert the **water tank** 9 into the appliance.
18. Empty the container and the **drip tray** 14.
19. Place back the container and the **drip tray** 14.
20. Press the **steaming function button** 1 to start the rinsing process. Open the **steaming knob** 10 for a few seconds.

When the rinsing process is finished the appliance beeps twice.

21. Remove the **water tank** 9 from the appliance.
22. Empty the **water tank** 9 above a sink.
23. Rinse the **water tank** 9 multiple times under a tap.
24. Insert the **water filter cartridge** 16 into the bracket in the **water tank** 9 with the selector facing downwards.
25. Fill the **water tank** 9 with cold tap water.
26. Insert the **water tank** 9 into the appliance.

▲ TECHNICAL SPECIFICATIONS

Model-No.	Type 1170
Voltage / frequency	220–240 V~ / 50 – 60 Hz
Output	1420 - 1700 W
Dimensions (W x D x H)	18.7 x 37.2 x 32.1 cm
Weight	5.7 kg

Technical changes reserved.

 **Snelstartgids**

BARISTA PERFETTA PLUS

Type 1170

De uitgebreide handleiding en antwoorden op veelgestelde vragen kunt u vinden op www.solis.com/manuals

▲ BEDOELD GEBRUIK

- Dit apparaat is een espressomachine met een melkstomer en heetwaterfunctie.
- Gebruik het apparaat alleen zoals beschreven in deze handleiding.
- Dit apparaat is bedoeld voor gebruik in huishoudelijke en soortgelijke toepassingen zoals:
 - de keukenruimtes van het personeel in winkels, kantoren en andere werkomgevingen;
 - boerderijen;
 - door klanten in hotels, motels en andere residentiële omgevingen;
 - voor “bed and breakfasts”.
- Dit apparaat is uitsluitend bedoeld voor gebruik binnenshuis.
- Dit apparaat is niet bedoeld voor gebruik door personen (waaronder kinderen) met beperkte fysieke, sensorische of geestelijke capaciteiten of met gebrek aan ervaring en kennis, tenzij ze onder toezicht staan of instructies betreffende het gebruik van het apparaat hebben ontvangen van iemand die verantwoordelijk is voor hun veiligheid.
- Elk ander gebruik van het apparaat dan beschreven in deze handleiding wordt beschouwd als oneigenlijk gebruik en kan letsel, schade aan het apparaat en het vervallen van de garantie tot gevolg hebben.

▲ BELANGRIJKE VEILIGHEIDSAANWIJZINGEN

Algemene veiligheidsinstructies

▲ WAARSCHUWING

- Zorg ervoor dat u de instructies in deze gebruikershandleiding volledig gelezen en begrepen heeft voordat u het apparaat installeert of gebruikt. Bewaar dit document voor toekomstig gebruik.
- Gebruik het apparaat niet als een onderdeel beschadigd of defect is. Vervang een beschadigd of defect apparaat onmiddellijk
- Til het apparaat alleen bij de basis op.

Veiligheidsinstructies met betrekking tot de installatie

▲ WAARSCHUWING

- Laat het apparaat niet vallen en voorkom stoten.
- Plaats het apparaat op een stabiele, vlakke en hitte- en vochtbestendige ondergrond.
- Houd minimaal 20 cm afstand tussen het apparaat en muren, gordijnen of andere materialen en voorwerpen en zorg ervoor dat de lucht vrij rond het apparaat kan circuleren.
- Plaats het apparaat niet in direct zonlicht.
- Controleer voordat u het apparaat gaat gebruiken of de op het typeplaatje van uw apparaat aangegeven spanning overeenkomt met uw netspanning. Gebruik het apparaat niet met een verlengsnoer met meervoudige stekkerdoos.
- Gebruik geen timer of een aparte afstandsbediening die het apparaat automatisch inschakelt.
- Laat het snoer niet over de rand van de tafel hangen, zodat het apparaat niet omlaag kan worden getrokken. Zorg ervoor dat de stroomkabel en stekker niet in contact komen met hete oppervlakken, zoals een kookplaat of een radiator, of met het apparaat zelf.
- Zet het apparaat nooit zo neer dat het in het water kan vallen of in contact kan komen met water of een andere vloeistof (bijv. in of naast een gootsteen).

- Pak nooit een apparaat vast die in het water of in een andere vloeistof gevallen is:
 - Draag altijd droge rubberen handschoenen om de stekker uit het stopcontact te halen voordat u het apparaat uit het water haalt.
 - Gebruik het apparaat pas weer nadat het door Solis of een door Solis erkend servicecentrum op de werking en veiligheid gecontroleerd is.
- Controleer voordat u het apparaat gaat gebruiken of de op het typeplaatje van uw apparaat aangegeven spanning overeenkomt met uw netspanning. Gebruik het apparaat niet met een verlengsnoer met meervoudige stekkerdoos.
- Plaats het apparaat niet direct onder een stopcontact.
- Schakel het apparaat uit en trek de stekker uit het stopcontact voordat u het apparaat verplaatst.
- Wikkel voorafgaand aan het gebruik de voedingskabel volledig af.

Veiligheidsinstructies met betrekking tot het gebruik

⚠ WAARSCHUWING

- Kinderen moeten onder toezicht staan om te verzekeren dat ze niet met het apparaat spelen.
- Bedien het apparaat niet met natte handen.
- Gebruik het apparaat uitsluitend met de meegeleverde accessoires of door Solis aanbevolen accessoires. Verkeerde accessoires en/of oneigenlijk gebruik kunnen schade aan het apparaat tot gevolg hebben.
- Delen van het apparaat kunnen tijdens het gebruik heet worden. Raak uitsluitend het bedieningspaneel aan wanneer u het apparaat gebruikt.
- Verplaats het apparaat niet tijdens het gebruik.
- Dek het apparaat tijdens het gebruik niet af.
- Plaats het apparaat voor het gebruik niet in een kast.
- Plaats niets anders dan kopjes op het apparaat.
- Schakel het apparaat uit voordat u onderdelen bevestigt of verwijdert.

- Haal bij het vullen van het waterreservoir het waterreservoir uit het apparaat of schakel het apparaat uit.
- Gebruik alleen koud kraanwater in het waterreservoir.
- Vul het waterreservoir niet boven de *MAX*-markering.
- Gebruik het apparaat niet als het waterreservoir leeg is.
- Verwijder geen onderdelen terwijl het apparaat in gebruik is.
- Richt het stoom- en heetwaterpijpje nooit op mensen, dieren of voorwerpen die gevoelig zijn voor vocht. De stoom is erg heet!
- Laat het apparaat nooit onbeheerd achter tijdens gebruik.
- Haal de stekker van het apparaat uit het stopcontact wanneer u het niet gebruikt.

Veiligheidsinstructies met betrekking tot het onderhoud

⚠ WAARSCHUWING

- Houd het reinigingsgereedschap uit de buurt van kinderen. Risico op inslikken!
- Koppel het apparaat nooit los door aan de kabel te trekken. Trek altijd aan de stekker.
- Schakel het apparaat uit en haal de stekker uit het stopcontact voordat er onderhoud wordt uitgevoerd en wanneer onderdelen worden vervangen.
- Laat het apparaat afkoelen voordat u het gaat reinigen.
- Dompel het apparaat nooit onder in water of andere vloeistoffen en zet het nooit in een vaatwasser.
- Gebruik geen schurende chemische reinigingsmiddelen zoals ammoniak, zuur of aceton bij het schoonmaken van het apparaat. Anders kan het apparaat beschadigd raken.
- Gebruik voor dit apparaat geen olie of smeermiddelen.
- Berg het toestel niet op bij temperaturen onder 0 °C of boven 55 °C.

▲ INHOUD

Controleer de inhoud van de verpakking.

1x BARISTA PERFETTA PLUS

1x Waterreservoir

1x Melkkan

1x Waterfilterpatroon

1x Teststrip

1x Stamper

1x Filterhouder

1x Doseerlepel

1x Schoonmaakborsteltje

1x Reinigingsgereedschap

1x Enkelwandig filterelement voor een kopje

1x Enkelwandig filterelement voor twee kopjes

1x Dubbelwandig filterelement voor een kopje

1x Dubbelwandig filterelement voor twee kopjes

1x Filterelement voor compacte pads

1x Rubberen inzetstuk voor reiniging

▲ BESCHRIJVING VAN HET APPARAAT (ZIE AFBEELDING A)

1 Stoomfunctieknop

2 Toets voor 2 kopjes

3 Toets voor 1 kopje

4 Programmeerknop

5 Manometer

6 Brouwkop

7 Deksel waterreservoir

8 Kopjesplateau

9 Waterreservoir

10 Stoomregelaar

11 Aan/uit-knop

12 Stoompijpje

13 Lekrooster

14 Lekbak

▲ ACCESSOIRES (ZIE AFBEELDING B)

15 Melkkan

16 BRITA INTENZA waterfilterpatroon

17 Teststrip

18 Stamper

19 Filterhouder

20 Doseerlepel

21 Schoonmaakborsteltje

22 Reinigingsgereedschap

23 Enkelwandig filterelement voor een kopje

24 Enkelwandig filterelement voor twee kopjes

25 Filterelement voor compacte 44 mm pads

26 Dubbelwandig filterelement voor een kopje

27 Dubbelwandig filterelement voor twee kopjes

28 Rubberen inzetstuk voor reiniging

▲ HET APPARAAT INSTALLEREN

1. Plaats het apparaat op een stabiele, vlakke en hitte- en vochtbestendige ondergrond.
2. Steek de stekker van het netsnoer in een stopcontact.
3. Druk op de **aan/uit-knop** 11 om het apparaat aan te zetten.

▲ VOOR INGEBRIJKNAME

1. Verwijder alle verpakkingen, stickers en etiketten.
2. Reinig de volgende onderdelen met warm water en een mild reinigingsmiddel:
 - Deksel waterreservoir 7
 - Waterreservoir 9
 - Stamper 18
 - Doseerlepel 20
 - Filters 23 24 25 26 27
 - Melkkan 15
 - Rubberen inzetstuk 28
3. Spoel de onderdelen met schoon water en droog af.

▲ VOOR HET EERSTE GEBRUIK (WATERFILTERPATROON)

Reinig het apparaat voor het eerste gebruik zoals beschreven in het hoofdstuk *Dagelijks onderhoud*.

- 1 Als u geen waterfilter wilt gebruiken, kunt u het apparaat op de standaardinstellingen laten staan. U kunt de volgende stappen in dit hoofdstuk overslaan.
- 1 Gebruik het apparaat niet zonder waterfilter als het is geprogrammeerd voor gebruik met een waterfilter.

Het waterfilter plaatsen en configureren:

1. Houd de **teststrip** 17 kort in een glas kraanwater.
2. Lees de gemeten waterkwaliteit af op de **teststrip** 17.
3. Draai de keuzeschakelaar aan de onderkant van het **waterfilterpatroon** 16 naar de beste stand.

Stand A Voor gebruik met zacht water.

Stand B Voor gebruik met middelhard water.

Stand C Voor gebruik met hard water.

4. Houd het **waterfilterpatroon** 16 in een bak met water.
 5. Knijp voorzichtig in de **waterfilterpatroon** 16 om luchtballen uit het filter te verwijderen.
 6. Plaats het **waterfilterpatroon** 16 in de beugel in het **waterreservoir** 9 met de keuzeschakelaar naar beneden gericht.
 7. Vul het **waterreservoir** 9 met water tot de **MAX**-markering.
 8. Druk op de **programmeerknop** 4 om het instellingenmenu te openen.
 9. Druk op de **stoomfunctieknop** 1 om naar de filterinstellingen te gaan.
 10. Druk op de **toets voor 1 kopje** 3 om de filterinstelling op **JA** te zetten.
 11. Plaats een bakje (min. 500 ml) onder de **brouwkop** 6.
 12. Druk op de **programmeerknop** 4 om het instellingenmenu te sluiten. Het spoelproces start automatisch.
- 1 Vervang het waterfilter wanneer de toets voor 1 kopje koffie wit en rood knippert en de toets voor 2 kopjes koffie continu wit brandt.

▲ EEN ESPRESSO MAKEN

1. Kies of u één of twee espresso's wilt maken.
 2. Kies het juiste type **filter** 23 24 25 26 27.
- 1 Gebruik de enkelwandige filterelementen voor versgemalen koffie. Gebruik de dubbelwandige filterelementen voor voorgemalen koffie. Gebruik het filterelement voor compacte 44 mm pads voor pads.

3. Plaats lege kopjes op het **kopjesplateau** 8 om de kopjes voor te verwarmen.
4. Controleer of het waterniveau in het **waterreservoir** 9 tussen de *MIN*- en *MAX*-markering is.
5. Zo niet, vul het waterreservoir tot de *MAX*-markering.
- ⓘ Ververs het water minstens een keer per dag.
- ⓘ Als het apparaat langere tijd niet is gebruikt, raden we aan om het apparaat en de filterhouder af te spoelen.
6. Plaats het filterelement in de bijbehorende **filterhouder** 19.
7. Voor één kopje espresso vult u het filterelement met één doseerlepel gemalen koffie (8 – 9 gr). Voor twee kopjes espresso vult u het filterelement met twee doseerlepels gemalen koffie (16 – 18 gr).
- ⓘ Plaats voor pads de pad in het midden van het filterelement voor compacte 44 mm pads. Aanstampen is in dit geval niet nodig.
8. Tik voorzichtig de **filterhouder** 19 tegen het aanrecht om de gemalen koffie te verspreiden.
9. Druk de gemalen koffie aan met de **stamper** 18.

⚠ **Vul de filterhouder niet te vol. De gemalen koffie mag niet tegen de brouwkop aan komen bij het plaatsen zodat alles goed afsluit.**

10. Verwijder gemalen koffie van de rand van de **filterhouder** 19.
11. Plaats en draai de **filterhouder** 19 in de **brouwkop** 6. Zorg ervoor dat de handgreep in lijn staat met de *CLOSE*-markering.

⚠ **Zorg ervoor dat de filterhouder stevig vastzit. Als de filterhouder niet gemakkelijk geplaatst kan worden, verwijder dan de filterhouder en verminder de hoeveelheid gemalen koffie.**

12. Plaats één of twee kopjes van het **kopjesplateau** 8 onder de tuitjes van de filterhouder. Als de **toetsen voor het zetten van kopjes koffie** 2 3 branden, kunt u het brouwproces starten.

⚠ **Laat het apparaat nooit onbeheerd achter tijdens gebruik.**

13. Druk op de bijbehorende **toets voor het zetten van kopjes koffie** 2 3 om het proces te starten.
14. Controleer tijdens het proces of de **manometer** 5 van 0 naar het optimale bereik gaat (8 - 12 bar).
- ⓘ Om het proces te stoppen voordat het is afgelopen, drukt u weer op de bijbehorende toets voor het zetten van een kopje koffie. De maximale brouwduur is 60 seconden.

⚠ **Wees direct na gebruik voorzichtig bij het legen van de filterhouder. Het apparaat en de koffieresten zijn nog erg heet.**

- ⓘ Als u de hoeveelheid gezette koffie wilt programmeren, houdt u een van de toetsen voor het zetten van een kopje koffie ingedrukt en laat u de knop los wanneer de gewenste hoeveelheid is gezet.
 15. Verwijder de **filterhouder** 19 uit de **brouwkop** 6.
 16. Leeg het **filterelement** 23 24 26 27 in een klopdoos of een prullenbak.
- Als u nog een espresso wilt maken, herhaalt u de stappen uit dit hoofdstuk. Als u klaar bent, raden we aan om het apparaat te reinigen (Hoofdstuk *Dagelijks onderhoud*).

▲ MELK STOMEN

⚠ **Raak tijdens of direct na gebruik alleen het rubberen handvat van het stoom- en heetwaterpijpe aan. Het stoompijpe wordt heet.**

- ⓘ U kunt gestoomde melk bijvoorbeeld gebruiken in een cappuccino of een caffè latte.
 - ⓘ U kunt de stoomfunctie ook gebruiken voor het opwarmen van chocolademelk of andere dranken.
 1. Druk op de **stoomfunctiekноп** 1 om de stoomfunctie in te schakelen.
- Het apparaat warmt de stoomfunctie op. De **stoomfunctiekноп** 1 knippert. Als de stoomfunctie klaar voor gebruik is, brandt de **stoomfunctiekноп** 1 constant wit.
2. Vul de **melkkan** 15 met melk (max. een halve kan).
 - ⓘ Als u het stoompijpe gebruikt voor heet water, komen er eerst waterresten uit het stoompijpe voordat de stoomfunctie aangaat. Voor goed gestoomde melk moet u eerst het restant weghalen voordat u het stoompijpe in de melk doet.
 3. Controleer of de **stoomfunctiekноп** 1 constant wit brandt.
 4. Laat het mondstuk van het **stoompijpe** 12 een paar millimeter in de melk zakken.
 5. Draai de **stoomknop** 10 tegen de klok in om het **stoompijpe** 12 in te schakelen.
 6. Wacht totdat de melk naar wens gestoomd is.
 - ⓘ Wanneer u de zijkant van de melkkan niet langer dan 3 seconden kunt aanraken, is de temperatuur optimaal (circa 65 °C).
 7. Draai de **stoomknop** 10 met de klok mee om het **stoompijpe** 12 uit te schakelen.
 - ⓘ Indien niet uitgeschakeld, schakelt de stoomfunctie na 2 minuten automatisch uit.

⚠ **Het stoompijpe is heet na gebruik!**

8. Haal het **stoompijpe** 12 uit de melk.
 9. Plaats het **stoompijpe** 12 boven de **waterbak** 14.
 10. Reinig het mondstuk van het **stoompijpe** 12 met een vochtige doek.
 11. Draai aan de **stoomknop** 10 om alle melk uit het **stoompijpe** 12 te verwijderen.
 12. Druk op een van de **toetsen om een kopje koffie te zetten** 2 3 om de stoomfunctie af te laten koelen.
- De **toetsen om een kopje koffie te zetten** 2 3 beginnen te knipperen. Als de **toetsen om een kopje koffie te zetten** 2 3 constant wit branden, is het systeem klaar om koffie te zetten.
13. Schenk de opgeschuimde melk direct in een espresso.
 14. Reinig de **melkkan** 15 na gebruik met water of in een vaatwasser.

▲ DE HEETWATERFUNCTIE GEBRUIKEN

⚠ **Raak tijdens of direct na gebruik alleen het rubberen handvat van het stoom- en heetwaterpijpe aan. Het stoompijpe wordt heet.**

1. Laat het **stoompijpe** 12 in een kopje zakken.
- ⚠ **Richt de punt van het stoompijpe niet direct op de bodem van het kopje.**
2. Draai de **stoomknop** 10 tegen de klok in om heet water uit het **stoompijpe** 12 te laten lopen.
 3. Draai de **stoomknop** 10 met de klok mee om de heetwaterfunctie te stoppen.

- ❗ Indien niet uitgeschakeld, schakelt de heetwaterfunctie na 2 minuten automatisch uit.
- ❗ U kunt de heetwaterfunctie ook gebruiken om de kopjes voor te verwarmen.

▲ DAGELIJKS ONDERHOUD

We raden aan om dagelijks het volgende onderhoud uit te voeren (voor het eerste kopje koffie):

1. Plaats een bakje onder de **brouwkop** 6.
2. Druk op een van de **toetsen voor het zetten van een kopje koffie** 2 3 om de **brouwkop** 6 te spoelen.
3. Droog de **brouwkop** 6 met een doek.
4. Spoel de **filterhouder** 19 en de gebruikte **filters** 23 24 25 26 27 af met kraanwater.
5. Droog de **filterhouder** 19 en de gebruikte **filters** 23 24 25 26 27 met een doek.
6. Controleer of de rode vlotter van de **lekbak** 14 door het rooster zichtbaar is.
7. Zo ja, maak dan de **lekbak** schoon 14 (hoofdstuk *Wekelijks onderhoud*).

▲ WEKELIJKS ONDERHOUD

We raden aan om wekelijks het volgende onderhoud uit te voeren:

1. Leeg de **lekbak** 14.
2. Reinig de **lekbak** 14 met water en een mild reinigingsmiddel.

▲ MAANDELIJKS ONDERHOUD

We raden aan om het apparaat elke maand te reinigen. Hoe u het apparaat reinigt:

1. Schakel het apparaat uit en haal de stekker uit het stopcontact.
- ❗ Zorg ervoor dat de filterhouder afgekoeld is wanneer u het tuitje verwijderd.
2. Schroef het tuitje van de **filterhouder** 19 los.
3. Week de volgende onderdelen in warm water en een mild reinigingsmiddel:
 - Filterhouder 19 (alleen de metalen onderdelen).
 - Filters 23 24 25 26 27
 - Tuit
4. Schroef het mondstuk van het **stoempijpje** 12.
- ❗ Als de opening van het mondstuk is verstopt, kunt u de naald op de reinigingstablethouder gebruiken om de verstopping te verwijderen. Als u de verstopping niet kunt weghalen met de naald, spoel het mondstuk dan af met warm water en probeer opnieuw.
5. Spoel het mondstuk met warm water.
6. Schroef het mondstuk voorzichtig terug op het **stoempijpje** 12.
7. Reinig het apparaat en het **waterreservoir** 9 met een zachte en vochtige doek.
8. Droog het apparaat en het **waterreservoir** 9.
9. Steek de stekker in het stopcontact en zet het apparaat aan.

▲ DE REINIGINGSCYCLUS VAN DE BROUWKOP GEBUIKEN

Reinig het apparaat met een reinigingstablet wanneer de toets voor 2 kopjes koffie wit en rood knippert en de toets voor 1 kopje koffie continu wit brandt.

Gebruik voor het reinigen van de brouwkop reinigingstabletten die geschikt zijn voor espressomachines.

- ❗ Voor het beste resultaat raden wij SOLITABS (Art.nr. 993.02) aan, dat in een aantal landen verkrijgbaar is.
1. Steek de stekker in het stopcontact en zet het apparaat aan.
 2. Vul het **waterreservoir** 9 met water tot de **MAX**-markering.

3. Plaats de **filter voor twee kopjes** 24 in de **filterhouder** 19.
4. Plaats het **rubberen inzetstuk voor het reinigen** 28 in het **filter voor twee kopjes** 24.
5. Plaats en draai de **filterhouder** 19 in de **brouwkop** 6. Zorg ervoor dat de handgreep in lijn staat met de **CLOSE**-markering.
6. Plaats een bakje (min. 500 ml) onder de **brouwkop** 6.
7. Druk op de **programmeerknop** 4.
8. Druk op de **toets voor 2 kopjes** 2 om de spoelprocedure te starten.
De procedure duurt ongeveer 10 minuten. Als de procedure is voltooid, piept het apparaat twee keer en de toetsen voor het zetten van kopjes koffie gaan branden.
9. Laat het apparaat afkoelen.
10. Verwijder de **filterhouder** 19 uit de **brouwkop** 6.
11. Verwijder het **rubberen inzetstuk voor het reinigen** 28 uit de **filterhouder** 19.
12. Reinig het apparaat zoals beschreven in het hoofdstuk *Dagelijks onderhoud*.

▲ ONTKALKEN

Ontkalk het apparaat wanneer de stoomknop rood knippert en beide toetsen voor het zetten van kopjes koffie continu wit branden.

Gebruik voor het ontkalken van het apparaat een ontkalkingsmiddel dat geschikt is voor espressomachines.

⚠ Als het ontkalkingsalarm wordt weergegeven, moet u het apparaat onmiddellijk ontkalken om blijvende schade aan het apparaat te voorkomen. Schade veroorzaakt door kalkaanslag valt niet onder de garantie als de ontkalkingsprocedure niet regelmatig wordt uitgevoerd zoals beschreven in dit hoofdstuk.

⚠ Veeg gemorst ontkalkingsmiddel onmiddellijk weg. Het ontkalkingsmiddel kan de behuizing van het apparaat beschadigen.

1. Schakel het apparaat uit en haal de stekker uit het stopcontact.
2. Leeg de **lekbak** 14 (zie hoofdstuk *Wekelijks onderhoud*).
3. Haal het **waterreservoir** 9 uit het apparaat.
4. Leeg het **waterreservoir** 9 boven een gootsteen.
5. Verwijder het **waterfilterpatroon** 16 uit het **waterreservoir** 9.
6. Vul het **waterreservoir** 9 met ontkalkingsmiddel en water. De minimale hoeveelheid voor ontkalken is 1 liter.
- ❗ Voor het beste resultaat adviseren we Solipol special (Art.-nr. 703.02) die in aantal landen verkrijgbaar is.
7. Plaats het **waterreservoir** 9 in het apparaat.
8. Plaats een grote bak (> 2,5 l) onder de **brouwkop** 6.
- ❗ Als u een bakje met een inhoud van minder dan 2,5 l gebruikt, leeg dan het bakje tijdens de pauzes in het ontkalkingsproces.
9. Richt het **stoempijpje** 12 in het bakje.
10. Steek de stekker in het stopcontact en zet het apparaat aan.

11. Druk op de **programmeerknop** 4.
12. Druk op de **stoomfunctieknop** 1 om het ontkalkingsproces te starten. Zet tijdens een van deze cycli de **stoomknop** 10 aan.

Het ontkalkingsproces duurt 15 minuten.

▲ Als de ontkalkingsprocedure wordt onderbroken (bijv. bij stroomuitval), raden we aan om de procedure af te ronden wanneer de onderbreking is opgelost. Spoel het apparaat grondig af wanneer het proces is voltooid.

Als het eerste deel van het proces is voltooid, piept het apparaat twee keer en is het apparaat klaar om te spoelen:

13. Haal het **waterreservoir** 9 uit het apparaat.
14. Leeg het **waterreservoir** 9 boven een gootsteen.
15. Spoel het **waterreservoir** 9 meerdere keren af onder de kraan.
16. Vul het **waterreservoir** 9 met koud kraanwater.
17. Plaats het **waterreservoir** 9 in het apparaat.
18. Leeg het bakje en de **lekbak** 14.
19. Plaats het bakje en de **lekbak terug** 14.
20. Druk op de **stoomfunctieknop** 1 om het spoelproces te starten. Open de **stoomknop** 10 gedurende een paar seconden.

Wanneer het spoelproces is voltooid, piept het apparaat twee keer.

21. Haal het **waterreservoir** 9 uit het apparaat.
22. Leeg het **waterreservoir** 9 boven een gootsteen.
23. Spoel het **waterreservoir** 9 meerdere keren af onder de kraan.
24. Plaats het **waterfilterpatroon** 16 in de beugel in het **waterreservoir** 9 met de keuzeschakelaar naar beneden gericht.
25. Vul het **waterreservoir** 9 met koud kraanwater.
26. Plaats het **waterreservoir** 9 in het apparaat.

▲ TECHNISCHE GEGEVENS

Modelnr.	Type 1170
Spanning/frequentie	220-240 V~/50 – 60 Hz
Vermogen	1420 - 1700 W
Afmetingen (b x d x h)	18,7 x 37,2 x 32,1 cm
Gewicht	5,7 kg

Technische wijzigingen voorbehouden.

ES Guía de inicio rápido

BARISTA PERFETTA PLUS

Tipo 1170

Encontrará el manual detallado y respuestas a las preguntas frecuentes en www.solis.com/manuals

▲ USO PREVISTO

- Este aparato es una máquina de café expreso con vaporizador de leche y función de agua caliente.
- Utilice el aparato únicamente tal como se describe en este manual.
- Este aparato está diseñado para ser utilizado en aplicaciones domésticas y similares, como:
 - zonas de cocinas de empleados en comercios, oficinas y otros entornos de trabajo;
 - granjas;
 - por parte de clientes en hoteles, moteles y otros entornos de tipo residencial;
 - entornos de tipo alojamiento y desayuno.
- Este aparato está diseñado únicamente para uso en interiores.
- Este aparato no está concebido para ser utilizado por personas (incluidos niños) con capacidades físicas, sensoriales o mentales reducidas, o que tengan una falta de experiencia y conocimientos, a no ser que hayan recibido supervisión o formación concerniente al uso del aparato por una persona responsable de su seguridad.
- Cualquier uso del aparato que no sea el descrito en este manual se considera un uso indebido y puede causar lesiones, daños al aparato y la anulación de la garantía.

▲ PRECAUCIONES DE SEGURIDAD IMPORTANTES

Instrucciones generales de seguridad

▲ ADVERTENCIA

- Asegúrese de que ha leído y entendido completamente las instrucciones en este manual de usuario antes de instalar o utilizar el aparato. Guarde este documento para futuras consultas.
- No use el aparato si alguna pieza está dañada o presenta defectos. Sustituya inmediatamente un aparato si presenta daños o es defectuoso.
- Levante el aparato únicamente sujetando la base.

Instrucciones de seguridad relativas a la instalación

▲ ADVERTENCIA

- No deje caer el aparato y evite que sufra golpes.
- Coloque el aparato sobre una superficie estable, plana y resistente al calor y a la humedad.
- Mantenga una distancia de seguridad mínima de 20 cm entre el aparato y las paredes, cortinas u otros materiales y objetos, y asegúrese de que el aire pueda circular libremente alrededor del aparato.

- No coloque el aparato a la luz solar directa.
- Antes de utilizar el aparato, compruebe que la tensión indicada en la placa de características de su aparato coincide con la tensión de red. No accione el aparato con un adaptador de enchufe multidireccional.
- No utilice ningún temporizador ni ningún sistema de control remoto independiente que encienda el dispositivo automáticamente.
- No deje el cable de alimentación colgando sobre los bordes de la mesa para evitar que el aparato resulte arrastrado hacia abajo. Asegúrese de que ni el aparato ni el cable de alimentación ni el enchufe entren en contacto con superficies calientes, como placas eléctricas o un radiador, o que entren en contacto con el propio aparato.
- No coloque nunca el aparato de modo que corra el riesgo de caer en el agua o de entrar en contacto con agua u otros líquidos (por ejemplo, dentro o cerca de un fregadero).
- No intente alcanzar nunca un aparato que haya caído en agua o en otros líquidos:
 - Lleve siempre guantes de goma secos para desenchufar el aparato antes de extraerlo del agua.
 - No empiece a utilizar el aparato de nuevo antes de que se haya comprobado su funcionamiento y seguridad por parte de Solis o un centro de servicio autorizado por Solis.
- Antes de utilizar el aparato, compruebe que la tensión indicada en la placa de características de su aparato coincide con la tensión de red. No accione el aparato con un adaptador de enchufe multidireccional.
- No coloque el aparato directamente debajo de una toma de corriente.
- Apague y desenchufe el aparato antes de moverlo.
- Desenrolle completamente el cable de alimentación antes del uso.

Instrucciones de seguridad relativas al uso

⚠ ADVERTENCIA

- Se debe vigilar a los niños para asegurarse de que no jueguen con el aparato.
- No accione el aparato con las manos mojadas.

- Utilice el aparato solamente con los accesorios suministrados o accesorios recomendados por Solis. Unos accesorios incorrectos o un uso indebido pueden provocar daños en el aparato.
- Algunas partes del aparato pueden calentarse durante el uso. Cuando utilice el aparato toque únicamente el panel de control.
- No mueva el producto mientras se esté usando.
- No cubra el aparato cuando esté en uso.
- No coloque el aparato dentro de un armario para su uso.
- No coloque objetos encima del aparato, excepto tazas.
- Apague el aparato antes de colocar o retirar piezas.
- Retire el depósito de agua del aparato para llenarlo o apague el aparato.
- Utilice solo agua del grifo fría en el depósito de agua.
- No llene el depósito de agua por encima de la marca *MÁX.*
- No utilice el aparato si el depósito de agua está vacío.
- No retire ninguna pieza mientras el aparato esté en uso.
- Nunca apunte la lanceta de vapor y agua caliente hacia personas, animales u objetos sensibles a la humedad. El vapor que sale está muy caliente.
- No deje el aparato desatendido mientras se esté usando.
- Desenchufe el aparato cuando no esté en uso.

Instrucciones de seguridad relativas al mantenimiento

⚠ ADVERTENCIA

- Mantenga la herramienta de limpieza fuera del alcance de los niños. ¡Riesgo de ingestión!
- No desconecte el aparato tirando del cable. Sujete siempre el conector y tire de él.
- Apague y desenchufe el aparato antes de hacer una revisión y al sustituir piezas.
- Deje siempre que el aparato se enfríe antes de limpiarlo.

- No sumerja nunca el aparato en agua o en otros líquidos, ni lo coloque en un lavavajillas.
- Para limpiar el aparato no utilice productos de limpieza abrasivos como amoníaco, ácido o acetona. Esto puede dañar el aparato.
- No utilice aceites ni lubricantes en este aparato.
- No almacene el aparato a temperaturas inferiores a 0 °C o superiores a 55 °C.

▲ ÍNDICE

Por favor, compruebe el contenido del paquete:

1x BARISTA PERFETTA PLUS

1x Depósito de agua

1x Jarra para leche

1x Cartucho del filtro de agua

1x Tira reactiva

1x Prensador

1x Portafiltro

1x Cuchara medidora

1x Cepillo de limpieza

1x Herramienta de limpieza

1x Filtro de pared individual para una taza

1x Filtro de pared individual para dos tazas

1x Filtro de pared doble para una taza

1x Filtro de pared doble para dos tazas

1x Filtro para monodosi compactas

1x Inserto de goma para limpieza

▲ DESCRIPCIÓN DEL APARATO (VÉASE LA IMAGEN A)

- | | |
|--|-----------------------|
| 1 Botón de función de vapor | 8 Bandeja para tazas |
| 2 Botón de extracción de café para dos tazas | 9 Depósito de agua |
| 3 Botón de extracción de café para una taza | 10 Control de vapor |
| 4 Botón de programación | 11 Botón de encendido |
| 5 Manómetro | 12 Lanceta de vapor |
| 6 Cabezal de extracción | 13 Rejilla de goteo |
| 7 Tapa del depósito de agua | 14 Bandeja de goteo |

▲ ACCESORIOS (VER LA IMAGEN B)

- | | |
|---|--|
| 15 Jarra para leche | 22 Herramienta de limpieza |
| 16 Cartucho para filtro de agua BRITA INTENZA | 23 Filtro de pared individual para una taza |
| 17 Tira reactiva | 24 Filtro de pared individual para dos tazas |
| 18 Prensador | 25 Filtro para monodosi compactas de 44 mm |
| 19 Portafiltro | 26 Filtro de pared doble para una taza |
| 20 Cuchara medidora | 27 Filtro de pared doble para dos tazas |
| 21 Cepillo de limpieza | 28 Inserto de goma para limpieza |

▲ INSTALACIÓN DEL APARATO

1. Coloque el aparato sobre una superficie estable, plana y resistente al calor y a la humedad.
2. Enchufe el cable de corriente a una toma de corriente.
3. Pulse el **botón de encendido** 11 para encender el aparato.

▲ ANTES DEL PRIMER USO

1. Retire todo el embalaje, los adhesivos y las etiquetas.
2. Lave las siguientes piezas con agua caliente y un jabón suave:
 - Tapa del depósito de agua 7
 - Depósito de agua 9
 - Prensador 18
 - Cuchara medidora 20
 - Filtros 23 24 25 26 27
 - Jarra para leche 15
 - Inserto de goma 28
3. Aclare las piezas con agua limpia y séquelas.

▲ ANTES DEL PRIMER USO (CARTUCHO DEL FILTRO DE AGUA)

Antes del primer uso, limpie el aparato como se describe en el capítulo *Mantenimiento diario*.

1 Si no desea utilizar un filtro de agua, puede dejar el aparato con los ajustes predeterminados y omitir los siguientes pasos en este capítulo.

1 No utilice el aparato sin un filtro de agua cuando esté programado para tenerlo.

Colocación y configuración del filtro de agua:

1. Introduzca la **tira reactiva** 17 brevemente en un vaso de agua del grifo.
2. Lea la calidad del agua medida en la **tira reactiva** 17.
3. Gire el selector en la parte inferior del **cartucho del filtro de agua** 16 hasta alcanzar la posición óptima.

Posición A Para utilizar con agua blanda.

Posición B Para utilizar con agua de dureza intermedia.

Posición C Para utilizar con agua dura.

4. Introduzca el **cartucho del filtro de agua** 16 en un contenedor con agua.
5. Apriete suavemente el **cartucho del filtro de agua** 16 para eliminar las burbujas de aire del filtro.
6. Introduzca el **cartucho del filtro de agua** 16 en el soporte del **depósito de agua** 9 con el selector mirando hacia abajo.

7. Llene el **depósito de agua** 9 con agua hasta la marca *MÁX.*
 8. Pulse el **botón de programación** 4 para entrar en el menú de ajustes.
 9. Pulse el **botón de función de vapor** 1 para entrar en los ajustes del filtro.
 10. Pulse el **botón de extracción de café para una taza** 3 para configurar el filtro en el modo *Sí.*
 11. Coloque un contenedor (mín. 500 ml) debajo del **cabezal de extracción** 6.
 12. Pulse el **botón de programación** 4 para salir del menú de ajustes. El proceso de enjuague se inicia automáticamente.
- ❗ Cambie el filtro de agua cuando el botón de extracción de café para una taza parpadee en blanco y rojo y el botón de extracción para dos tazas se encienda en blanco de forma continua.

▲ **CÓMO PREPARAR UN EXPRESO**

1. Elija si desea preparar uno o dos expresos.
 2. Elija el tipo de **filtro** adecuado 23 24 25 26 27.
- ❗ Utilice los filtros de pared individual para café recién molido. Utilice los filtros de pared doble para café ya molido. Utilice el filtro para monodosis compactas de 44 mm para monodosis.
3. Coloque las tazas vacías en la **bandeja de tazas** 8 para precalentarlas.
 4. Compruebe si el nivel de agua en el **depósito de agua** 9 está entre el indicador *MÍN.* y el indicador *MÁX.*
 5. De no ser así, llene el depósito de agua hasta el indicador *MÁX.*
- ❗ Renueve el agua al menos una vez al día.
- ❗ Cuando el aparato no se haya utilizado recientemente, se recomienda enjuagarlo junto con el portafiltro.
6. Coloque el filtro en el **portafiltro** correspondiente 19.
 7. Para una taza de expreso, llene el filtro con una cucharada de café molido (8-9 g). Para dos tazas de expreso, llene el filtro con dos cucharadas de café molido (16-18 g).
- ❗ Para monodosis, coloque la monodosis en el centro del filtro para monodosis compactas de 44 mm. En este caso, no es necesario apisonar.
8. Golpee suavemente el **portafiltro** 19 contra la encimera para esparcir el café molido.
 9. Preñe el café molido utilizando el **prensador** 18.

▲ **No llene excesivamente el portafiltro. El café molido no debe entrar en contacto con el cabezal de extracción al colocarlo para garantizar un sellado adecuado.**

10. Retire los restos de café del borde del **portafiltro** 19.
11. Introduzca y gire el **portafiltro** 19 en el **cabezal de extracción** 6. Asegúrese de que el mango esté alineado con la marca de *CERRAR.*

▲ **Compruebe que el portafiltro esté firmemente insertado. Si el portafiltro no gira fácilmente en su posición, retírelo y reduzca la cantidad de café molido.**

12. Coloque una o dos tazas de la **bandeja de tazas** 8 debajo de las boquillas del portafiltro. Cuando los **botones de extracción de café** 2 3 se encienden, puede empezar el proceso de extracción.

▲ **No deje el aparato desatendido mientras se esté usando.**

13. Pulse el **botón de extracción de café** 2 3 para iniciar el proceso.
 14. Compruebe durante el proceso si el **manómetro** 5 pasa de 0 al rango óptimo (8-12 bar).
- ❗ Si necesita detener el proceso antes de que termine, pulse de nuevo el botón de extracción. El tiempo máximo de extracción es de 60 segundos.

▲ **Tenga cuidado al vaciar el portafiltro inmediatamente después de su uso. El aparato y los posos de café están todavía muy calientes.**

- ❗ Si necesita programar el volumen de extracción, mantenga pulsado uno de los dos botones de extracción de café y suelte el botón cuando se alcance la cantidad deseada.

15. Retire el **portafiltro** 19 del **cabezal de extracción** 6.
16. Vacíe el **filtro de tazas** 23 24 26 27 en una caja para posos o un contenedor.

Cuando desee preparar otro expreso, repita los pasos indicados en este capítulo. Cuando haya terminado, se recomienda limpiar el aparato (capítulo *Mantenimiento diario*).

▲ **PREPARAR LECHE AL VAPOR**

▲ **Durante o inmediatamente después de su uso, utilice únicamente el mango de goma para mover la lanceta de vapor y agua caliente, puesto que esta se calienta considerablemente.**

- ❗ Puede utilizar leche al vapor, por ejemplo, en un capuchino o un café latte.
- ❗ También puede utilizar la función de vapor para calentar leche chocolatada u otras bebidas.
1. Pulse el **botón de función de vapor** 1 para activar la función de vapor. El aparato se precalienta para la función de vapor. El **botón de función de vapor** 1 empieza a parpadear. Cuando la función de vapor está lista para usarse, el **botón de función de vapor** 1 se enciende de forma constante en blanco.
 2. Llene la **jarra para leche** 15 con leche (máx. media jarra).
- ❗ Si la lanceta de vapor se utiliza para dispensar agua caliente, la lanceta de vapor dispensa residuos de agua antes de que se active la función de vapor. Para obtener una buena leche al vapor, dispense primero cualquier residuo de agua antes de sumergir la lanceta de vapor en la leche.
3. Compruebe si el **botón de función de vapor** 1 se enciende de forma constante en blanco.
 4. Sumerja la boquilla de la **lanceta de vapor** 12 unos cuantos milímetros en la leche.
 5. Gire el **control de vapor** 10 en sentido antihorario para dejar que salga el vapor de la **lanceta de vapor** 12.
 6. Espere hasta que la leche esté suficientemente vaporizada.
- ❗ Tan pronto como su mano no pueda seguir tocando la jarra para leche durante más de 3 segundos, se habrá alcanzado la temperatura ideal (aproximadamente 65 °C).
7. Gire el **control de vapor** 10 en sentido horario para dejar que salga el vapor de la **lanceta de vapor** 12.
- ❗ Si no se apaga, la función de vapor se desactiva después de 2 minutos.

▲ **¡La lanceta de vapor está caliente después de su uso!**

8. Retire la **lanceta de vapor** 12 de la leche.
9. Coloque la **lanceta de vapor** 12 sobre la **bandeja para agua** 14.
10. Limpie la boquilla de la **lanceta de vapor** 12 con un paño húmedo.

11. Gire el **control de vapor** 10 y deje que salga vapor para enjuagar los residuos de leche de la **lanceta de vapor** 12.
12. Pulse uno de los **botones de extracción de café** 2 3 para enfriar la función de vapor. Los **botones de extracción de café** 2 3 empiezan a parpadear. En cuanto los **botones de extracción de café** 2 3 se enciendan de forma constante en blanco, el sistema estará listo para preparar café.
13. Vierta la leche espumada directamente en un expreso.
14. Lave la **jarra para leche** 15 con agua o en el lavavajillas después de cada uso.

▲ USO DE LA FUNCIÓN DE AGUA CALIENTE

⚠ Durante o inmediatamente después de su uso, utilice únicamente el mango de goma para mover la lanceta de vapor y agua caliente, puesto que esta se calienta considerablemente.

1. Sumerja la lanceta de **vapor** 12 en una taza.

⚠ No posicione la punta de la lanceta de vapor directamente en el fondo de la taza.

2. Gire el **control de vapor** 10 en sentido antihorario para verter agua caliente desde la **lanceta de vapor** 12.
3. Gire el **control de vapor** 10 en sentido horario para detener la salida de agua caliente.
 - ⓘ Si no se apaga, la función de agua caliente se desactiva después de 2 minutos.
 - ⓘ La función de agua caliente también puede utilizarse para precalentar las tazas.

▲ MANTENIMIENTO DIARIO

Recomendamos realizar el siguiente mantenimiento diariamente (antes de preparar el primer café):

1. Coloque un contenedor debajo del **cabezal de extracción** 6.
2. Pulse uno de los **botones de extracción de café** 2 3 para enjuagar el **cabezal de extracción** 6.
3. Seque el **cabezal de extracción** 6 con un paño.
4. Enjuague el **portafiltro** 19 y los **filtros** usados 23 24 25 26 27 con agua del grifo.
5. Seque el **portafiltro** 19 y los **filtros** usados 23 24 25 26 27 con un paño.
6. Compruebe si el flotador indicador rojo de la **bandeja de goteo** 14 es visible a través de la rejilla.
7. Si es así, limpie la **bandeja de goteo** 14 (capítulo *Mantenimiento semanal*).

▲ MANTENIMIENTO SEMANAL

Recomendamos realizar el siguiente mantenimiento semanalmente:

1. Vacíe la **bandeja de goteo** 14.
2. Lave la **bandeja de goteo** 14 con agua y un detergente suave.

▲ MANTENIMIENTO MENSUAL

Recomendamos limpiar el aparato cada mes. Para limpiar el aparato:

1. Apague y desenchufe el aparato.
 - ⓘ Compruebe que el portafiltro no esté caliente al retirar la boquilla.

2. Desenrosque la boquilla del **portafiltro** 19.
3. Remoje las siguientes piezas en agua tibia y un detergente suave:
 - Portafiltro 19 (solo las piezas metálicas).
 - Filtros 23 24 25 26 27
 - Surtidor
4. Desenrosque el vaporizador de la **lanceta de vapor** 12.
 - ⓘ Si la abertura del vaporizador estuviera tapada, puede utilizar la aguja de la herramienta de limpieza para destaparla. Si el vaporizador sigue tapado, lávelo con agua caliente e intente de nuevo.
5. Enjuague el vaporizador con agua tibia.
6. Vuelva a enroscar suavemente el vaporizador en la **lanceta de vapor** 12.
7. Limpie el aparato y el **depósito de agua** 9 con un paño suave y húmedo.
8. Seque el aparato y el **depósito de agua** 9.
9. Enchufe y encienda el aparato.

▲ USO DEL CICLO DE LIMPIEZA DEL CABEZAL DE EXTRACCIÓN

Limpie el aparato con una tableta de limpieza cuando el botón de extracción de café para dos tazas parpadee en blanco y rojo y el botón de extracción para una taza se encienda en blanco de forma continua.

Para limpiar el cabezal de extracción, utilice tabletas de limpieza adecuadas para máquinas de café expreso.

ⓘ Para obtener los mejores resultados recomendamos utilizar SOLITABS (n.º de art. 993.02), un producto que está disponible en un número seleccionado de países.

1. Enchufe y encienda el aparato.
2. Llene el **depósito de agua** 9 con agua hasta la marca MÁX.
3. Coloque un **filtro para dos tazas** 24 en el **portafiltro** 19.
4. Coloque el **inserto de goma para la limpieza** 28 en el **filtro para dos tazas** 24.
5. Introduzca y gire el **portafiltro** 19 en el **cabezal de extracción** 6. Asegúrese de que el mango esté alineado con la marca de CERRAR.
6. Coloque un contenedor (mín. 500 ml) debajo del **cabezal de extracción** 6.
7. Pulse el **botón de programación** 4.
8. Pulse el **botón de extracción de café para dos tazas** 2 para activar el proceso de enjuague. El procedimiento dura unos 10 minutos. Cuando finaliza el procedimiento, el aparato emite dos pitidos y ambos botones de extracción de café se encienden.
9. Deje que se enfríe el aparato.
10. Retire el **portafiltro** 19 del **cabezal de extracción** 6.
11. Retire el **inserto de goma para la limpieza** 28 del **portafiltro** 19.
12. Limpie el aparato como se describe en el capítulo *Mantenimiento diario*.

▲ DESCALCIFICACIÓN

Descalcifique el aparato cuando el botón de vapor parpadee en rojo y ambos botones de extracción de café se enciendan en blanco de forma continua.

Para descalcificar la máquina, utilice un descalcificador adecuado para máquinas de café expreso.

⚠ Cuando se muestre la alarma de descalcificación, descalcifique el aparato inmediatamente para evitar que se produzcan daños permanentes en el mismo. Los daños producidos por los residuos de cal no están cubiertos por la garantía si el procedimiento de descalcificación no se realiza regularmente como se describe en este capítulo.

⚠ Si se produce un derrame, limpie inmediatamente la solución descalcificadora derramada, puesto que esta puede dañar la superficie del aparato.

1. Apague y desenchufe el aparato.
2. Vacíe la **bandeja de goteo** 14 (consulte el capítulo *Mantenimiento semanal*).
3. Retire el **depósito de agua** 9 del aparato.
4. Vacíe el **depósito de agua** 9 en el fregadero.
5. Retire el **cartucho del filtro de agua** 16 del **depósito de agua** 9.
6. Llene el **depósito de agua** 9 con una solución de descalcificador y agua. El nivel mínimo requerido para la descalcificación es de 1 litro.
- i** Para obtener los mejores resultados recomendamos utilizar Solipol (n.º de art. 703.02), un producto que está disponible en un número seleccionado de países.
7. Inserte el **depósito de agua** 9 en el aparato.
8. Coloque un contenedor (> 2,5 l) debajo del **cabezal de extracción** 6.
- i** Si utiliza un contenedor con una capacidad inferior a 2,5 l, vacíe el contenedor durante las pausas mientras se realiza el proceso de descalcificación.
9. Sumerja la lanceta de **vapor** 12 en el contenedor.
10. Enchufe y encienda el aparato.
11. Pulse el **botón de programación** 4.
12. Pulse el **botón de función de vapor** 1 para activar el proceso de descalcificación, Durante uno de estos ciclos, encienda el **control de vapor** 10.

El proceso de descalcificación dura 15 minutos.

⚠ Si el procedimiento de descalcificación se interrumpe (por ejemplo, durante un corte de energía), recomendamos completar el procedimiento cuando se solucione la interrupción. Aclare bien el aparato cuando termine el proceso.

Cuando finaliza la primera parte del proceso, el aparato emite dos pitidos y está listo para el enjuague:

13. Retire el **depósito de agua** 9 del aparato.
14. Vacíe el **depósito de agua** 9 en el fregadero.
15. Enjuague el **depósito de agua** 9 varias veces bajo un grifo.
16. Llene el **depósito de agua** 9 con agua fría del grifo.
17. Inserte el **depósito de agua** 9 en el aparato.
18. Vacíe el contenedor y la **bandeja de goteo** 14.
19. Vuelva a colocar el contenedor y la **bandeja de goteo** 14.
20. Pulse el **botón de función de vapor** 1 para iniciar el proceso de enjuague, Abra el **control de vapor** 10 durante unos segundos.

El aparato emite dos pitidos cuando finaliza el proceso de enjuague.

21. Retire el **depósito de agua** 9 del aparato.
22. Vacíe el **depósito de agua** 9 en el fregadero.
23. Enjuague el **depósito de agua** 9 varias veces bajo un grifo.
24. Introduzca el **cartucho del filtro de agua** 16 en el soporte del **depósito de agua** 9 con el selector mirando hacia abajo.
25. Llene el **depósito de agua** 9 con agua fría del grifo.
26. Inserte el **depósito de agua** 9 en el aparato.

▲ DATOS TÉCNICOS

N.º de modelo	Tipo 1170
Tensión / frecuencia	220–240 V~ / 50 – 60 Hz
Salida	1420 - 1700 W
Dimensiones (an x fo x al)	18,7 x 37,2 x 32,1 cm
Peso	5,7 kg

Reservado el derecho de efectuar modificaciones técnicas.

PT Guia de iniciação rápida

BARISTA PERFETTA PLUS

Tipo 1170

Encontrará um manual detalhado e respostas a perguntas frequentes em www.solis.com/manuals

▲ UTILIZAÇÃO PREVISTA

- Este aparelho é uma máquina de café expresso com função de vaporizador de leite e água quente.
- Utilize o aparelho apenas conforme descrito neste manual.
- Este aparelho destina-se a ser utilizado em aplicações domésticas e similares, tais como:
 - zonas de cozinha de pessoal em lojas, escritórios e outros ambientes de trabalho
 - casas rurais;
 - por clientes em hotéis, motéis e outros tipos de ambientes residenciais;
 - ambientes de tipo «bed and breakfast».
- Este aparelho destina-se apenas a utilização interior.
- Este aparelho não se destina a ser utilizado por pessoas (incluindo crianças) com capacidades físicas, sensoriais ou mentais reduzidas ou com falta de experiência e conhecimento, a menos que sejam vigiadas ou tenham recebido instruções relativas à utilização do produto por parte de uma pessoa responsável pela sua segurança.
- Qualquer utilização do aparelho fora do âmbito descrito neste manual será considerada como uso indevido e poderá causar ferimentos, danos no aparelho e anulará a garantia.

▲ PRECAUÇÕES DE SEGURANÇA IMPORTANTES

Instruções de segurança gerais

▲ AVISO

- Certifique-se de que leu e compreendeu na íntegra as instruções deste manual de utilizador antes de instalar ou utilizar o aparelho. Guarde este documento para referência futura.
- Não utilize o aparelho caso uma peça esteja danificada ou defeituosa. Substitua imediatamente um aparelho danificado ou defeituoso.
- Levante o aparelho apenas segurando na base.

Instruções de segurança relativas à instalação

▲ AVISO

- Não deixe cair o aparelho e evite impactos.
- Coloque o aparelho sobre uma superfície estável, plana e resistente ao calor e à humidade.
- Mantenha uma distância de segurança mínima de 20 cm entre o aparelho e as paredes, cortinas ou outros materiais e objetos e certifique-se de que o ar à volta do aparelho pode circular livremente.
- Não exponha o aparelho à luz solar direta.
- Antes de utilizar o aparelho, verifique se a tensão indicada na placa de identificação do seu aparelho corresponde à tensão da sua rede elétrica. Não utilize o aparelho com um adaptador de ficha múltipla.
- Não utilize um temporizador ou um sistema de controlo remoto separado que ligue o aparelho automaticamente.
- Não deixe o cabo de alimentação pendurado sobre as extremidades da mesa para evitar que o aparelho seja puxado para baixo. Certifique-se de que o aparelho, o cabo elétrico e a ficha não entram em contacto com superfícies quentes, tais como placas de aquecimento ou um radiador, ou com o próprio aparelho.
- Nunca coloque o aparelho de forma que corra o risco de cair na água ou de entrar em contacto com água ou outros líquidos (por exemplo, dentro ou perto de um lavatório).

- Nunca tente apanhar um aparelho que tenha caído em água ou qualquer outro líquido:
 - Calce sempre luvas de borracha para desligar o aparelho da tomada antes de o retirar da água.
 - Não volte a usar o aparelho antes de o seu funcionamento e segurança serem verificados pela Solis ou um centro de assistência autorizado pela mesma.
- Antes de utilizar o aparelho, verifique se a tensão indicada na placa de identificação do seu aparelho corresponde à tensão da sua rede elétrica. Não utilize o aparelho com um adaptador de ficha múltipla.
- Não coloque o aparelho diretamente sob uma tomada de parede.
- Desligue o interruptor ou a ficha da tomada antes de deslocar o aparelho.
- Desenrole totalmente o cabo de alimentação antes de utilizar o aparelho.

Instruções de segurança relativas à utilização

▲ AVISO

- As crianças devem ser supervisionadas para garantir que não brincam com o aparelho.
- Não opere o aparelho com as mãos molhadas.
- Utilize o aparelho apenas com os acessórios fornecidos ou recomendados pela Solis. O uso de acessórios incorretos ou uso indevido podem causar danos no aparelho.
- Partes do aparelho podem ficar quentes durante a utilização. Toque apenas no painel de controlo ao usar o aparelho.
- Não mova o aparelho durante a utilização.
- Não cubra o aparelho quando estiver em utilização.
- Não coloque o aparelho num armário para utilização.
- Não coloque nada para além de chávenas em cima do aparelho.
- Desligue o aparelho antes de colocar ou remover peças.
- Retire o depósito de água do aparelho ao encher o mesmo ou desligue o aparelho.

- Utilize apenas água fria da torneira no depósito de água.
- Não encha o depósito de água acima do marcador *MAX*.
- Não utilize o aparelho quando o depósito de água está vazio.
- Não remova quaisquer peças enquanto o aparelho estiver em utilização.
- Nunca aponte o bocal de vapor e de água quente a pessoas, animais ou itens sensíveis à humidade. O vapor é muito quente!
- Não deixe o aparelho sem supervisão quando em utilização.
- Desligue o aparelho quando não estiver em uso.

Instruções de segurança relativas à manutenção

⚠ AVISO

- Mantenha a ferramenta de limpeza fora do alcance das crianças. Risco de ingestão!
- Não desligue o aparelho da tomada puxando pelo cabo. Segure sempre pelo conector e puxe.
- Desligue e retire o aparelho da ficha antes de efetuar a manutenção ou substituir peças.
- Deixe o aparelho arrefecer antes de proceder à sua limpeza.
- Nunca mergulhe o aparelho em água ou em outros líquidos, nem o coloque numa máquina de lavar loiça.
- Não utilize agentes de limpeza químicos abrasivos, tais como amoníaco, ácidos ou acetona para limpar o aparelho. Caso contrário, poderá danificar o aparelho.
- Não use óleos ou lubrificantes neste aparelho.
- Não guarde o aparelho a temperaturas abaixo de 0° C ou acima de 55° C.

▲ ÍNDICE

Por favor, verifique o conteúdo da embalagem:

1x	BARISTA PERFETTA PLUS
1x	Depósito de água
1x	Jarro de leite
1x	Cartucho do filtro de água
1x	Tira de teste
1x	Calcadeira
1x	Porta-filtro
1x	Colher de medição
1x	Escova de limpeza
1x	Ferramenta de limpeza
1x	Filtro de parede única para uma chávena
1x	Filtro de parede única para duas chávenas
1x	Filtro de parede dupla para uma chávena
1x	Filtro de parede dupla para duas chávenas
1x	Filtro para cápsula compacta
1x	Inserção de borracha para limpeza

▲ DESCRIÇÃO DO APARELHO (VER IMAGEM A)

1	Botão de função de vapor	8	Bandeja de chávenas
2	Botão de extração de chávena dupla	9	Depósito de água
3	Botão de extração de chávena única	10	Botão de vapor
4	Botão de programação	11	Botão de alimentação
5	Manómetro	12	Bico de vapor
6	Cabeça de infusão	13	Grelha para gotejamento
7	Tampa do depósito de água	14	Bandeja de gotejamento

▲ ACESSÓRIOS (CONSULTE A IMAGEM B).

15	Jarro de leite	22	Ferramenta de limpeza
16	Cartucho do filtro de água BRITA INTENZA	23	Filtro de parede única para uma chávena
17	Tira de teste	24	Filtro de parede única para duas chávenas
18	Calcadeira	25	Filtro para cápsulas compactas de 44 mm
19	Porta-filtro	26	Filtro de parede dupla para uma chávena
20	Colher de medição	27	Filtro de parede dupla para duas chávenas
21	Escova de limpeza	28	Inserção de borracha para limpeza

▲ INSTALAR O APARELHO

1. Coloque o aparelho sobre uma superfície estável, plana e resistente ao calor e à humidade.
2. Ligue o cabo de alimentação a uma tomada elétrica.
3. Prima o **botão de alimentação** 11 para ligar o aparelho.

▲ ANTES DA PRIMEIRA UTILIZAÇÃO

1. Remova todas as embalagens, autocolantes e rótulos.
2. Limpe as seguintes peças com água quente e sabão neutro:
 - Tampa do depósito de água 7
 - Depósito de água 9
 - Caldeira 18
 - Colher de medição 20
 - Filtros 23 24 25 26 27
 - Jarro de leite 15
 - Inserção de borracha 28
3. Enxague as peças com água limpa e seque.

▲ ANTES DA PRIMEIRA UTILIZAÇÃO (CARTUCHO DO FILTRO DE ÁGUA)

Antes da primeira utilização, limpe o aparelho conforme descrito no capítulo *Manutenção diária*.

- 1 Se não quiser usar um filtro de água, pode deixar o aparelho nas configurações padrão. Pode saltar as etapas a seguir neste capítulo.
- 1 Não utilize o aparelho sem filtro de água quando estiver programado para ter filtro de água. Para colocar e configurar o filtro de água:
 1. Segure a **tira de teste** 17 de forma breve num copo de água da torneira.
 2. Leia a qualidade da água medida na **tira de teste** 17.
 3. Rode o seletor no fundo do **cartucho do filtro de água** 16 para a posição ideal.

Posição A	Para utilização apenas com água macia.
Posição B	Para utilização com água de dureza média.
Posição C	Para uso com água de dureza elevada.

4. Segure o **cartucho do filtro da água** 16 num recipiente com água.
 5. Aperte suavemente o **cartucho do filtro da água** 16 para remover as bolhas de ar do filtro.
 6. Insira o **cartucho do filtro da água** 16 no suporte do **depósito de água** 9 com o seletor virado para baixo.
 7. Encha o **depósito de água** 9 com água até à marca *MAX*.
 8. Prima o **botão de programação** 4 para entrar no menu de configurações.
 9. Prima o **botão de função de vapor** 1 para entrar nas configurações de filtro.
 10. Prima o **botão de extração de chávena única** 3 para configurar o filtro para *SIM*.
 11. Coloque um recipiente (mín. 500 ml) por baixo da **cabeça de infusão** 6.
 12. Prima o **botão de programação** 4 para sair do menu de configurações. O processo de enxaguamento começa automaticamente.
- 1 Substitua o filtro de água quando o botão de extração de chávena única ficar intermitente em branco e vermelho e o botão de extração de chávena dupla acender continuamente em branco.

▲ FAZER UM CAFÉ EXPRESSO

1. Escolha se quer fazer um ou dois expressos.
 2. Escolha o tipo certo de **filtro** 23 24 25 26 27.
- 1 Utilize o filtro de parede única para café acabado de moer. Utilize o filtro de parede dupla para café pré-moído. Utilize o filtro de cápsulas compactas de 44 mm para cápsulas.
 3. Coloque as chávenas vazias na **bandeja para chávenas** 8 para pré-aquecer as mesmas.

4. Verifique se o nível de água no **depósito de água** 9 se encontra entre o indicador *MIN* e *MAX*.
 5. Caso contrário, encha o depósito de água até ao indicador *MAX*.
- 1 Renove a água pelo menos uma vez por dia.
 - 1 Se o aparelho não tiver sido usado recentemente, recomendamos enxaguar o mesmo e o porta-filtro.
 6. Coloque o filtro no **porta-filtro** 19 correspondente.
 7. Para uma chávena de café expresso, encha o filtro com uma colher doseadora de café moído (8 a 9 g). Para duas chávenas de café expresso, encha o filtro com uma colher doseadora de café moído (16 a 18 g).
- 1 Para cápsulas, coloque a cápsula no centro do filtro para cápsulas compactas de 44 mm. Neste caso, não é necessário calcar.
 8. Bata ao de leve o **porta-filtro** 19 contra o balcão para espalhar o café moído.
 9. Pressione o café moído com a **caldeira** 18.

▲ Não encha demasiado o porta-filtro. O café moído não deve entrar em contacto com a cabeça de infusão quando colocado para garantir uma vedação adequada.

10. Remova o eventual café moído do rebordo do **porta-filtro** 19.
11. Insira e rode o **porta-filtro** 19 na **cabeça de infusão** 6. Certifique-se de que a vareta está alinhada com a marcação *FECHADO*.

▲ Certifique-se de que o porta-filtro está firmemente instalado. Se o porta-filtro não rodar facilmente, remova-o e reduza a quantidade de café moído.

12. Coloque uma ou duas chávenas da **bandeja de chávenas** 8 por baixo dos bicos do porta-filtro. Quando os **botões de extração de chávena** 2 3 acendem, pode iniciar o processo de preparação.

▲ Não deixe o aparelho sem supervisão quando em utilização.

13. Prima o **botão de extração de chávena** 2 3 correspondente para iniciar o processo.
 14. Verifique durante o processo se o **manómetro** 5 vai de 0 até à faixa ideal (8 a 12 bar).
- 1 Se precisar de interromper o processo antes de terminar, pressione novamente o botão de extração de chávena correspondente. O tempo máximo de preparação é de 60 segundos.

▲ Tenha cuidado ao esvaziar o porta-filtro imediatamente após a utilização. O aparelho e o café compactado ainda estão muito quentes.

- 1 Se precisar de programar o volume de extração, pressione e mantenha um dos dois botões de extração de chávenas e solte o botão quando a quantidade pretendida for atingida.
15. Remova o **porta-filtro** 19 da **cabeça de infusão** 6.
 16. Esvazie o **filtro de chávena** 23 24 26 27 num recipiente apropriado. Quando quiser fazer outro café expresso, repita as etapas deste capítulo. Quando terminar, recomendamos limpar o aparelho (capítulo *Manutenção diária*).

▲ LEITE COM VAPOR

▲ Durante ou imediatamente após a utilização, toque apenas na alça de borracha da vareta de vapor e água quente. A vareta de vapor fica quente.

- ❗ Pode usar leite com vapor, por exemplo, num cappuccino ou num caffè latte.
 - ❗ Também pode usar a função de vapor para aquecer leite com chocolate ou outras bebidas.
1. Prima o **botão de função de vapor** 1 para ativar a função de vapor. O aparelho aquece a função de vapor. O **botão de função de vapor** 1 fica intermitente. Quando a função de vapor está pronta, o **botão de função de vapor** 1 fica ligado de forma permanente em branco.
 2. Encha o **jarro de leite** 15 com leite (máx. meio jarro).
 - ❗ Se a vareta de vapor for usada para distribuir água quente, distribuirá os resíduos de água antes da função de vaporização ser ativada. Para obter um bom leite com vapor, dispense primeiro o resíduo antes de colocar a vareta de vapor no leite.
 3. Verifique se o **botão de função de vapor** 1 está ligado de forma permanente em branco.
 4. Abaixar o bico da **vareta de vapor** 12 alguns milímetros para dentro do leite.
 5. Rode o **botão de vapor** 10 no sentido contrário ao dos ponteiros do relógio para ligar a **vareta de vapor** 12.
 6. Espere até que o leite seja vaporizado conforme pretendido.
 - ❗ Quando não consegue tocar na lateral do jarro de leite durante mais de 3 segundos, a temperatura está ótima (aproximadamente 65 °C).
 7. Rode o **botão de vapor** 10 no sentido dos ponteiros do relógio para desligar a **vareta de vapor** 12.
 - ❗ Quando não está desligada, a função de vaporizar desliga-se automaticamente após 2 minutos.

▲ A vareta de vapor fica quente após a utilização!

8. Retire a **vareta de vapor** 12 para fora do leite.
9. Coloque a **vareta de vapor** 12 acima da **bandeja de água** 14.
10. Limpe o bico da **vareta de vapor** 12 com um pano húmido.
11. Rode o **botão de vapor** 10 para remover todo o leite da **vareta de vapor** 12.
12. Prima um dos **botões de extração de chávena** 2 3 para arrefecer a função de vapor. Os **botões de extração de chávena** 2 3 ficam intermitentes. Quando os **botões de extração de chávena** 2 3 ficam acesos de forma permanente em branco, o sistema está pronto para fazer café.
13. Despeje o leite com espuma diretamente num expresso.
14. Limpe o **jarro de leite** 15 com água ou numa máquina de lavar após a utilização.

▲ USAR A FUNÇÃO DE ÁGUA QUENTE

▲ Durante ou imediatamente após a utilização, toque apenas na alça de borracha da vareta de vapor e água quente. A vareta de vapor fica quente.

1. Baixe a **vareta de vapor** 12 para a chávena.

▲ Não aponte a ponta da vareta de vapor diretamente para o fundo da chávena.

2. Rode o **botão de vapor** 10 no sentido contrário ao dos ponteiros do relógio para dispensar água quente a partir da **vareta de vapor** 12.
3. Rode o **botão de vapor** 10 no sentido dos ponteiros do relógio para parar a função de água quente.
- ❗ Quando não está desligada, a função de água quente desliga-se automaticamente após 2 minutos.
- ❗ Também pode usar a função de água quente para pré-aquecer as chávenas.

▲ MANUTENÇÃO DIÁRIA

Recomendamos fazer a seguinte manutenção diariamente (antes do primeiro café):

1. Coloque um recipiente por baixo da **cabeça de infusão** 6.
2. Prima um dos **botões de extração de chávena** 2 3 para limpar a **cabeça de infusão** 6.
3. Seque a **cabeça de infusão** 6 com um pano.
4. Enxague o **porta-filtro** 19 e os **filtros** 23 24 25 26 27 usados com água corrente.
5. Seque o **porta-filtro** 19 e os **filtros** 23 24 25 26 27 usados com um pano.
6. Verifique se o flutuador vermelho da **bandeja de gotejamento** 14 fica visível através da grelha.
7. Se assim for, limpe a **bandeja de gotejamento** 14 (capítulo *Manutenção semanal*).

▲ MANUTENÇÃO SEMANAL

Recomendamos fazer a seguinte manutenção semanalmente:

1. Esvazie a **bandeja de gotejamento** 14.
2. Limpe a **bandeja de gotejamento** 14 com água e um detergente suave.

▲ MANUTENÇÃO MENSAL

Recomenda-se limpar o aparelho todos os meses. Como limpar o aparelho:

1. Desligue e retire o aparelho da ficha.
- ❗ Certifique-se de que o porta-filtro não está quente ao remover o bico.
2. Desparafuse o bico do **porta-filtro** 19.
3. Mergulhe as seguintes peças em água morna e um detergente neutro:
 - Porta-filtro 19 (apenas as partes metálicas).
 - Filtros 23 24 25 26 27
 - Bico
4. Desparafuse o bocal de vapor da **vareta de vapor** 12.
- ❗ Se a abertura do bico estiver bloqueada, pode usar o pino no suporte da pastilha de limpeza para remover o bloqueio. Se não conseguir desbloquear o bico com o pino, enxague o mesmo com água morna e tente novamente.
5. Enxague o bico em água morna.
6. Aperte suavemente o bico na **vareta de vapor** 12.
7. Limpe o aparelho e o **depósito de água** 9 com um pano macio e húmido.
8. Seque o aparelho e o **depósito de água** 9.
9. Coloque a ficha na tomada e ligue o aparelho.

▲ UTILIZE O CICLO DE LIMPEZA DA CABEÇA DE INFUSÃO

Limpe o aparelho com uma pastilha de limpeza quando o botão de extração de chávena dupla ficar intermitente em branco e vermelho e o botão de extração de chávena única acender continuamente em branco.

Para limpar a cabeça de infusão, use pastilhas de limpeza adequadas para máquinas de café expresso.

- ❗ Para obter os melhores resultados, recomendamos as SOLITABS (Art.-no. 993.02), que está disponível em países selecionados.
- 1. Coloque a ficha na tomada e ligue o aparelho.
- 2. Encha o **depósito de água** 9 com água até à marca *MAX*.
- 3. Coloque um **filtro de chávena dupla** 24 no **porta-filtro** 19.
- 4. Coloque a **inserção de borracha para limpeza** 28 no **filtro de chávena dupla** 24.
- 5. Insira e rode o **porta-filtro** 19 na **cabeça de infusão** 6. Certifique-se de que a vareta está alinhada com a marcação *FECHADO*.
- 6. Coloque um recipiente (mín. 500 ml) por baixo da **cabeça de infusão** 6.
- 7. Prima o **botão de programação** 4.
- 8. Prima o **botão de extração de chávena dupla** 2 para iniciar o procedimento de limpeza. O procedimento demora cerca de 10 minutos. Quando o procedimento estiver concluído, o aparelho emite dois sinais sonoros e ambos os botões de extração de chávena acendem.
- 9. Deixe o aparelho arrefecer.
- 10. Remova o **porta-filtro** 19 da **cabeça de infusão** 6.
- 11. Remova a **borracha para limpeza** 28 do **porta-filtro** 19.
- 12. Limpe o aparelho conforme descrito no capítulo *Manutenção diária*.

▲ DESCALCIFICAR

Descalcifique o aparelho quando o botão de vapor ficar intermitente em vermelho e ambos os botões de extração de chávenas ficarem continuamente acesos em branco.

Para retirar o calcário do aparelho, use um agente descalcificante adequado para máquinas de café expresso.

⚠ Quando o alarme de descalcificação aparecer, descalcifique o aparelho imediatamente para evitar danos permanentes no mesmo. Os danos relacionados com o calcário não são cobertos pela garantia se o procedimento de descalcificação não for executado regularmente conforme descrito neste capítulo.

⚠ Limpe imediatamente a solução de descalcificação derramada. A solução descalcificante pode danificar a superfície do aparelho.

1. Desligue e retire o aparelho da ficha.
 2. Esvazie a **bandeja de gotejamento** 14 (ver o capítulo *Manutenção semanal*).
 3. Remova o **depósito de água** 9 do aparelho.
 4. Esvazie o **depósito de água** 9 acima da banca.
 5. Remova o **cartucho do filtro de água** 16 do **depósito de água** 9.
 6. Encha o **depósito de água** 9 com um agente descalcificante e água. O nível mínimo necessário para descalcificar é de 1 litro.
- ❗ Para obter os melhores resultados, recomendamos Solipol (Art.-no. 703.02), que está disponível em

países selecionados.

7. Insira o **depósito de água** 9 no aparelho.
 8. Coloque um recipiente grande (> 2,5 l) por baixo da **cabeça de infusão** 6.
 - ❗ Se utilizar um recipiente com capacidade inferior a 2,5 l, esvazie o recipiente durante as pausas da descalcificação.
 9. Aponte a **vareta de vapor** 12 para o recipiente.
 10. Coloque a ficha na tomada e ligue o aparelho.
 11. Prima o **botão de programação** 4.
 12. Prima o **botão de função de vapor** 1 para iniciar o processo de descalcificação. Durante um dos ciclos, ligue o **botão de vapor** 10.
- O processo de descalcificação demora 15 minutos.

⚠ Se o procedimento de descalcificação for interrompido (por exemplo, durante uma perda de energia), recomendamos concluir o procedimento quando a interrupção for resolvida. Enxague bem o aparelho quando o processo terminar.

Quando a primeira parte do processo fica concluída, o aparelho emite um som duas vezes e o aparelho está pronto para limpeza:

13. Remova o **depósito de água** 9 do aparelho.
 14. Esvazie o **depósito de água** 9 acima da banca.
 15. Limpe o **depósito de água** 9 várias vezes em água corrente.
 16. Encha o **depósito de água** 9 com água limpa fria da torneira.
 17. Insira o **depósito de água** 9 no aparelho.
 18. Esvazie o recipiente e a **bandeja de gotejamento** 14.
 19. Volte a colocar o recipiente e a **bandeja de gotejamento** 14.
 20. Prima o **botão de função de vapor** 1 para iniciar o processo de limpeza. Abra o **botão de vapor** 10 durante alguns segundos.
- Quando o processo de limpeza terminar, o aparelho emite dois bipes.
21. Remova o **depósito de água** 9 do aparelho.
 22. Esvazie o **depósito de água** 9 acima da banca.
 23. Limpe o **depósito de água** 9 várias vezes em água corrente.
 24. Insira o **cartucho do filtro de água** 16 no suporte do **depósito de água** 9 com o seletor virado para baixo.
 25. Encha o **depósito de água** 9 com água limpa fria da torneira.
 26. Insira o **depósito de água** 9 no aparelho.

▲ ESPECIFICAÇÕES TÉCNICAS

N.º de modelo	Tipo 1170
Tensão / Frequência	220–240 V~ / 50 – 60 Hz
Saída	1420 - 1700 W
Dimensões (L x P x A)	18,7 x 37,2 x 32,1 cm
Peso	5,7 kg

Alterações técnicas reservadas.

Du kan finde en detaljeret vejledning og svar på hyppigt stillede spørgsmål på www.solis.com/manuals

▲ TILSIGTET BRUG

- Dette apparat er en espressomaskine med en funktion til damp og varmt vand.
- Anvend kun apparatet som beskrevet i denne manual.
- Dette apparat er beregnet til husholdningsbrug og lignende anvendelser, såsom:
 - i personalekøkkener i butikker, på kontorer og i andre arbejdsmiljøer;
 - i gæstehuse;
 - af kunder på hoteller, moteller og andre indkvarteringer;
 - i etableringer såsom 'bed and breakfast'.
- Dette apparat er kun beregnet til indendørs brug.
- Dette apparat er ikke beregnet til brug af personer (inklusive børn) med nedsatte fysiske, sensoriske eller mentale evner eller manglende erfaring og viden, medmindre de er under opsyn eller er blevet instrueret i brugen af apparatet af en person, der er ansvarlig for deres sikkerhed.
- Enhver anden anvendelse af apparatet end beskrevet i denne vejledning betragtes som misbrug og kan medføre personskaade, beskadigelse af apparatet og ugyldiggør garantien.

▲ VIGTIGE SIKKERHEDSFORANSTALTNINGER

Generelle sikkerhedsinstruktioner

▲ ADVARSEL

- Sørg for, at du har læst og forstået instruktionerne i denne brugervejledning fuldt ud, før du installerer eller bruger produktet. Gem dette dokument, så det sidenhen kan læses.
- Brug ikke apparatet, hvis det er ødelagt eller defekt. Udskift straks et ødelagt eller defekt apparat
- Løft kun apparatet ved at holde fast i basen.

Sikkerhedsinstruktioner for installation

▲ ADVARSEL

- Apparatet må ikke tabes eller udsættes for stød.
- Anbring apparatet på en stabil, flad og fugt- varmebestandig overflade.
- Hold en minimal sikkerhedsafstand på 20 cm mellem apparatet og væggen, gardiner eller andre materialer og genstande, og sørg for at luften omkring apparatet kan cirkulere frit.
- Placer ikke apparatet i direkte sollys.

- Inden du bruger apparatet, skal du kontrollere, at den spænding, der er angivet på apparatets typeskilt, svarer til din netspænding. Betjen ikke apparatet med en forlængerledning med flere udtag.
- Brug ikke en timer eller et separat fjernbetjeningsystem, der automatisk tænder for enheden.
- Efterlad ikke strømkablet hængende ud over bordkanter for at forhindre, at apparatet kan trækkes ned fra bordkanten. Sørg for, at hverken apparatets strømkabel eller strømstik kommer i kontakt med varme overflader såsom kogeplader eller radiatorer, eller at de kommer i kontakt med selve apparatet.
- Placer aldrig apparat således, at det er i risiko for at falde ned i vand eller komme i kontakt med vand eller andre væsker (f.eks. i eller nær en vask).
- Ræk aldrig ud efter et apparat, som er faldet ned i vand eller andre væsker:
 - Brug altid tørre gummihandsker til at trække stikket ud, før det tages ud vand.
 - Begynd ikke at bruge apparatet igen, før du har fået tjekket dets funktionalitet og sikkerhed af Solis eller et servicecenter, der er autoriseret af Solis.
- Inden du bruger apparatet, skal du kontrollere, at den spænding, der er angivet på apparatets typeskilt, svarer til din netspænding. Betjen ikke apparatet med en forlængerledning med flere udtag.
- Placer ikke apparatet direkte under et strømstik.
- Sluk apparatet eller træk det ud af stikket, før det flyttes.
- Fold strømkablet helt ud før brug.

Sikkerhedsinstruktioner for brug

▲ ADVARSEL

- Børn skal holdes under opsyn for at sikre, at de ikke leger med apparatet.
- Betjen ikke apparatet med våde hænder.
- Brug kun apparatet med det medfølgende tilbehør eller tilbehør anbefalet af Solis. Forkert tilbehør eller misbrug kan føre til beskadigelse af apparatet.
- Dele af apparatet kan blive varmt under brug. Berør kun kontrolpanelet, når apparatet er i brug.

- Flyt ikke apparatet, når det er i brug.
- Tildæk ikke apparatet, når det er i brug.
- Apparatet må ikke anbringes i et skab, når det anvendes.
- Stil ikke noget andet end kopper oven på apparatet.
- Sluk apparatet, før dele påsættes eller fjernes.
- Fjern vandbeholderen fra apparatet, mens den fyldes, eller sluk for apparatet.
- Brug kun koldt vand i vandbeholderen.
- Fyld ikke vandbeholderen over *MAX*-mærket.
- Brug ikke apparatet, når vandbeholderen er tom.
- Fjern ikke nogen dele, mens apparatet er i brug.
- Vend aldrig damp- og varmtvandsstangen mod mennesker, dyr eller fugtfølsomme genstande. Dampen er meget varm!
- Apparatet må ikke efterlades uden opsyn, når det anvendes.
- Frakobl apparatet, når det ikke er i brug.

Sikkerhedsinstruktioner for vedligeholdelse

⚠ ADVARSEL

- Opbevar rengøringsværktøjet væk fra børn. Der er risiko for, at de kan sluge det!
- Tag ikke apparatets stik ud af kontakten ved at trække i det. Tag altid fat i stikforbindelsen for at trække det ud.
- Sluk og træk apparet ud af stikket inden service, og når du udskifter dele.
- Lad apparatet køle af før rengøring.
- Sænk aldrig apparatet ned i vand eller andre væsker, og læg det aldrig i opvaskemaskinen.
- Anvend ikke aggressive kemiske rengøringsmidler såsom ammoniak, syre eller acetone, når du rengør apparatet. Dette kan beskadige apparatet.
- Der må ikke benyttes olier eller smøringsmidler af nogen art på dette apparat.
- Opbevar ikke apparatet ved temperaturer under 0 °C eller over 55 °C.

▲ INDHOLD

Tjek indholdet i pakken:

1x BARISTA PERFETTA PLUS

1x Vandbeholder

1x Mælkekande

1x Vandfilterpatron

1x Teststrip

1x Skubber

1x Aftageligt filter

1x Måleske

1x Rengøringsbørste

1x Rengøringsredskab

1x Filter med en væg til en kop

1x Filter med en væg til to kopper

1x Filter med dobbelt væg til en kop

1x Filter med dobbelt væg til to kopper

1x Filter til kompakt kapsel

1x Gummiindstik til rengøring

▲ APPARATBESKRIVELSE (SE BILLEDE A)

- | | |
|----------------------------------|-----------------------|
| 1 Knap til dampfunktion | 8 Kopbakke |
| 2 Knap til brygning af to kopper | 9 Vandbeholder |
| 3 Knap til brygning af en kop | 10 Drejeknap til damp |
| 4 Programmeringsknap | 11 Tænd- / sluk-knap |
| 5 Manometer | 12 Dampstang |
| 6 Bryggehoved | 13 Drypperist |
| 7 Låg på vandbeholder | 14 Drypbakke |

▲ TILBEHØR (SE BILLEDET B)

- | | |
|-----------------------------------|---|
| 15 Mælkekande | 22 Rengøringsredskab |
| 16 BRITA INTENZA-vandfilterpatron | 23 Filter med en væg til en kop |
| 17 Teststrip | 24 Filter med en væg til to kopper |
| 18 Skubber | 25 Filter til kompakte 44 mm-kapsler |
| 19 Aftageligt filter | 26 Filter med dobbelt væg til en kop |
| 20 Måleske | 27 Filter med dobbelt væg til to kopper |
| 21 Rengøringsbørste | 28 Gummiindstik til rengøring |

▲ INSTALLATION AF APPARATET

1. Anbring apparatet på en stabil, flad og fugt- varmebestandig overflade.
2. Sæt strømledningen i en stikkontakt.
3. Tryk på **strømknappen** 11 for at tænde for apparatet.

▲ FØR FØRSTE BRUG

1. Fjern al emballage, klistermærker og mærkater.
2. Rengør følgende dele med varmt vand tilsat en mild sæbe:
 - Låg på vandbeholder 7
 - Vandbeholder 9
 - Skubber 18
 - Måleske 20
 - Filtre 23 24 25 26 27
 - Mælkekande 15
 - Gummiindstik 28
3. Rengør delene med rent vand, og tør dem af.

▲ FØR FØRSTE BRUG (VANDFILTER)

Før ibrugtagning rengøres apparatet i henhold til afsnittet *Daglig vedligeholdelse*.

1. Hvis du ikke vil benytte et vandfilter, kan du lade apparatet være på standardindstillinger. Du kan springe følgende trin i dette afsnit over.
1. Apparatet må ikke anvendes uden vandfilter, når det er programmeret til at have et vandfilter. Sådan udskifter du vandfilteret:
 1. Sænk kort **teststrippen** 17 ned i et glas postevand.
 2. Aflæs den målte vandkvalitet på **teststrippen** 17.
 3. Drej vælgeren nederst på **beholderen med vandfilteret** 16 til den optimale position.

Position A	Til blødt vand.
Position B	Til middelhårdt vand.
Position C	Til hårdt vand.

4. Hold **beholderen med vandfilterpatronen** 16 ned i en beholder med vand.
5. Klem let på **beholderen med vandfilterpatronen** 16 for at fjerne luftbobler fra filtret.
6. Sæt **beholderen med vandfilterpatronen** 16 ind i beslaget i **vandbeholderen** 9, sådan at vælgeren vender nedad.
7. Fyld **vandbeholderen** 9 med vand op til **MAX**-mærket.
8. Tryk på **programmeringsknappen** 4 for at få adgang til menuen indstillinger.
9. Tryk på **knappen dampfunktion** 1 for at få adgang til filterindstillingerne.
10. Tryk på **knappen brygning af én kop** 3 for at indstille filterindstillingen til JA.
11. Anbring en beholder (min. 500 ml) under **bryggehovedet** 6.
12. Tryk på **programmeringsknappen** 4 for at afslutte menuen indstillinger. Renseprocessen starter automatisk.
1. Udskift vandfiltret, når knappen brygning af en kop blinker hvidt og rødt, og knappen brygning af to kopper lyser hvidt konstant.

▲ SÅDAN LAVER DU EN ESPRESSO

1. Vælg, om du vil lave en eller to espressoer.
2. Vælg den rigtige type **filter** 23 24 25 26 27.
1. Brug filtre med en væg til friskmalet kaffe. Brug filtre med dobbelt væg til kaffe malet forinden. Brug filtret til kompakte 44 mm-kapsler til kapsler.
3. Anbring tomme kopper på **kopbakken** 8 for at forvarme kopperne.

4. Kontrollér, at vandniveauet i **vandbeholderen** 9 er mellem **MIN**- og **MAX**-indikatoren.
5. Hvis ikke, skal vandbeholderen fyldes op til **MAX**-indikatoren.
1. Udskift vandet mindst én gang om dagen.
1. Hvis apparatet ikke har været brugt for nylig, anbefaler vi, at apparatet og filteret rengøres.
6. Anbring filtret i det tilsvarende **aftagelige filter** 19.
7. Til en kop espresso fyldes filtret med en måleske malet kaffe (8 - 9 gr). Til to kopper espresso fyldes filtret med to måleskeer malet kaffe (16 - 18 gr).
1. Til kapsler anbringes kapslen i midten af filtret til kompakte 44 mm-kapsler. Her er det ikke nødvendigt at stampes.
8. Bank det **aftagelige filter** 19 let mod køkkenbordet for at sprede den malede kaffe ud.
9. Stamp den malede kaffe med **stamperen** 18.

▲ Fyld ikke for meget i det aftagelige filter. Når filteret anbringes, må den malede kaffe ikke være i kontakt med bryggehovedet for at sikre en korrekt forsegling.

10. Fjern eventuel malet kaffe fra kanten af det **aftagelige filter** 19.
11. Indsæt og drej det **aftagelige filter** 19 i **bryggehovedet** 6. Sørg for, at håndtaget er ud for **LUK**-mærket.

▲ Sørg for, at det aftagelige filter sidder godt fast. Hvis der er modstand, når det aftagelige filter drejes på plads, skal du fjerne det aftagelige filter og reducere mængden af malet kaffe.

12. Anbring en eller to kopper fra **koppebakken** 8 under tudene på det aftagelige filter. Når **knapperne til brygning** 2 3 lyser op, kan du starte brygningen.

▲ Apparatet må ikke efterlades uden opsyn, når det anvendes.

13. Tryk på den relevante **knap til kaffe brygning** 2 3 for at starte processen.
14. Kontrollér i løbet af brygningen, om **manometeret** 5 går fra 0 til det optimale interval (8 - 12 bar).
1. Hvis du har brug for at stoppe processen, før den er færdig, skal du trykke på den relevante knap til brygning igen. Den maksimale brygningstid er 60 sekunder.

▲ Vær forsigtig, når det aftagelige filter tømmes lige efter brug. Apparatet og kaffen er stadig meget varmt.

1. Hvis det er nødvendigt at programmere bryggemængden, skal du trykke på og holde en af knapperne brygning nede og slippe knappen, når den ønskede mængde er nået.
 15. Fjern det **aftagelige filter** 19 fra **bryggehovedet** 6.
 16. Tøm **kopfilteret** 23 24 26 27 i en bankkasse eller affaldsspand.
- Hvis du vil lave en espresso mere, skal du gentage trinene i dette afsnit. Når du er færdig, anbefaler vi, at du rengør apparatet (afsnittet *Daglig vedligeholdelse*).

▲ DAMPNING AF MÆLK

▲ Under og umiddelbart efter brug må du kun røre ved håndtaget til damp- og varmtvandsstangen. Dampstangen bliver varm.

- i Du kan benytte dampet mælk til f.eks. en cappuccino eller en caffè latte.
 - i Du kan også benytte dampfunktionen til at opvarme kakaomælk eller andre drikkevarer.
1. Tryk på **knappen dampfunktion** ① for at aktivere dampfunktionen. Apparatet opvarmer dampfunktionen. **Knappen dampfunktion** ① blinker. Når dampfunktionen er klar, lyser **knappen dampfunktion** ① hvidt konstant.
 2. Fyld **mælkekanden** ⑮ med mælk (maks. halvdelen af kanden).
 - i Hvis dampstangen benyttes til at tappe varmt vand, afgiver dampstangen rester af vand, før dampfunktionen aktiveres. For at få godt mælkeskum skal rester af vand først tappes, før dampstangen nedsænkes i mælken.
 3. Kontrollér, at **knappen dampfunktion** ① lyser hvidt konstant.
 4. Sænk **dampstangens** ⑫ mundstykke nogle få millimeter ned i mælken.
 5. Drej **drejeknappen til damp** ⑩ mod uret for at tænde **dampstangen** ⑫.
 6. Vent, indtil mælkeskummet er, som du ønsker.
 - i Når du ikke kan røre ved siden af mælkekanden i mere end 3 sekunder, er temperaturen optimal (ca. 65 °C).
 7. Drej **drejeknappen til damp** ⑩ med uret for at slukke **dampstangen** ⑫.
 - i Hvis den ikke slukkes, slukker dampfunktionen automatisk efter 2 minutter.

▲ Dampstangen er varm efter brug!

8. Tag **dampstangen** ⑫ op af mælken.
9. Placer **dampstangen** ⑫ over **vandbakken** ⑭.
10. Rengør mundstykket på **dampstangen** ⑫ med en fugtig klud.
11. Drej **drejeknappen til damp** ⑩ for at fjerne al mælk fra **dampstangen** ⑫.
12. Tryk på en af **knapperne brygning** ② ③ for at afkøle dampfunktionen. **Knapperne brygning** ② ③ begynder at blinke. Når **knapperne brygning** ② ③ lyser hvidt konstant, er apparatet klar til at lave kaffe.
13. Hæld mælkeskummet direkte i en espresso.
14. Rengør **mælkekanden** ⑮ med varmt vand eller i en opvaskemaskine efter brug.

▲ BRUG AF VARMTVANDSFUNKTIONEN

▲ Under og umiddelbart efter brug må du kun røre ved håndtaget til damp- og varmtvandsstangen. Dampstangen bliver varm.

1. Sænk **dampstangen** ⑫ ned i en kop.
- ▲ Spidsen af dampstangen må ikke pege direkte mod bunden af koppen.
2. Drej **drejeknappen til damp** ⑩ mod uret for at tappe varmt vand fra **dampstangen** ⑫.
 3. Drej **drejeknappen til damp** ⑩ mod uret for at stoppe varmtvandsfunktionen.
 - i Hvis den ikke slukkes, slukker varmtvandsfunktionen automatisk efter 2 minutter.
 - i Du kan også bruge varmtvandsfunktionen til at forvarme kopperne.

▲ DAGLIG VEDLIGEHOLDELSE

Vi anbefaler følgende daglige vedligeholdelse (før første kaffe):

1. Anbring en beholder under **bryggehovedet** ⑥.
2. Tryk på en af **knapperne brygning** ② ③ for at rense **bryggehovedet** ⑥.
3. Aftør **bryggehovedet** ⑥ med en klud.
4. Rengør det **aftagelige filter** ⑱ og de brugte **filtre** ⑲ ⑳ ㉑ ㉒ ㉓ med postevand.
5. Tør det **aftagelige filter** ⑱ og de brugte **filtre** ⑲ ⑳ ㉑ ㉒ ㉓ af med en klud.
6. Kontrollér, om den røde flyder i **dryppebakken** ⑭ er synlig gennem rillen.
7. Hvis den er det, rengøres **dryppebakken** ⑭ (afsnittet *Ugentlig vedligeholdelse*).

▲ UGENTLIG VEDLIGEHOLDELSE

Vi anbefaler følgende vedligeholdelse hver uge:

1. Tøm **dryppebakken** ⑭.
2. Rengør **dryppe bakken** ⑭ med vand og et mildt rengøringsmiddel.

▲ MÅNEDLIG VEDLIGEHOLDELSE

Vi anbefaler at rengøre apparatet hver måned. Sådan rengøres apparatet:

1. Sluk for apparatet og træk det ud af stikket.
- i Sørg for, at det aftagelige filter ikke er varmt, når du fjerner tuden.
2. Skru tuden af det **aftagelige filter** ⑱.
3. Sænk følgende dele ned i varmt vand tilsat mildt rengøringsmiddel:
 - det aftagelige filter ⑱ (kun metaldelene)
 - Filtre ⑲ ⑳ ㉑ ㉒ ㉓
 - Tud
4. Skru dampmundstykket af **dampstangen** ⑫.
- i Hvis mundstykkets åbning er blokeret, kan du bruge nålen, der følger med rengøringstabletten til at fjerne blokeringen. Hvis du ikke kan fjerne blokeringen af mundstykket med nålen, skal du rengøre mundstykket med varmt vand og prøve igen.
5. Rengør mundstykket med varmt vand.
6. Skru forsigtigt mundstykket tilbage på **dampstangen** ⑫.
7. Rengør apparatet og **vandbeholderen** ⑨ med en blød og let fugtig klud.
8. Tør apparatet og **vandbeholderen** ⑨ af.
9. Tilslut og tænd for apparatet.

▲ BRUG RENGØRINGSCYKLUS TIL BRYGGEHOVED

Rengør apparatet med en rengøringstablet, når knappen brygning af to kopper blinker hvidt og rødt, og knappen brygning af en kop lyser hvidt konstant.

Til rengøring af bryggehovedet skal du benytte rengøringstabletter, der er egnede til espressomaskiner.

- i For at få det bedste resultat anbefaler vi SOLITABS (varenr. 993.02), der sælges i nogle lande.
1. Tilslut og tænd for apparatet.
 2. Fyld **vandbeholderen** ⑨ med vand op til MAX-mærket.
 3. Anbring et **filter til to kopper** ㉔ i det **aftagelige filter** ⑱.
 4. Sæt **gummiindstikket til rengøring** ㉕ i **filtret til to kopper** ㉔.
 5. Indsæt og drej det **aftagelige filter** ⑱ i **bryggehovedet** ⑥. Sørg for, at håndtaget er ud for LUK-mærket.
 6. Anbring en beholder (min. 500 ml) under **bryggehovedet** ⑥.

7. Tryk på **programmeringsknappen** 4.
8. Tryk på **knappen brygning af to kopper** 2 for at starte rengøringsprocessen. Processen tager ca. 10 minutter. Når processen er færdig, bipper apparatet to gange, og begge knapper til brygning lyser.
9. Lad apparatet køle af.
10. Fjern det **aftagelige filter** 19 fra **bryggehovedet** 6.
11. Fjern **gummiindstikket til rengøring** 28 fra det **aftagelige filter** 19.
12. Rengør apparatet i henhold til afsnittet *Daglig vedligeholdelse*.

▲ AFKALKNING

Afkalk apparatet, når dampknappen blinker rødt, og begge knapper til brygning lyser hvidt konstant. Til afkalkning af apparatet skal du benytte et afkalkningsmiddel, der er egnet til espressomaskiner.

▲ Når afkalkningsalarmen vises, skal apparatet afkalkes med det samme for at undgå permanent beskadigelse af apparatet. Skader relateret til kalk er ikke dækket af garantien, hvis afkalkningsprocessen ikke udføres regelmæssigt som beskrevet i dette afsnit.

▲ Tør spildt væske med afkalkningsmiddel af med det samme. Væske med afkalkningsmiddel kan beskadige apparatets overflade.

1. Sluk for apparatet og træk det ud af stikket.
2. Tøm **dryppebakken** 14 (se afsnittet *Ugentlig vedligeholdelse*).
3. Fjern **vandbeholderen** 9 fra apparatet.
4. Tøm **vandbeholderen** 9 i en vask.
5. Fjern **vandfilterpatronen** 16 fra **vandbeholderen** 9.
6. Fyld **vandbeholderen** 9 med afkalkningsmiddel og vand. Der skal mindst anvendes 1 liter vand til afkalkning.
- 1 For at få det bedste resultat anbefaler vi Solipol special (varenr. 703.02), der sælges i nogle lande.
7. Indsæt **vandbeholderen** 9 i apparatet.
8. Anbring en større beholder (> 2,5 l) under **bryggehovedet** 6.
- 1 Hvis du bruger en beholder med en kapacitet på mindre end 2,5 l, skal beholderen tømmes under pauser i afkalkningsprocessen.
9. Drej **dampstangen** 12 ned i beholderen.
10. Tilslut og tænd for apparatet.
11. Tryk på **programmeringsknappen** 4.
12. Tryk på **knappen dampfunktion** 1 for at starte afkalkningsprocessen. Drej på **drejeknappen damp** 10 under en af disse cyklusser.

Afkalkningsprocessen varer 15 minutter.

▲ Hvis afkalkningsprocessen afbrydes (f.eks. ved strømsvigt), anbefaler vi at gennemføre processen, når strømsvigtet er løst. Rengør apparatet grundigt, når processen er færdig.

Når den første del af processen er færdig, bipper apparatet to gange, og det er klart til rengøring:

13. Fjern **vandbeholderen** 9 fra apparatet.

14. Tøm **vandbeholderen** 9 i en vask.
15. Rengør **vandbeholderen** 9 flere gange under en vandhane.
16. Fyld **vandbeholderen** 9 med koldt postevand.
17. Indsæt **vandbeholderen** 9 i apparatet.
18. Tøm beholderen og **dryppebakken** 14.
19. Sæt beholderen og **dryppebakken** 14 tilbage.
20. Tryk på **knappen dampfunktion** 1 for at starte rengøringsprocessen. Åbn **drejeknappen til damp** 10 nogle få sekunder.

Når rengøringsprocessen er slut, bipper apparatet to gange.

21. Fjern **vandbeholderen** 9 fra apparatet.
22. Tøm **vandbeholderen** 9 i en vask.
23. Rengør **vandbeholderen** 9 flere gange under en vandhane.
24. Sæt **beholderen med vandfilterpatronen** 16 ind i beslaget i **vandbeholderen** 9, sådan at vælgeren vender nedad.
25. Fyld **vandbeholderen** 9 med koldt postevand.
26. Indsæt **vandbeholderen** 9 i apparatet.

▲ TEKNISKE SPECIFIKATIONER

Modelnr.	Type 1170
Spænding/frekvens	220–240 V~ / 50 – 60 Hz
Output	1420 - 1700 W
Mål (B x D x H)	18,7 x 37,2 x 32,1 cm
Vægt	5,7 kg

Tekniske ændringer forbeholdes.

sv Snabbstartsguide

BARISTA PERFETTA PLUS

Typ 1170

Du hittar en detaljerad bruksanvisning och svar på vanliga frågor på www.solis.com/manuals

▲ AVSEDD ANVÄNDNING

- Apparaten är en espressomaskin med ångrör för mjölkskum och varmvattenvattenfunktion.
- Apparaten får endast användas enligt beskrivningen i denna bruksanvisning.
- Denna apparat är avsedd för användning i hemmiljö och liknande applikationer såsom:
 - personalköksområden i butiker, kontor och andra arbetsmiljöer;
 - jordbruksfastigheter;
 - av gäster på hotell, motell och andra miljöer av bostadstyp;
 - miljöer av typ bed och breakfast.
- Apparaten är endast avsedd för användning inomhus.
- Denna apparat är inte avsedd att användas av personer (inklusive barn) med nedsatt fysik, sensoriskt eller mentalt handikapp, ej heller av personer som saknar nödvändig erfarenhet och kunskap, utom i sådana fall då de erhållit vägledning eller instruktion i apparatens handhavande från en person som ansvarar för deras säkerhet.
- All annan användning av apparaten än den som beskrivs i denna bruksanvisning anses vara felaktigt och kan orsaka personskada, skada på apparaten samt medföra att garantin upphävs.

▲ VIKTIGA FÖRSIKTIGHETSÅTGÄRDER

Allmänna säkerhetsanvisningar

▲ VARNING

- Säkerställ att du har läst och förstår instruktionerna i denna bruksanvisning innan du installerar eller använder apparaten. Spara detta dokument för framtida referens.
- Använd inte apparaten om en del är skadad eller defekt. Byt omedelbart ut en skadad eller defekt apparat.
- Håll alltid i apparatens bas när du lyfter den.

Säkerhetsanvisningar för installation

▲ VARNING

- Tappa inte apparaten och skydda den mot slag.
- Placera apparaten på en stabil, plan samt värme- och fukttålig yta.
- Håll ett minsta säkerhetsavstånd på 20 cm mellan apparaten och väggar, gardiner eller annat material och föremål och se till att luften runt apparaten kan cirkulera fritt.
- Placera aldrig apparaten i direkt solljus.
- Innan du använder apparaten ska du kontrollera att spänningen som anges på apparatens typskylt motsvarar nätspänningen. Använd inte apparaten med en flervägskontaktadapter.
- Använd inte en timer eller separat fjärrstyrningssystem som slår på produkten automatiskt.
- Lämna inte nätsladden hängande över bordskanter för att undvika att apparaten dras ned. Se till att varken apparaten eller nätsladden eller kontakten kommer i kontakt med varma ytor, till exempel kokplattor eller ett element eller att de kommer i kontakt med själva apparaten.
- Placera aldrig apparaten på ett sådant sätt att det finns risk för att den ramlar i vatten eller kommer i kontakt med vatten eller andra vätskor (t.ex. i eller nära en vask).

- Vidrör aldrig en apparat som har fallit ner i vatten eller annan vätska:
 - Bär alltid torra gummihandskar för att koppla ur nätkabeln från apparaten innan du avlägsnar den från vattnet.
 - Börja inte använda apparaten igen innan du har låtit Solis eller av Solis auktoriserat servicecenter undersöka dess funktionalitet.
- Innan du använder apparaten ska du kontrollera att spänningen som anges på apparatens typskylt motsvarar nätspänningen. Använd inte apparaten med en flervägskontaktadapter.
- Placera aldrig apparaten direkt under ett vägguttag.
- Stäng av samt koppla ifrån apparaten innan du flyttar den.
- Vira ut nätkabeln fullständigt före användning.

Säkerhetsanvisningar för användning

▲ VARNING

- Små barn ska hållas under uppsikt för att säkerställa att de inte leker med apparaten.
- Använd den inte med våta händer.
- Använd endast apparaten med de tillbehör som medföljer eller tillbehör som rekommenderas av Solis. Fel tillbehör eller felanvändning kan leda till att apparaten skadas.
- Delar av apparaten kan bli mycket varma vid användning. Rör endast vid kontrollpanelen när du använder apparaten.
- Flytta inte apparaten när den används.
- Täck aldrig över apparaten medan apparaten används.
- Ställ aldrig apparaten i ett skåp medan den används.
- Placera inga föremål på apparaten än kaffekoppar.
- Stäng av apparaten innan du sätter fast eller tar loss delar.
- Ta loss vattentanken från apparaten eller stäng av apparaten när du fyller vatten i vattentanken.
- Vattentanken ska endast fyllas med kallt kranvatten.
- Fyll inte vattentanken till över *MAX*-märket.

- Slå inte på apparaten om vattentanken är tom.
- Ta aldrig loss några delar medan apparaten används.
- Rikta aldrig ång- och varmvattenröret mot andra personer, djur eller objekt som är känsliga för fukt. Ångan är mycket het!
- Lämna inte apparaten utan uppsikt när den används.
- Koppla bort apparaten när den inte används.

Säkerhetsanvisningar för underhåll

▲ VARNING

- Förvara rengöringsredskapet utom räckhåll för barn. Risk för sväljning!
- Koppla inte ur apparaten genom att dra i kabeln. Håll alltid i kontakten och dra.
- Stäng av och koppla bort apparaten före service och utbyte av delar.
- Låt apparaten svalna före rengöring.
- Sänk aldrig ner apparaten i vatten eller andra väskor och placera den inte i en diskmaskin.
- Använd inte slipande rengöringsmedel såsom ammoniak, syra eller aceton vid rengöring av apparaten. Detta kan skada apparaten.
- Använd aldrig olja eller smörjmedel på apparaten.
- Förvara inte apparaten vid temperaturer under 0 °C eller över 55 °C.

▲ INNEHÅLL

Kontrollera innehållet i förpackningen:

1x BARISTA PERFETTA PLUS

1x Vattentank

1x Mjölkkanna

1x Vattenfilterpatron

1x Testremsa

1x Tamper

1x Portafilter

1x Mätskopa

1x Rengöringsborste

1x Rengöringsredskap

1x Enkel korg för en kopp

1x Enkel korg för två koppar

1x Dubbel korg för en kopp

1x Dubbel korg för två koppar

1x Kompakt puckfilter

1x Rengöringsinsats av gummi

▲ BESKRIVNING AV APPARATEN (SE BILD A)

- | | |
|-----------------------------|------------------|
| 1 Knapp för ångfunktion | 8 Koppställ |
| 2 Bryggknapp för två koppar | 9 Vattentank |
| 3 Bryggknapp för en kopp | 10 Ratt för ånga |
| 4 Programmeringsknapp | 11 Strömknapp |
| 5 Manometer | 12 Ångrör |
| 6 Brygg huvud | 13 Droppgaller |
| 7 Lock till vattentanken | 14 Droppskål |

▲ TILLBEHÖR (SE FIG. B)

- | | |
|-------------------------------------|--------------------------------|
| 15 Mjölkkanna | 22 Rengöringsredskap |
| 16 BRITA INTENZA vattenfilterpatron | 23 Enkel korg för en kopp |
| 17 Testremsa | 24 Enkel korg för två koppar |
| 18 Tamper | 25 Korg för kaffekapslar 44 mm |
| 19 Portafilter | 26 Dubbel korg för en kopp |
| 20 Mätskopa | 27 Dubbel korg för två koppar |
| 21 Rengöringsborste | 28 Rengöringsinsats av gummi |

▲ INSTALLERA APPARATEN

1. Placera apparaten på en stabil, plan samt värme- och fuktålig yta.
2. Anslut nätsladden till ett eluttag.
3. Tryck på **strömknappen** 11 för att slå på apparaten.

▲ FÖRE FÖRSTA ANVÄNDNING

1. Avlägsna allt förpackningsmaterial och alla etiketter och dekaleringar.
2. Diska följande delar i blöt i varmt vatten och mildt diskmedel:
 - Lock till vattentanken 7
 - Vattentank 9
 - Tamper 18
 - Mätskopa 20
 - Filter 23 24 25 26 27
 - Mjölkkanna 15
 - Insatsen av gummi 28
3. Skölj delarna med rent vatten och torka dem.

▲ FÖRE FÖRSTA ANVÄNDNING (VATTENFILTERPATRON)

Rengör apparaten enligt beskrivningen i avsnitt *Daglig skötsel* innan den används för första gången.

❶ Om du inte vill använda något vattenfilter kan du använda apparatens standardinställningar. Du kan i så fall hoppa de följande stegen i det här kapitlet.

❶ Använd inte apparaten utan vattenfilter om den har programmerats för ett vattenfilter.

Så här sätter du i och ställer in vattenfiltret:

1. Håll **testremsan** 17 en kort stund i ett glas kranvatten.
2. Läs av vattenkvaliteten på **testremsan** 17.
3. Ställ ratten längst ner på **vattenfilterpatronen** 16 till optimalt läge.

Läge A	För användning med mjukt vatten.
Läge B	För användning med medelhårt vatten.
Läge C	För användning med hårt vatten.

4. Sänk ner **vattenfilterpatronen** 16 i en behållare som fyllts med vatten.
 5. Tryck försiktigt på **vattenfilterpatronen** 16 för att släppa ut luftbubblor ur filtret.
 6. Sätt **vattenfilterpatronen** 16 i hållaren i **vattentanken** 9 och se till att väljaren pekar uppåt.
 7. Fyll **vattentanken** 9 med vatten upp till **MAX**-märket.
 8. Tryck på **programmeringsknappen** 4 för att öppna inställningsmenyn.
 9. Tryck på **knappen för ångfunktion** 1 för att öppna filterinställningarna.
 10. Tryck på **bryggknappen för en kopp** 3 för att ställa in filterinställningen på **JA**.
 11. Ställ ett kärl (minst 500 ml) under **brygghuvudet** 6.
 12. Tryck på **programmeringsknappen** 4 för att stänga inställningsmenyn. Spolningsprogrammet startar automatiskt.
- ❶ Byt vattenfilter när bryggknappen för en kopp blinkar i vitt och bryggknappen för två koppar lyser kontinuerligt i vitt.

▲ TILLREDA EN ESPRESSO

1. Välj om du vill tillreda en eller två espressos.
 2. Välj rätt **korg** 23 24 25 26 27.
- ❶ Använd enkla korgar för nymalet kaffe. Använd dubbla korgar för förmalet kaffe. Använd korgen för kaffekapslar 44 mm.
3. Ställ tomma koppar på **koppstället** 8 för att förvärma dem.
 4. Kontrollera att vattennivån i **vattentanken** 9 är nästan mellan märkena **MIN** och **MAX**.
 5. Fyll i annat fall vattentanken upp till **MAX**-märket.
- ❶ Byt vatten i tanken minst en gång om dagen.
- ❶ Om apparaten inte har använts på en tid rekommenderar vi att du spolrar ur apparaten och portafiltret.
6. Sätt korgen i det motsvarande **portafiltret** 19.
 7. För en kopp espresso fyller du korgen med en matskopa kaffepulver (8–9 g). För två koppar espresso fyller du korgen med två matskopor kaffepulver (16–18 g).
- ❶ För kaffekapslar sätter du kaffekapseln mitt i korgen för kaffekapslar 44 mm. I så fall behöver du inte använda tampen.
8. Knacka försiktigt **portafiltret** 19 mot bänkskivan för att fördela kaffepulvret.
 9. Tryck ner kaffepulvret med **tampem** 18.

▲ Överfyll inte portafiltret. För att förseglingen ska sluta tätt ska kaffepulvret ska inte vidröra brygghuvudet.

10. Torka bort allt kaffepulver från kanten på **portafiltret** 19.

11. Sätt **portafiltret** 19 i **brygghuvudet** 6 och vrid fast det. Handtaget ska vara i linje med märket **CLOSE**.

▲ Se till att portafiltret sitter fast ordentligt. Om det går svårt att vrida på portafiltret, ta loss portafiltret igen och minska mängden kaffepulver.

12. Ställ en eller två koppar från **koppstället** 8 under pipen på portafiltret.

När **bryggknapparna** 2 3 tänds kan du börja brygga kaffet.

▲ Lämna inte apparaten utan uppsikt när den används.

13. Tryck på motsvarande **bryggknapp** 2 3 för att starta bryggningen.

14. Kontrollera att **manometern** 5 ökar från 0 till lämpligt intervall (8–12 bar).

❶ Tryck igen på motsvarande bryggknapp om du vill stoppa programmet innan bryggtidens slut. Längsta bryggtid är 60 sekunder.

▲ Var försiktig om du tömmer kaffefiltret strax efter användning. Både apparaten och kaffepucken är fortfarande mycket varma.

❶ Om du vill programmera kaffevolymen trycker du in en av de båda bryggknapparna och håller den intryckt tills den önskade volymen har erhållits.

15. Ta loss **portafiltret** 19 från **brygghuvudet** 6.

16. Töm **korgen** 23 24 26 27 i en pucklåda eller i soptunnan.

Upprepa stegen i det här avsnittet för att brygga en ny kopp espresso. Vi rekommenderar att du rengör apparaten när du är klar (avsnitt *Daglig skötsel*).

▲ ÅNGAD MJÖLK

▲ Rör inte vid andra delar av röret för ånga och hett vatten än gummihandtaget under eller direkt efter användning. Ångröret blir mycket varmt.

❶ Ångad mjölk kan användas i till exempel cappuccino eller caffè latte.

❶ Du kan också använda ångfunktionen för att värma mjölk till varm choklad eller andra drycker.

1. Tryck på **knappen för ångfunktion** 1 för att starta ångfunktionen.

Apparatens ångfunktion värms upp. **Knappen för ångfunktion** 1 blinkar. När ångfunktionen är redo lyser **knappen för ångfunktion** 1 i vitt.

2. Fyll **mjölkkanan** 15 med mjölk (inte mer än till hälften).

❶ Om ångröret används för hämtning av hett vatten rinner det lite vatten ur ångröret innan ångfunktionen aktiveras. Mjölk smakar bättre om du låter detta vatten rinna ur ångröret innan du sätter det i mjölken.

3. Kontrollera att **ångfunktionsknappen** 1 lyser kontinuerligt i vitt.

4. Sänk ner öppningen på **ångröret** 12 i mjölken till några millimeters djup.

5. Vrid **ångraten** 10 motsols för att slå på **ångröret** 12.

- Vänta tills mjölken har ångats enligt önskemål.
- Temperaturen är perfekt (ca 65 °C) när du inte kan hålla fingret mot mjölkkanans utsida i längre än 3 sekunder.
- Vrid **ånggratten** 10 medsols för att stänga av **ångröret** 12.
- Om du inte stänger av ångfunktionen själv stängs den av automatiskt efter 2 minuter.

⚠ Ångröret är hett efter användning!

- Ta upp **ångröret** 12 ur mjölken.
 - Ställ **ångröret** 12 ovanför **vattenbrickan** 14.
 - Torka av munstycket på **ångröret** 12 med en fuktig trasa.
 - Vrid på **ånggratten** 10 för att tömma all mjölk ur **ångröret** 12.
 - Tryck på en av **bryggknapparna** 2 3 för att få ångfunktionen att svalna.
- Bryggknapparna** 2 3 börjar blinka. När **bryggknapparna** 2 3 lyser kontinuerligt i vitt är systemet redo att tillreda kaffe.
- Häll den skummiga mjölken direkt i en espresso.
 - Diska **mjölkkanan** 15 i vatten eller i diskmaskinen efter användning.

▲ ANVÄNDA VARMVATTENFUNKTIONEN

⚠ Rör inte vid andra delar av röret för ånga och hett vatten än gummihandtaget under eller direkt efter användning. Ångröret blir mycket varmt.

- Sätt ner **ångröret** 12 i en kopp.

⚠ Se till att spetsen på ångröret inte vidrör koppens botten.

- Vrid **ånggratten** 10 motsols för att tappa upp hett vatten ur **ångröret** 12.
- Vrid **ånggratten** 10 medsols för att stänga av varmvattenfunktionen.
- Om du inte stänger av varmvattenfunktionen själv stängs den av automatiskt efter 2 minuter.
- Varmvattenfunktionen kan också användas till att förvärma koppar.

▲ DAGLIG SKÖTSEL

Vi rekommenderar att följande skötselåtgärder genomförs dagligen (före första koppen):

- Ställ ett kärl under **brygg huvudet** 6.
- Tryck på en av **bryggknapparna** 2 3 för att spola igenom **brygg huvudet** 6.
- Torka av **brygg huvudet** 6 med en kökshandduk.
- Skölj ur **portafiltret** 19 och de använda **korgarna** 23 24 25 26 27 med kranvatten.
- Torka av de **portafiltret** 19 och de använda **korgarna** 23 24 25 26 27 med en kökshandduk.
- Kontrollera om den röda flottören till **droppskålen** 14 syns genom gallret.
- Rengör i så fall **droppskålen** 14 (avsnitt *Veckoskötsel*).

▲ VECKOSKÖTSEL

Vi rekommenderar att följande skötselåtgärder genomförs en gång i veckan:

- Töm **droppskålen** 14.
- Diska **dropp skålen** 14 i vatten och mildt diskmedel.

▲ MÅNADSSKÖTSEL

Vi rekommenderar att du rengör apparaten en gång i månaden. För att rengöra apparaten:

- Stäng av och koppla bort apparaten.
- Se till att portafiltret inte är varmt när du tar bort pipen.
- Skruva loss pipen på **portafiltret** 19.
- Lägg följande delar i blöt i varmt vatten och mildt diskmedel:
 - Portafiltret 19 (endast metalldelarna).
 - Filter 23 24 25 26 27
 - Pip
- Skruva loss munstycket på **ångröret** 12.
- På hållaren för rengöringstabletter finns det ett stift som du kan använda för att rensa munstycket om det är igensatt. Om det inte går att rensa munstycket med stiftet, spola munstycket med varmt vatten och försök igen.
- Spola munstycket i varmt vatten.
- Skruva försiktigt fast munstycket på **ångröret** 12 igen.
- Rengör apparaten och **vattentanken** 9 med en mjuk fuktad trasa.
- Torka av apparaten och **vattentanken** 9.
- Sätt i kontakten och slå på apparaten.

▲ ANVÄNDA RENGÖRINGSPROGRAMMET FÖR BRYGGHUVUDET

Rengör apparaten med en rengöringstablett när bryggknappen för två koppar blinkar i vitt och rött och bryggknappen för en kopp lyser kontinuerligt i vitt.

Använd särskilda rengöringstabletter för espressomaskiner för rengöring av brygg huvudet.

1 För bästa resultat rekommenderar vi SOLITABS (artikelnr 993.02) som finns i handeln i vissa länder.

- Sätt i kontakten och slå på apparaten.
- Fyll **vattentanken** 9 med vatten upp till MAX-märket.
- Sätt **korgen för två koppar** 24 i **portafiltret** 19.
- Sätt **rengöringsinsatsen av gummi** 28 i **korgen för två koppar** 24.
- Sätt **portafiltret** 19 i **brygg huvudet** 6 och vrid fast det. Handtaget ska vara i linje med märket CLOSE.
- Ställ ett kärl (minst 500 ml) under **brygg huvudet** 6.
- Tryck på **programmeringsknappen** 4.
- Tryck på **bryggknappen för två koppar** 2 för att starta spolningsprogrammet. Programmet tar ungefär 10 minuter. När programmet har slutförts avger apparaten två en dubbel ljudsignal och båda bryggknapparna tänds.
- Låt apparaten svalna.
- Ta loss **portafiltret** 19 från **brygg huvudet** 6.
- Ta ut **rengöringsinsatsen av gummi** 28 ur **portafiltret** 19.
- Rengör apparaten enligt beskrivningen i avsnitt *Daglig skötsel*.

▲ AVKALKNING

Kalka av apparaten när ångknappen blinkar i rött och de båda bryggknapparna lyser kontinuerligt i vitt. Använd en särskild produkt för avkalkning av espressomaskiner.

⚠ Kalka av apparaten så snart som möjligt etter att avkalkningslarmet visas for att undvika att apparaten får permanente skador. Skador på grund av kalkbelæggninger tæcks inte av garantin om inte den avkalkningsrutin som beskrivs i det hær avsnittet gjennomfœrs regelbundet.

⚠ Torka genast bort spill från avkalkningslœsningen. Avkalkningslœsningen kan skada apparatens yta.

1. Stæng av och koppla bort apparaten.
2. Tœm **droppskålen** 14 (se avsnittet *Veckoskœtsel*).
3. Ta loss **vattentanken** 9 från apparaten.
4. Tœm **vattentanken** 9 i diskhon.
5. Ta loss **vattenfilterpatronen** 16 från **vattentanken** 9.
6. Fyll **vattentanken** 9 med avkalkningsmedel och vatten. Fœr avkalkning krævs minst 1 liter vætska.
- i** Fœr bæsta resultat rekommenderer vi Solipol special (artikelnr 703.02) som finns i handelen i vissa lænder.
7. Sætt **vattentanken** 9 i apparaten.
8. Stæll ett stort kæril (> 2,5 l) under **brygghuvudet** 6.
- i** Om du anvænder ett kæril med mindre volym æn 2,5 l mæste du tœmme kærilet i avkalkningsprogrammets pauser.
9. Rikta in **ångrœret** 12 sâ att det pekar ner i kærilet.
10. Sætt i kontakten og slâ på apparaten.
11. Tryck på **programmeringsknappen** 4.
12. Tryck på **knappen fœr ångfunksjon** 1 fœr att starta avkalkningsprogrammet. Vrid på **ångreglaget** 10 under ett av delprogrammene.

Avkalkningsprogrammet tar 15 minutter.

⚠ Om avkalkningsprogrammet avbryts (t ex på grund av strœmavbrott) rekommenderer vi att programmet slutfœrs nær avbrottet har åtgærdats. Spola igennem apparaten noga efter programmets slut.

Efter det fœrste delprogrammet avger apparaten en dubbel ljudsignal fœr att indikera att den ær klar fœr spolning:

13. Ta loss **vattentanken** 9 från apparaten.
14. Tœm **vattentanken** 9 i diskhon.
15. Spola ur **vattentanken** 9 flera gânger under kranen.
16. Fyll **vattentanken** 9 med kallt vatten ur kranen.
17. Sætt **vattentanken** 9 i apparaten.
18. Tœm kærilet og **droppskålen** 14.
19. Sætt tillbaka kærilet og **droppskålen** 14.
20. Tryck på **knappen fœr ångfunksjon** 1 fœr att starta spolningsprogrammet. œppna **ångreglaget** 10 i nâgra sekunder.

Apparaten avger en dubbel ljudsignal nær spolningsprogrammet ær klart.

21. Ta loss **vattentanken** 9 från apparaten.
22. Tœm **vattentanken** 9 i diskhon.

23. Spola ur **vattentanken** 9 flera gânger under kranen.

24. Sætt **vattenfilterpatronen** 16 i hâllaren i **vattentanken** 9 og se till att væljaren pekar oppât.

25. Fyll **vattentanken** 9 med kallt vatten ur kranen.

26. Sætt **vattentanken** 9 i apparaten.

▲ TEKNISKA SPECIFIKATIONER

Modellnummer	Typ 1170
Spænning/frekvens	220–240 V~ / 50 – 60 Hz
Utgång	1420 - 1700 W
Mått (B x D x H)	18,7 x 37,2 x 32,1 cm
Vikt	5,7 kg

Tekniske ændringer fœrbeholdes.

(NO) Hurtigveiledning

BARISTA PERFETTA PLUS

Type 1170

Du finner en detaljert hândbok og svar på vanlige spœrsmål på www.solis.com/manuals

▲ TILTENKT BRUK

- Dette apparatet er en espressomaskin med melkedamper og varmtvannsfunksjon.
- Produktet skal kun brukes som beskrevet i denne hândboken.
- Dette produktet er tiltenkt å brukes i hjemmemiljœr og lignende bruksområder som:
 - Pauserom i butikker, kontorer og andre arbeidsmiljœr;
 - gårdshus;
 - av kunder i hoteller, moteller og andre overnattingssteder;
 - gjestehus o.l.
- Dette apparatet er kun tiltenkt innendœrs bruk.
- Dette apparatet er ikke ment for bruk av personer (inkludert barn) med redusert fysiske, sensoriske eller mentale evner eller mangel på erfaring og kunnskap, med mindre de får tilsyn eller opplæring om bruk av produktet av en person som er ansvarlig for sikkerheten deres.
- All bruk av apparatet på som avviker fra det som står beskrevet i denne bruksanvisningen, anses som feil bruk og kan forårsake personskader og skader på apparatet

▲ VIKTIGE SIKKERHETSREGLER

Generelle sikkerhetsinstruksjoner

⚠ ADVARSEL

- Sœrg for at du har lest og forstått instruksjonene i denne bruksanvisningen fœr du installerer eller bruker apparatet. Behold dette dokumentet for fremtidig referanse.

- Ikke bruk apparatet hvis en del er skadet eller defekt. Bytt ut et skadet eller defekt apparat umiddelbart
- Apparatet løftes bare ved å holde i hoveddelen.

Sikkerhetsinstruksjoner vedrørende installasjon

⚠ ADVARSEL

- Ikke kast apparatet rundt, og unngå støt.
- Sett apparatet på en stabil, flat og varme- og fuktbestandig overflate.
- Hold en sikkerhetsavstand på minst 20 cm mellom apparatet og vegger, gardiner eller andre materialer og gjenstander, og sørg for at luften rundt apparatet kan sirkulere fritt.
- Sett ikke maskinen i direkte sollys.
- Før du tar i bruk apparatet, må du sjekke at spenningen som står oppgitt på platen på apparatet samsvarer med nettspenningen din. Ikke bruk apparatet med en flerkontaktadapter.
- Ikke bruk et tidsur eller et separat fjernkontrollsystem som slår på enheten automatisk.
- Ikke la strømkabelen henge over bordkanten, for å forhindre at apparatet trekkes ned. Forsikre deg om at verken apparatet, strømledningen eller støpselet kommer i kontakt med varme overflater, for eksempel kokeplater eller en radiator, eller at de kommer i kontakt med selve apparatet.
- Ikke plasser apparatet på en slik måte at det er fare for at det kan falle i vann eller komme i kontakt med vann eller andre væsker (f.eks. i eller i nærheten av en vask).
- Ta aldri opp en tilkoblet maskin som er falt ned i vann eller annen væske:
 - Bruk alltid tørre gummihansker til å trekke ut maskinens støpsel før du tar den ut av vannet.
 - Ikke bruk maskinen igjen før Solis eller et servicesenter som er autorisert av Solis har sjekket at den fungerer og er trygg å bruke.
- Før du tar i bruk apparatet, må du sjekke at spenningen som står oppgitt på platen på apparatet samsvarer med nettspenningen din. Ikke bruk apparatet med en flerkontaktadapter.
- Ikke sett maskinen rett under et vegguttak.

- Slå av og trekk ut maskinens kontakt før du flytter den.
- Rull ut hele strømkabelen før bruk.

Sikkerhetsinstruksjoner vedrørende bruk

⚠ ADVARSEL

- Barn må overvåkes for å sørge for at de ikke leker med apparatet.
- Ikke bruk apparatet med våte hender.
- Apparatet skal kun brukes med de tilgjengelige ekstradelene eller ekstradelere som er anbefalt av Solis. Feilaktige ekstradelere eller feilaktig bruk kan føre til skader på apparatet.
- Deler av maskinen kan bli varme under bruk. Berør bare kontrollpanelet når du bruker maskinen.
- Ikke flytt apparatet mens det er i bruk.
- Ikke dekk til apparatet når det er i bruk.
- Ikke plasser apparatet i et skap for bruk.
- Ikke plasser annet enn kopper på toppen av apparatet
- Slå av apparatet før du fester eller fjerner deler.
- Fjern vanntanken fra apparatet mens du etterfyller vanntanken, eller skru av apparatet.
- Bruk bare kaldt vann i vanntanken.
- Ikke fyll vanntanken over *MAX* merket.
- Ikke bruk apparatet når vanntanken er tom.
- Ikke fjern deler mens apparatet er i bruk.
- Pek aldri damp- og varmtvannsstaven mot mennesker, dyr, eller fuktighetssensitive gjenstander. Steamen er veldig varm!
- Ha alltid oppsyn med apparatet når det brukes.
- Koble fra apparatet når det ikke er i bruk.

Sikkerhetsinstruksjoner vedrørende vedlikehold

▲ ADVARSEL

- Hold rengjøringsutstyr borte fra barn. Fare for svelging!
- Ikke koble fra apparatet ved å dra i ledningen. Hold alltid i kontakten når du trekker.
- Slå av og frakoble apparatet før det skal utføres service samt når deler skal skiftes ut.
- La apparatet kjøle seg ned før du rengjør det.
- Maskinen må aldri legges i vann eller andre væsker, og den må heller ikke settes i en oppvaskmaskin.
- Ikke bruk sterke kjemiske rengjøringsprodukter som ammoniakk, syre eller aceton når du rengjør produktet. Dette kan skade apparatet.
- Ikke bruk oljer eller smøremidler på dette apparatet.
- Ikke oppbevar apparatet i temperaturer under 0 °C eller over 55 °C.

▲ INNHOLD

Sjekk innholdet i pakken:

1x BARISTA PERFETTA PLUS

1x Vanntank

1x Melkebeholder

1x Vannfilterpatron

1x Teststrimmel

1x Tamperen

1x Portafilteret

1x Måleskje

1x Rengjøringsbørste

1x Hjelpemidler til rengjøring

1x Enkelkurv filter for en kopp

1x Enkelkurv filter for to kopper

1x Dobbelkurv filter for en kopp

1x Dobbelkurv filter for to kopper

1x Kompakt podfilter

1x Gummiinnstatts for rengjøring

▲ BESKRIVELSE AV MASKINEN (SE BILDE A)

- | | |
|--------------------------------------|----------------|
| 1 Steamfunksjon-knappen | 8 Koppbrett |
| 2 Knapp for ekstraksjon av to kopper | 9 Vanntank |
| 3 Knapp for ekstraksjon av én kopp | 10 Dampknapp |
| 4 Programmeringsknapp | 11 På-knapp |
| 5 Manometeret | 12 Dampstav |
| 6 Bryggerhode | 13 Drypprist |
| 7 Lokk for vanntank | 14 Dryppebrett |

▲ TILBEHØR (SE BILDE B)

- | | |
|-----------------------------------|--------------------------------------|
| 15 Melkebeholder | 22 Hjelpemidler til rengjøring |
| 16 BRITA INTENZA vannfilterpatron | 23 Enkelkurv filter for en kopp |
| 17 Teststrimmel | 24 Enkelkurv filter for to kopper |
| 18 Tamperen | 25 Filteret for kompakte 44 mm pods. |
| 19 Portafilteret | 26 Dobbelkurv filter for en kopp |
| 20 Måleskje | 27 Dobbelkurv filter for to kopper |
| 21 Rengjøringsbørste | 28 Gummiinnstatts for rengjøring |

▲ INSTALERE APPARATET

1. Sett apparatet på en stabil, flat og varme- og fuktbestandig overflate.
2. Plugg strømkabelen inn i en stikkontakt.
3. Trykk på **strøm-knappen** 11 for å slå på apparatet.

▲ FØR FØRSTE BRUK

1. Fjern all emballasje, etiketter og merker.
2. Rengjør følgende deler med varmt vann og mild såpe:
 - Lokk for vanntank 7
 - Vanntank 9
 - Tamperen 18
 - Måleskje 20
 - Filtre 23 24 25 26 27
 - Melkebeholder 15
 - Gummiinnstatts 28
3. Skyll delene med klart vann og tørk.

▲ FØR DU BRUKER DEN FØRSTE GANG (VANNFILTERPATRON)

Før du bruker den første gang, rengjør apparatet som beskrevet i kapitlet *Daglig vedlikehold*.

1. Hvis du ikke vil bruke et vannfilter, kan du la apparatet stå på standardinnstillinger. Du kan hoppe over følgende trinn i dette kapitlet.
1. Ikke bruk apparatet uten vannfilter når det er programmert til å ha et vannfilter.

Å plassere å konfigurere vannfilteret:

1. Hold **teststrimmelen** 17 kort i et glass vann fra springen.
2. Les av den målte vannkvaliteten på **teststrimmelen** 17.

3. Roter valgbyteren i bunnen av **vannfilterpatronen** 16 til den optimale posisjon.

Posisjon A	For bruk med mykt vann.
Posisjon B	For bruk med medium hardt vann.
Posisjon C	For bruk med hardt vann.

4. Hold **vannfilterpatronen** 16 i en beholder med vann.
5. Klem forsiktig på **vannfilterpatronen** 16 for å fjerne luftbobler fra filteret.
6. Sett inn **vannfilterpatronen** 16 inn i braketten i **vanntanken** 9 med valgbyteren nedover.
7. Fyll **vanntanken** 9 med vann opp til **MAX** merket.
8. Trykk **programmingsknappen** 4 for å gå til innstillingsmenyen.
9. Trykk **steamfunksjon-knappen** 1 for å gå til filterinnstillingene.
10. Trykk **én-kopp ekstraksjonsknappen** 3 for å sette filterinnstillingene til **JA**.
11. Plasser en beholder (min. 500 ml) under **bryggerhodet** 6.

12. Trykk **programmingsknappen** 4 for å gå ut av innstillingsmenyen. Skyllprosessen starter automatisk.
1. Bytt ut vannfilteret når knappen for ekstraksjon av en kopp blinker hvitt og rødt, og knappen for ekstraksjon av dobbel kopp lyser kontinuerlig hvitt.

▲ Å LAGE EN ESPRESSO

1. Velg om du ønsker å lage en eller to espressoer.
2. Velg rette type **filter** 23 24 25 26 27.
1. Bruk enkelkurv filter for nykvernet kaffe. Bruk dobbelkurv filter for ferdigmalt kaffe. Bruk filteret for kompakte 44 mm pods for pods.
3. Plasser tomme kopper på **koppvarmeren** 8 for å forvarme koppene.
4. Sjekk om vannnivået i **vanntanken** 9 er mellom **MIN** og **MAX** indikatoren.
5. Hvis ikke, fyll vanntanken opp til **MAX** indikatoren.
1. Skift ut vannet minst en gang om dagen.
1. Når apparatet ikke nylig har vært i bruk, anbefaler vi å skylle apparatet og portafilteret.
6. Plasser filteret i det tilhørende **portafilteret** 19.
7. For en kopp espresso fyller du filteret med en måleskje malt kaffe (8-9 g). For to kopper espresso fyller du filteret med to måleskjeer malt kaffe (16-18 g).
1. For pods, plasser poden i midten av filteret for kompakte 44 mm pods. I dette tilfellet er ikke tamping nødvendig.
8. Bank forsiktig **portafilteret** 19 mot benken for å spre den malte kaffen.
9. Stamp den malte kaffen med **tamperen** 18.

▲ Ikke overfyll portafilteret. Den malte kaffen skal ikke komme i kontakt med bryggerhodet for å sikre en forsvarlig forsegling.

10. Fjern eventuell malt kaffe fra kanten av **portafilteret** 19.
11. Sett inn og roter **portafilteret** 19 inn i **bryggerhodet** 6. Sørg for at håndtaket er på linje med **LUKKET**-merkingen.

▲ Kontroller at portfilteret er godt satt inn. Hvis portafiltret ikke går lett på plass, fjern portafilteret og reduser mengden malt kaffe.

12. Plasser en eller to kopper fra **koppbrettet** 8 under tutene på portafilteret. Når **koppekstraksjonsknappene** 2 3 lyser kan du starte bryggeprosessen.

▲ Ha alltid oppsyn med apparatet når det brukes.

13. Trykk på den tilhørende **kopputtrekksknappen** 2 3 for å starte prosessen.
14. Under denne prosessen, sjekk at **manometeret** 5 går fra 0 til det optimale området (8 – 12 bar).
1. Hvis du behøver å stoppe prosessen før den er ferdig, trykk den tilhørende koppekstraksjonsknappen igjen. Maksimal bryggetid er 60 sekunder.

▲ Vær forsiktig når du tømmer portafilteret rett etter bruk. Apparatet og kaffeputen er fortsatt veldig varm.

1. Hvis du trenger å programmere ekstraksjonsvolumet, trykker du på og holder inne en av to koppekstraksjonsknapper og slipper knappen når ønsket mengde er nådd.
 15. Fjern **portafilteret** 19 fra **bryggerhodet** 6.
 16. Tøm **koppfilteret** 23 24 26 27 i en bankkasse eller i en søppelbøtte.
- Vil du lage en espresso til, gjentar du trinnene i dette kapitlet. Når du er ferdig anbefaler vi at du rengjør apparatet (Kapittel *Daglig vedlikehold*).

▲ STEAME MELK

▲ Under eller direkte etter bruk, berør bare gummihåndtaket på damp- og varmtvannsstaven. Dampstaven blir varm.

1. Du kan bruke dampet melk for eksempel i en cappuccino eller en caffè latte.
1. Du kan også bruke dampfunksjonen til oppvarming av sjokolademelk eller andre drikker.
1. Trykk **steamfunksjon-knappen** 1 for å aktivere steamfunksjonen. Apparatet varmer opp steamfunksjonen. **Steamfunksjon-knappen** 1 blinker. Når steamfunksjonen er klar, vil **steamfunksjon-knappen** 1 lyse konstant hvitt.
2. Fyll **melkebeholderen** 15 med melk (max. halv beholder).
1. Hvis dampstaven brukes til å dosere varmt vann, utgir dampstaven vannrester før dampfunksjonen aktiveres. For god steamet melk, må du først fjerne rester før du putter dampstaven i melken.
3. Sjekk om **steamfunksjon-knappen** 1 lyser konstant hvitt.
4. Senk munnstykket på **dampstaven** 12 noen få millimeter ned i melken.
5. Roter **dampknappen** 10 mot klokken for å slå på **dampstaven** 12.
6. Vent til melken er steamet etter ønske.
1. Når du ikke kan berøre siden av melkebeholder i mer enn 3 sekunder, er temperaturen optimal (ca. 65 °C).
7. Roter **dampknappen** 10 mot klokken for å slå av **dampstaven** 12.
1. Når den ikke er slått av, vil dampfunksjonen slå seg automatisk av etter 2 minutter.

▲ Dampstaven er varm etter bruk!

8. Ta **dampstaven** 12 ut av melken.
9. Plasser **dampstaven** 12 over **vannbrettet** 14.
10. Rengjør munnstykket på **dampstaven** 12 med en fuktig klut.
11. Roter **dampknappen** 10 for å fjerne all melk fra **dampstaven** 12.

- Trykk en av **koppekstraksjonsknappene** 2 3 for å kjøle ned steamfunksjonen.
- Koppekstraksjonsknappen** 2 3 begynner å blinke. Når **koppekstraksjonsknappene** 2 3 lyser konstant hvitt, er systemet klart til å lage kaffe.
- Hell den skummede melken direkte i en espresso.
- Rengjør **melkebeholderen** 15 med vann eller i oppvaskmaskin etter bruk.

▲ BRUK AV VARMTVANNFUNKSJONEN

▲ Under eller direkte etter bruk, berør bare gummihåndtaket på damp- og varmtvannsstaven. Dampstaven blir varm.

- Senk **dampstaven** 12 ned i koppen.

▲ Ikke pek tuppen på dampstaven direkte mot bunnen av koppen.

- Rotater **dampknappen** 10 mot klokken for å fjerne varmt vann fra **dampstaven** 12.
- Rotater **dampknappen** 10 med klokken for å stoppe varmtvannsfunksjonen.
- Når den ikke er slått av, vil varmtvannsfunksjonen slå seg automatisk av etter 2 minutter.
- Du kan også bruke varmtvannsfunksjonen til å forvarme kopper.

▲ DAGLIG VEDLIKEHOLD

Vi anbefaler å utføre følgende vedlikehold daglig (før den første kaffen).

- Plasser en beholder under **bryggerhodet** 6.
- Trykk en av **koppekstraksjonsknappene** 2 3 for å skylle **bryggerhodet** 6.
- Tørk **bryggerhodet** 6 med en klut.
- Skyll **portafilteret** 19 og de brukte **filterne** 23 24 25 26 27 med kranvann.
- Tørk **portafilteret** 19 og de brukte **filterene** 23 24 25 26 27 med en klut.
- Sjekk om den røde flottøren på **opsamlingsbrettet** 14 er synlig gjennom risten.
- Rengjør i så fall **opsamlingsbrettet** 14 (se kapitlet *Ukentlig vedlikehold*).

▲ UKENTLIG VEDLIKEHOLD

Vi anbefaler å utføre følgende vedlikehold ukentlig.

- Tøm **opsamlingsbrettet** 14.
- Rengjør **opsamlings brettet** 14 med vann og mildt rengjøringsmiddel.

▲ MÅNEDLIG VEDLIKEHOLD

Vi anbefaler å rengjøre apparatet hver måned. Slik rengjør du apparatet:

- Slå av og koble fra apparatet.
- Pass på at ikke portafilteret er varmt når du fjerner tutene.
- Skru tutene av **portafilteret** 19.
- Bløtlegg følgende deler i varmt vann og et mildt rengjøringsmiddel:
 - Portafilter 19 (bare metaldelene).
 - Filtre 23 24 25 26 27
 - Tut
- Skru munnstykket fra **dampstaven** 12.
- Hvis åpningen munnstykket er blokkert, kan du bruke pinnen på rensablettholderen for å fjerne blokkeringen. Hvis du ikke kan fjerne blokkeringen i munnstykket med pinnen, skyll munnstykket med varmt vann og prøv igjen.

- Skyll munnstykket i varmt vann.
- Skru munnstykket forsiktig tilbake på **dampstaven** 12.
- Rengjør apparatet og **vanntanken** 9 med en myk og fuktig klut.
- Tørk apparatet og **vanntanken** 9.
- Koble til strøm og slå på apparatet.

▲ BRUK RENGJØRINGSSYKLUSEN FOR BRYGGHODET

Rengjør apparatet med en rengjøringsstablett, når knappen for ekstraksjon av to kopper blinker hvitt og rødt, og knappen for ekstraksjon av én kopp lyser kontinuerlig hvitt.

Bruk rengjøringsstabletter som er egnet for espressomaskiner for rengjøring av bryggerhodet.

1 For beste resultat, anbefaler vi SOLITABS (art.nr 993.02.) som er tilgjengelig i utvalgte land.

- Koble til strøm og slå på apparatet.
- Fyll **vanntanken** 9 med vann opp til MAX merket.
- Plasser et **dobbelt kopffilter** 24 inn i **portafilteret** 19.
- Plasser **gummiinnsatsen for rengjøring** 28 inn i **portafilteret** 24.
- Sett inn og roter **portafilteret** 19 inn i **bryggerhodet** 6. Sørg for at håndtaket er på linje med LUKKET-merkingen.
- Plasser en beholder (min. 500 ml) under **bryggerhodet** 6.
- Trykk på **programmeringsknappen** 4.
- Trykk **dobbelkoppekstraksjonsknappen** 2 for å starte skylleprosessen. Prosedyren tar ca 10 minutter. Når prosedyren er fullført, piper apparatet to ganger, og begge kopputtrekksknappene lyser.
- La apparatet kjøle seg ned.
- Fjern **portafilteret** 19 fra **bryggerhodet** 6.
- Fjern **gummiinnsatsen for rengjøring** 28 fra **portafilteret** 19.
- Rengjør apparatet som beskrevet i kapitlet *Daglig vedlikehold*.

▲ AVKALKING

Avkalk apparatet når dampknappen blinker rødt og begge kopputtrekksknappene lyser kontinuerlig hvitt.

Bruk avkalkingsmiddel som er egnet for espressomaskiner til avkalking av maskinen.

▲ Når avkalkingsalarmen er synlig, må du avkalke apparatet umiddelbart for å unngå permanent skade på apparatet. Skader knyttet til kalk dekkes ikke av garantien hvis avkalkingsprosedyren ikke utføres regelmessig som beskrevet i dette kapitlet.

▲ Tørk umiddelbart bort avkalkningsmiddel som har blitt sølt. Avkalkningsløsningen kan skade overflaten på apparatet.

- Slå av og koble fra apparatet.
- Tøm **opsamlingsbrettet** 14 (se kapitlet *Ukentlig vedlikehold*).
- Fjern **vanntanken** 9 fra apparatet.
- Tøm **vanntanken** 9 i vasken.
- Fjern **vannfilterpatronen** 16 fra **vanntanken** 9.
- Fyll **vanntanken** 9 med avkalkingsmiddel og vann. Minimumsnivået som kreves for avkalking er 1 liter.

1. For beste resultat, anbefaler vi Solipol Special (art.nr 703.02.) som er tilgjengelig i utvalgte land.
7. Sett **vanntanken** 9 inn apparatet.
8. Plasser en stor beholder (min. 2,5 l) under **bryggerhodet** 6.
1. Når du bruker en beholder med en kapasitet på mindre enn 2,5 l, må du tømme beholderen under pauser underveis i avkalkingsprosessen.
9. Rett **dampstaven** 12 ned i beholderen.
10. Koble til strøm og slå på apparatet.
11. Trykk på **programmeringsknappen** 4.
12. Trykk **steamfunksjon-knappen** 1 for å starte avkalkingsprosessen. Under en av disse syklusene, slå på **dampknappen** 10.

Avkalkningsprosessen tar 15 min minutter.

⚠ Hvis avkalkingsprosedyren avbrytes (f.eks. Ved strømbrydd), anbefaler vi å fullføre prosedyren når avbruddet er løst. Skyll apparatet grundig når prosessen er fullført.

Når den første delen av prosessen er ferdig, piper apparatet to ganger og apparatet er klart for skylling:

13. Fjern **vanntanken** 9 fra apparatet.
14. Tøm **vanntanken** 9 i vasken.
15. Skyll **vanntanken** 9 flere ganger under en kran.
16. Fyll **vanntanken** 9 med kaldt vann fra kranen.
17. Sett **vanntanken** 9 inn apparatet.
18. Tøm beholderen **oppsamlingsbrettet** 14.
19. Sett tilbake beholderen og **oppsamlingsbrettet** 14.
20. Trykk **steamfunksjon-knappen** 1 for å starte skylleprosessen. Åpne **dampknappen** 10 for noen få sekunder.

Når skyllingen er fullført, piper apparatet to ganger.

21. Fjern **vanntanken** 9 fra apparatet.
22. Tøm **vanntanken** 9 i vasken.
23. Skyll **vanntanken** 9 flere ganger under en kran.
24. Sett inn **vannfilterpatronen** 16 inn i braketten i **vanntanken** 9 med valgbryteren nedover.
25. Fyll **vanntanken** 9 med kaldt vann fra kranen.
26. Sett **vanntanken** 9 inn apparatet.

▲ **TEKNISKE SPESIFIKASJONER**

Modellnr.	Type 1170
Spenning/frekvens	220–240 V~ / 50 – 60 Hz
Utgang	1420 - 1700 W
Dimensjoner (B x D x H)	18,7 x 37,2 x 32,1 cm
Vekt	5,7 kg

Forbeholdt rett til tekniske endringer.

FI **Pika-aloitusopas**

BARISTA PERFETTA PLUS

Tyyppi 1170

Yksityiskohtainen opas ja vastauksia usein esitettyihin kysymyksiin löytyy osoitteesta

www.solis.com/manuals

▲ **KÄYTTÖTARKOITUS**

- Tämä laite on espressokone, jossa on maidon höyrystin ja kuumavesitoiminto.
- Käytä laitetta vain tässä oppaassa kuvatun mukaisesti.
- Laite on tarkoitettu käytettäväksi kotitalouksissa ja muissa vastaavissa, kuten:
 - liikkeiden, toimistojen ja muiden työympäristöjen henkilökunnan kahvihuoneissa;
 - maataloilla;
 - hotellien, motellien ja muiden asuin- ja palveluskohteiden asiakkaiden käytössä;
 - aamiaismajoituskohteissa.
- Tämä laite on tarkoitettu vain sisäkäyttöön.
- Tätä laitetta ei ole tarkoitettu sellaisten henkilöiden (lapset mukaan lukien) käyttöön, joiden fyysiset, aistinvaraiset tai henkiset kyvyt ovat heikentyneet tai joilla ei ole kokemusta tai tietoa laitteen käytöstä, ellei käyttöä valvo tai ohjaa heidän turvallisuudestaan vastaava henkilö.
- Laitteen käyttö muuten kuin tässä oppaassa kuvatun mukaisesti katsotaan väärinkäytöksi, joka voi aiheuttaa vamman tai laiteaurion ja mitätöi takuun.

▲ **TÄRKEITÄ TURVALLISUUSVAROTOIMIA**

Yleiset turvallisuusohjeet

▲ **VAROITUS**

- Huolehdi siitä, että olet lukenut ja ymmärtänyt tämän asiakirjan sisältämät ohjeet kokonaan ennen kuin asennat laitteen tai käytät sitä. Säilytä tämä asiakirja tulevaa tarvetta varten.
- Älä käytä laitetta, jos jokin sen osa on vaurioitunut tai viallinen. Vaihda vahingoittunut tai viallinen laite välittömästi.
- Nosta laitetta vain pitämällä kiinni sen pohjasta.

Asennusta koskevat turvallisuusohjeet

▲ **VAROITUS**

- Varo pudottamasta ja tönäisemästä laitetta.
- Aseta laite vakaalle, tasaiselle sekä lämmön- ja kosteudenkestävälle alustalle.
- Pidä vähintään 20 cm:n etäisyys laitteen ja seinien, verhojen tai muiden materiaalien ja esineiden välillä, ja huolehdi, että ilma pääsee kiertämään vapaasti laitteen ympärillä.

- Älä laita laitetta suoraan auringonvaloon.
- Ennen laitteen käyttämistä tarkista, että laitteen tyyppikilvessä mainittu jännite vastaa verkkojännitettä. Älä käytä laitetta monipistokesovittimella.
- Älä käytä ajastinta tai erillistä kauko-ohjausjärjestelmää, joka kytkee laitteen päälle automaattisesti.
- Älä anna virtajohton roikkua pöydän reunan yli, jotta laitetta ei vahingossa vetäistä siitä lattialle. Huolehdi siitä, että koko laite tai sen virtajohto tai pistoke ei pääse osumaan kuumiin pintoihin, kuten keittolevyihin tai pattereihin.
- Älä sijoita laitetta siten, että se voi pudota veteen tai joutua kosketuksiin veden tai muiden nesteiden kanssa (esim. tiskialtaaseen tai lähelle sitä).
- Älä yritä ottaa veteen tai muuhun nesteeseen pudonnutta laitetta ylös paljain käsin:
 - Irrota aina ensin virtajohto pistorasiasta kumikäsineet kädessä ja ota laite vasta sitten pois vedestä.
 - Älä käytä laitetta uudelleen ennen kuin Solis tai Soliksen valtuuttama huoltoliike on tarkistanut sen toiminnan ja turvallisuuden.
- Ennen laitteen käyttämistä tarkista, että laitteen tyyppikilvessä mainittu jännite vastaa verkkojännitettä. Älä käytä laitetta monipistokesovittimella.
- Älä sijoita laitetta suoraan pistorasian alapuolelle.
- Sammuta laitteen virta ja irrota virtajohto pistorasiasta ennen laitteen siirtämistä.
- Kela virtajohto kokonaan auki ennen käyttöä.

Käyttöä koskevat turvallisuusohjeet

▲ VAROITUS

- Lapsia tulee valvoa, että he eivät pääse leikkimään laitteella.
- Älä käytä laitetta märin käsin.
- Käytä laitetta vain sen mukana toimitetuilla lisävarusteilla tai Soliksen suosittelemilla lisävarusteilla. Vääränlaisten lisävarusteiden käyttäminen tai väärinkäyttö voi vahingoittaa laitetta.

- Laitteen osat voivat kuumeta käytön aikana. Kosketa vain ohjauspaneelia, kun laite on käytössä.
- Älä siirrä laitetta, kun se on käytössä.
- Älä peitä laitetta, kun se on käytössä.
- Älä laita laitetta kaappiin käyttöä varten.
- Älä laita laitteen päälle mitään muuta kuin kuppeja.
- Sammuta laite ennen osien kiinnittämistä tai irrottamista.
- Poista vesisäiliö laitteesta sen täyttämistä varten tai sammuta laite.
- Käytä vesisäiliössä vain kylmää juomavettä.
- Älä täytä vesisäiliötä *MAKSIMI*-merkin yli.
- Älä käytä laitetta vesisäiliön ollessa tyhjä.
- Älä irrota mitään osia, kun laite on käytössä.
- Älä osoita höyryn/kuuman veden putkella kohti ihmisiä, eläimiä tai kosteusherkkiä materiaaleja. Höyry on erittäin kuumaa!
- Älä jätä laitetta valvomatta sen ollessa käytössä.
- Irrota laitteen virtajohto pistorasiasta, kun sitä ei käytetä.

Huoltoa koskevat turvallisuusohjeet

▲ VAROITUS

- Pidä puhdistustyökalu poissa lasten ulottuvilta. Nielemisvaara!
- Älä irrota laitetta pistorasiasta johdosta vetämällä. Tartu aina pistokkeeseen ja vedä.
- Sammuta laite ja irrota sen virtajohto pistorasiasta ennen huoltoa ja osien vaihtamista.
- Anna laitteen jäähtyä ennen sen puhdistamista.
- Älä upota laitetta veteen tai muihin nesteisiin äläkä pese sitä astianpesukoneessa.
- Älä käytä laitteen puhdistamiseen hankaavia kemiallisia puhdistusaineita, kuten ammoniakia, happoja tai asetonia. Se voi vaurioittaa laitetta.

- Älä käytä öljyä tai voiteluaineita tähän laitteeseen.
- Älä säilytä laitetta alle 0 °C tai yli 55 °C lämpötiloissa.

▲ SISÄLTÖ

Tarkista pakkauksen sisältö:

1x	BARISTA PERFETTA PLUS
1x	Vesisäiliö
1x	Maitokannu
1x	Vedensuodatinpatruuna
1x	Testiliuska
1x	Tampperi
1x	Portafilter
1x	Mittalusikka
1x	Puhdistusharja
1x	Puhdistustyökalu
1x	Yksiseinäinen suodatin yhdelle kupille
1x	Yksiseinäinen suodatin kahdelle kupille
1x	Kaksiseinäinen suodatin yhdelle kupille
1x	Kaksiseinäinen suodatin kahdelle kupille
1x	Kahvikapselisuodatin
1x	Puhdistukseen tarkoitettu kumiosa

▲ LAITTEEN KUVAUS (KATSO KUVA A)

1	Höyrytoimintopainike	8	Kuppiteline
2	Kahden kupin haudutuspainike	9	Vesisäiliö
3	Yhden kupin haudutuspainike	10	Höyrynuppi
4	Ohjelmointipainike	11	Virtapainike
5	Painemittari	12	Höyryputki
6	Haudutuspää	13	Tipparitilä
7	Vesisäiliön kansi	14	Tippa-alusta

▲ LISÄVARUSTEET (KATSO KUVA B)

15	Maitokannu	22	Puhdistustyökalu
16	BRITA INTENZA -vedensuodatinpatruuna	23	Yksiseinäinen suodatin yhdelle kupille
17	Testiliuska	24	Yksiseinäinen suodatin kahdelle kupille
18	Tampperi	25	Suodatin 44 mm kahvikapseleille
19	Portafilter	26	Kaksiseinäinen suodatin yhdelle kupille
20	Mittalusikka	27	Kaksiseinäinen suodatin kahdelle kupille
21	Puhdistusharja	28	Puhdistukseen tarkoitettu kumiosa

▲ LAITTEEN ASENTAMINEN

1. Aseta laite vakaalle, tasaiselle sekä lämmön- ja kosteudenkestävälle alustalle.
2. Kytke virtajohto pistorasiaan.
3. Kytke laite päälle painamalla **virtapainiketta** 11.

▲ ENNEN ENSIMMÄISTÄ KÄYTTÖKERTAA

1. Poista kaikki pakkausmateriaali, tarrat ja merkinnät.
2. Puhdista seuraavat osat lämpimällä vedellä ja miedolla astianpesuaineella.
 - Vesisäiliön kansi 7
 - Vesisäiliö 9
 - Tampperi 18
 - Mittalusikka 20
 - Suodattimet 23 24 25 26 27
 - Maitokannu 15
 - Kumiosa 28
3. Huuhtelet osat puhtaalla vedellä ja kuivaa.

▲ ENNEN ENSIMMÄISTÄ KÄYTTÖÄ (VEDENSUODATINPATRUUNA)

Ennen ensimmäistä käyttöä puhdista laite kohdassa *Päivittäinen kunnossapito* kuvatus mukaisesti.

1. Jos et halua käyttää vedensuodatinta, voit jättää laitteeseen oletusasetukset. Voit ohittaa tämän kohdan seuraavat vaiheet.

1. Älä käytä laitetta ilman vedensuodatinta, jos se on ohjelmoitu käyttämään vedensuodatinta.

Vedensuodattimen sijoittaminen ja konfigurointi

1. Pidä **testiliuskaa** 17 hetken aikaa juomavesilasissa.
2. Lue mitattu vedenlaatu **testiliuskasta** 17.
3. Käännä **vedensuodatinpatruunan** 16 pohjassa oleva valitsin optimaaliseen asentoon.

Asento A Käytä pehmeän veden kanssa.

Asento B Käytä keskikovan veden kanssa.

Asento C Käytä kovan veden kanssa.

4. Pidä **vedensuodatinpatruunaa** 16 vedellä täytetyssä astiassa.
5. Purista **vedensuodatinpatruunaa** 16 varovasti ilmapuolien poistamiseksi suodattimesta.
6. Aseta **vedensuodatinpatruuna** 16 **vesisäiliön** 9 telineeseen siten, että valitsin on alaspäin.
7. Täytä **vesisäiliö** 9 vedellä **MAKSIMI**-merkkiin asti.
8. Paina **ohjelmointipainiketta** 4 siirtyäksesi asetusvalikkoon.
9. Paina **höyrytoimintopainiketta** 1 siirtyäksesi suodattimen asetuksiin.
10. Paina **yhden kupin haudutuspainiketta** 3 asettaaksesi suodattimen valinnaksi YES (Kyllä).
11. Aseta astia (väh. 500 ml) **haudutuspäähän** 6 alle.
12. Paina **ohjelmointipainiketta** 4 poistuaksesi asetusvalikosta. Huuhtelu alkaa automaattisesti.
1. Vaihda vedensuodatin, kun yhden kupin haudutuspainike vilkkuu valkoisena ja punaisena ja kahden kupin haudutuspainike palaa yhtäjaksoisesti valkoisena.

▲ ESPRESSON VALMISTAMINEN

1. Valitse, haluatko valmistaa yhden vai kaksi kupillista espressoa.
2. Valitse oikeanlainen **suodatin** 23 24 25 26 27.
- 1 Käytä yksiseinäisiä suodattimia vastajauhetun kahvin valmistukseen. Käytä kaksiseinäisiä suodattimia esijauhetun kahvin valmistukseen. Käytä 44 mm kahvikapseleille kahvikapselisuodatinta.
3. Aseta tyhjtä kupit **kuppitelineelle** 8 kuppien esilämmitystä varten.
4. Tarkista, että vesimäärä **vesisäiliössä** 9 on *MINIMI*- ja *MAKSIMI*-merkkien välissä.
5. Jos ei ole, lisää vesisäiliöön vettä enintään *MAKSIMI*-merkkiin asti.
- 1 Vaihda vesi uuteen raikkaaseen veteen vähintään kerran päivässä.
- 1 Jos laitetta ei ole käytetty vähään aikaan, suosittelemme huuhtelemaan laitteen ja portafiltrin.
6. Aseta suodatin oikeaan **portafiltriin** 19.
7. Täytä suodatin yhtä espressokupillista varten yhdellä mittalusikallisella jauhettua kahvia (8–9 g). Täytä suodatin kahta espressokupillista varten kahdella mittalusikallisella jauhettua kahvia (16–18 g).
- 1 Kahvikapseleita käytettäessä aseta kahvikapseli keskelle 44 mm kahvikapseleille tarkoitettua suodatinta. Tässä tapauksessa tamppaus ei ole välttämätöntä.
8. Napauta **portafiltriä** 19 kevyesti työtaso vasten, jotta kahvijauhe leviää tasaisesti.
9. Tamppaa kahvijauhe tiiviimmäksi **tamperilla** 18.

▲ Älä täytä portafiltriä liian täyteen. Tiiviiden takaamiseksi kahvijauhe ei saa osua haudutuspäähän, kun se asetetaan paikalleen.

10. Poista kaikki kahvijauhe **portafiltrin** 19 reunoilta.
11. Aseta **portafiltri** 19 **haudutuspäähän** 6. Varmista, että kahva on kohdakkain *CLOSE* (Sulje) -merkin kanssa.

▲ Varmista, että portafiltri on kunnolla asennettu. Jos portafiltri ei käänny helposti paikalleen, poista portafiltri ja vähennä kahvijauheen määrää.

12. Aseta yksi tai kaksi kuppia **kuppitelineestä** 8 portafiltrin suutinten alle.
- Kun **kupin haudutuspainikkeet** 2 3 syttyvät, voit aloittaa kahvin haudutuksen.

▲ Älä jätä laitetta valvomatta sen ollessa käytössä.

13. Paina vastaavaa **kupin haudutuspainiketta** 2 3 kahvin valmistuksen käynnistämiseksi.
14. Tarkista valmistuksen aikana, että **painemittari** 5 siirtyy lukemasta 0 optimaaliselle alueelle (8–12 baria).
- 1 Jos valmistus on pysäytettävä ennen sen päättymistä, paina vastaavaa kupin haudutuspainiketta uudelleen. Haudutusaika on enintään 60 sekuntia.

▲ Ole varovainen, jos tyhjennät portafiltrin heti käytön jälkeen. Laite ja kahvinporot ovat edelleen erittäin kuumia.

- 1 Jos sinun on ohjelmoitava haudutuksen määrä, paina pitkään toista kupin haudutuspainiketta ja vapauta painike, kun haluttu määrä on saavutettu.
 15. Poista **portafiltri** 19 **haudutuspäältä** 6.
 16. Tyhjennä **kupin suodatin** 23 24 26 27 puruustiaan tai roskasäiliöön.
- Jos haluat tehdä toisen espresson, toista tämän kohdan vaiheet. Kun olet lopettanut kahvin valmistuksen, suosittelemme puhdistamaan laitteen (kohta *Päivittäinen kunnossapito*).

▲ HÖYRYTETTY MAITO

▲ Kosketa höyryn/kuuman veden putkea höyrytyksen aikana tai heti sen jälkeen vain kumikahvasta. Höyryputki on kuuma.

- 1 Voit käyttää höyrytettyä maitoa esimerkiksi cappuccinon tai caffè latten valmistukseen.
 - 1 Voit käyttää höyrytoimintaa myös suklaamaidon tai muiden juomien lämmitykseen.
 1. Paina **höyrytoimintopainiketta** 1 aktivoidaksesi höyrytoiminnon.
- Laite lämmittää höyrytoiminnon. **Höyrytoimintopainike** 1 vilkkuu. Kun höyrytoiminto on valmis, **höyrytoimintopainike** 1 palaa yhtäjaksoisesti valkoisena.
2. Täytä **maitokannu** 15 maidolla (enintään puoli kannullista).
 - 1 Jos höyryputkea on käytetty kuuman veden annosteluun, höyryputki annostelee jäljelle jääneen veden ennen höyrytoiminnon aktivoitumista. Saadaksesi hyvää höyrytettyä maitoa annostelee ensin jäämät pois ennen kuin laitat höyryputken maidon sekaan.
 3. Tarkista, palaako **höyrytoimintopainike** 1 yhtäjaksoisesti valkoisena.
 4. Laske **höyryputken** 12 suutinta muutaman millimetrin verran maitoon.
 5. Käännä **höyryruppia** 10 vastapäivään **höyryputken** 12 kytkemiseksi päälle.
 6. Odota, kunnes maito on höyrytetty sellaiseksi kuin haluat.
 - 1 Lämpötila on optimaalinen (noin 65 °C), kun pystyt koskemaan maitokannun kylkeä enintään 3 sekuntia.
 7. Käännä **höyryruppia** 10 myötäpäivään **höyryputken** 12 kytkemiseksi pois päältä.
 - 1 Jos höyrytoimintaa ei kytketä pois päältä, se sammuu automaattisesti 2 minuutin kuluttua.

▲ Höyryputki on kuuma käytön jälkeen!

8. Ota **höyryputki** 12 pois maidosta.
 9. Aseta **höyryputki** 12 **vesialustan** 14.
 10. Puhdista **höyryputken** 12 suutin kostealla liinalla.
 11. Käännä **höyryruppia** 10 kaiken maidon poistamiseksi **höyryputkesta** 12.
 12. Paina toista **kupin haudutuspainiketta** 2 3 höyrytoiminnon jähdyttämiseksi.
- Kupin höyrypainikkeet** 2 3 alkavat vilkkua. Kun **kupin haudutuspainikkeet** 2 3 palavat yhtäjaksoisesti valkoisina, järjestelmä on valmis kahvin valmistukseen.
13. Kaada vaahdotettu maito suoraan espresson joukkoon.
 14. Puhdista **maitokannu** 15 käytön jälkeen vedellä tai astianpesukoneessa.

▲ KUUMAVESITOIMINNON KÄYTTÄMINEN

▲ Kosketa höyryn/kuuman veden putkea höyrytyksen aikana tai heti sen jälkeen vain kumikahvasta. Höyryputki on kuuma.

1. Laske **höyryputki** 12 kuppiin.

▲ Älä kohdistaa höyryputken kärkeä suoraan kupin pohjalle.

2. Käännä **höyryruppia** 10 vastapäivään kuuman veden annostelemiseksi **höyryputkesta** 12.
3. Käännä **höyryruppia** 10 myötäpäivään pysäyttääksesi kuumavesitoiminnon.
- 1 Jos kuumavesitoimintaa ei kytketä pois päältä, se sammuu automaattisesti 2 minuutin kuluttua.
- 1 Voit käyttää kuumavesitoimintaa myös kuppien esilämmitykseen.

▲ PÄIVITTÄINEN KUNNOSSAPITO

Suosittelimme tekemään seuraavat kunnossapitotoimet päivittäin (ennen ensimmäistä kahvikupillista):

1. Aseta astia **haudutuspään** 6 alle.
2. Paina toista **kupin haudutuspainiketta** 2 3 **haudutuspään** 6 huuhtelemiseksi.
3. Kuivaa **haudutuspää** 6 pyyhkeellä.
4. Huuhtelee **portafilter** 19 ja käytetyt **suodattimet** 23 24 25 26 27 vesijohtovedellä.
5. Kuivaa **portafilter** 19 ja käytetyt **suodattimet** 23 24 25 26 27 pyyhkeellä.
6. Tarkista, näkykö **tippa-alustan** 14 punainen uimuri ritilän läpi.
7. Jos näkyy, puhdista **tippa-alusta** 14 (kohta *Viikoittainen kunnossapito*).

▲ VIIKOITTAINEN KUNNOSSAPITO

Suosittelimme tekemään seuraavat kunnossapitotoimet viikoittain:

1. Tyhjennä **tippa-alusta** 14.
2. Puhdista **tippa-alusta** 14 vedellä ja miedolla puhdistusaineella.

▲ KUUKAUSITTAINEN KUNNOSSAPITO

Suosittelimme puhdistamaan laitteen joka kuukausi. Laitteen puhdistaminen:

1. Sammuta laite ja irrota sen virtajohto pistorasiasta.
- 1 Varmista, että portafilter ei ole kuuma, kun irrotat suuttimen.
2. Kierrä suutin irti **portafilteristä** 19.
3. Liota seuraavia osia lämpimässä vedessä ja miedossa astianpesuaineessa.
 - Portafilter 19 (vain metalliosat).
 - Suodattimet 23 24 25 26 27
 - Kaatonokka
4. Kierrä höyrysuutin irti **höyryputkesta** 12.
- 1 Jos suuttimen aukko on tukossa, voit poistaa tukoksen puhdistustablettielineen neulalla. Jos tukoksen poistaminen neulalla ei onnistu, huuhtelee suutin lämpimällä vedellä ja yritä uudelleen.
5. Huuhtelee suutin lämpimällä vedellä.
6. Kierrä suutin varovasti takaisin **höyryputkeen** 12.
7. Puhdista laite ja **vesisäiliö** 9 pehmeällä, kostealla liinalla.
8. Kuivaa laite ja **vesisäiliö** 9.
9. Liitä virtajohto pistorasiaan ja kytke laitteen virta päälle.

▲ HAUDUTUSPÄÄN PUHDISTUSJAKSON KÄYTTÄMINEN

Puhdista laite puhdistustabletilla, kun kahden kupin haudutuspainike vilkkuu valkoisena ja punaisena ja yhden kupin haudutuspainike palaa yhtäjaksoisesti valkoisena.

Käytä haudutuspään puhdistukseen espressokoneille soveltuvia puhdistustabletteja.

- 1 Parhaiden tulosten saavuttamiseksi suosittelemme SOLITABS-puhdistustabletteja (tuotenro 993.02), joita on saatavilla valikoiduissa maissa.
- 1 Liitä virtajohto pistorasiaan ja kytke laitteen virta päälle.
- 2 Täytä **vesisäiliö** 9 vedellä *MAKSIMI*-merkkiin asti.
- 3 Aseta **kahden kupin suodatin** 24 **portafilteriin** 19.
- 4 Aseta **puhdistukseen tarkoitettu kumiosa** 28 **kahden kupin suodattimeen** 24.
- 5 Aseta **portafilter** 19 **haudutuspäähän** 6. Varmista, että kahva on kohdakkain *CLOSE* (Sulje) -merkin kanssa.
- 6 Aseta astia (väh. 500 ml) **haudutuspään** 6 alle.

7. Paina **ohjelmointipainiketta** 4.
8. Paina **kahden kupin haudutuspainiketta** 2 käynnistääksesi huuhteluohjelman. Toiminto kestää noin 10 minuuttia. Kun toiminto on valmis, laitteesta kuuluu kaksi piippausta ja molemmat kupin haudutuspainikkeet syttyvät.
9. Anna laitteen jäähtyä.
10. Poista **portafilter** 19 **haudutuspästä** 6.
11. Ota **puhdistukseen tarkoitettu kumiosa** 28 pois **portafilteristä** 19.
12. Puhdista laite kohdassa *Päivittäinen kunnossapito* kuvatun mukaisesti.

▲ KALKINPOISTO

Poista laitteesta kalkki, kun höyrypainike vilkkuu punaisena ja molemmat kupin haudutuspainikkeet palavat yhtäjaksoisesti valkoisina.

Käytä kalkin poistamiseen laitteesta espressokoneille soveltuvaa kalkinpoistoainetta.

▲ Kun kalkinpoistohälytys tulee näkyviin, laitteesta on heti poistettava kalkki pysyvien laitevaurioiden välttämiseksi. Takuu ei kata kalkin aiheuttamia vaurioita, jos kalkinpoistomenettelyä ei ole suoritettu säännöllisesti tässä kohdassa kuvatun mukaisesti.

▲ Pyyhi läikkyneet kalkinpoistoliuos välittömästi. Kalkinpoistoliuos voi vahingoittaa laitteen pintaa.

1. Sammuta laite ja irrota sen virtajohto pistorasiasta.
 2. Tyhjennä **tippa-alusta** 14 (katso kohta *Viikoittainen kunnossapito*).
 3. Poista **vesisäiliö** 9 laitteesta.
 4. Tyhjennä **vesisäiliö** 9 pesualtaaseen.
 5. Poista **vedensuodatinpatruuna** 16 **vesisäiliöstä** 9.
 6. Täytä **vesisäiliö** 9 kalkinpoistoaineella ja vedellä. Kalkinpoistoon tarvittava vähimmäismäärä on 1 litra.
 - 1 Parhaiden tulosten saavuttamiseksi suosittelemme erityistä Solipol-kalkinpoistoainetta (tuotenro 703.02), jota on saatavilla valikoiduissa maissa.
 7. Aseta **vesisäiliö** 9 laitteeseen.
 8. Aseta suuri astia (yli 2,5 l) **haudutuspään** 6 alle.
 - 1 Jos käytät astiaa, jonka tilavuus on alle 2,5 litraa, tyhjennä astia kalkinpoistoprosessin taukojen aikana.
 9. Suuntaa **höyryputki** 12 kohti astiaa.
 10. Liitä virtajohto pistorasiaan ja kytke laitteen virta päälle.
 11. Paina **ohjelmointipainiketta** 4.
 12. Paina **höyrytoimintopainiketta** 1 käynnistääksesi kalkinpoistoprosessin. Kytke **höyrynuppi** 10 jonkin jakson aikana.
- Kalkinpoistoprosessi kestää 15 minuuttia.

▲ Jos kalkinpoisto keskeytyy (esim. virtakatkoksen vuoksi), suosittelemme suorittamaan toimenpiteen loppuun, kun keskeytyksen syy on selvitetty. Kun prosessi on valmis, huuhtelee laite huolellisesti.

Kun ensimmäinen osa prosessista on valmis, laitteesta kuuluu kaksi piippausta ja se on valmis huuhteltavaksi:

13. Poista **vesisäiliö** 9 laitteesta.
14. Tyhjennä **vesisäiliö** 9 pesualtaaseen.
15. Huuhtele **vesisäiliö** 9 useita kertoja juoksevan veden alla.
16. Täytä **vesisäiliö** 9 kylmällä juomavedellä.
17. Aseta **vesisäiliö** 9 laitteeseen.
18. Tyhjennä säiliö ja **tippa-alusta** 14.
19. Aseta säiliö ja **tippa-alusta** 14 takaisin paikoilleen.
20. Paina **höyrytoimintopainiketta** 1 huuhtelun käynnistämiseksi. Avaa **höyryruppi** 10 muutamaksi sekunniksi.

Kun huuhtelu on valmis, laitteesta kuuluu kaksi piippausta.

21. Poista **vesisäiliö** 9 laitteesta.
22. Tyhjennä **vesisäiliö** 9 pesualtaaseen.
23. Huuhtele **vesisäiliö** 9 useita kertoja juoksevan veden alla.
24. Aseta **vedensuodatinpatruuna** 16 **vesisäiliön** 9 telineeseen siten, että valitsin on alaspäin.
25. Täytä **vesisäiliö** 9 kylmällä juomavedellä.
26. Aseta **vesisäiliö** 9 laitteeseen.

▲ TEKNISET TIEDOT

Mallinumero	Tyyppi 1170
Jännite/taajuus	220–240 V~ / 50–60 Hz
Lähtö	1420 - 1700 W
Mitat (L x S x K)	18,7 x 37,2 x 32,1 cm
Paino	5,7 kg

Oikeus teknisiin muutoksiin pidätetään.

Ⓞ Trumppasis vadovas

BARISTA PERFETTA PLUS

Tipas 1170

Išsamų vadovą ir atsakymus į dažnai užduodamus klausimus galite rasti adresu www.solis.com/manuals

▲ NUMATYTOJI NAUDOJIMO PASKIRTIS

- Šis prietaisas yra espresso kavos aparatas su pieno garintuvu ir karšto vandens funkcija.
- Prietaisą naudokite tik taip, kaip aprašyta šiame vadove.
- Šis prietaisas skirtas naudoti buityje ir panašioje aplinkoje, pvz.:
 - parduotuvii, biurų ir kitos darbo aplinkos personalui skirtose virtuvėse;
 - ūkiuose;
 - viešbučių, motelių ir kitų apgyvendinimo įstaigų klientams;
 - nakvynę su pusryčiais siūlančiose įstaigose.
- Šis prietaisas skirtas naudoti tik patalpose.
- Šis prietaisas neskirtas naudoti silpnėsiu fizinių, jutiminių ar psichinių gebėjimų asmenims (įskaitant vaikus) arba asmenims, kurie neturi patirties ir žinių, nebent už šių asmenų saugą atsakingas asmuo juos prižiūri arba nurodo, kaip saugiai naudoti prietaisą.

- Bet koks prietaiso naudojimas, neapibūdintas šiame vadove, yra laikomas netinkamu naudojimui. Taip naudojant prietaisą galima susižaloti, sugadinti prietaisą ir prarasti garantiją.

▲ SVARBIOS SAUGOS PRIEMONĖS

Bendrieji saugos nurodymai

▲ ĮSPĖJIMAS

- Prieš montuodami ar naudodami prietaisą būtinai perskaitykite ir išsiaiškinkite visus nurodymus, pateiktus šiame naudotojo vadove. Pasilikite šį dokumentą, kad galėtumėte pasinaudoti ateityje.
- Nenaudokite prietaiso, jei jo dalis pažeista ar sugedusi. Nedelsdami pakeiskite pažeistą ar sugedusį prietaisą.
- Prietaisą kelkite tik laikydami už pagrindo.

Montavimo saugos nurodymai

▲ ĮSPĖJIMAS

- Nenumeskite prietaiso ir stenkitės jo nesutrenkti.
- Padėkite prietaisą ant stabilaus, lygaus, karščiui ir drėgmei atsparaus paviršiaus.
- Tarp prietaiso ir sienų, užolaidų ar kitų medžiagų ir objektų išlaikykite saugų bent 20 cm atstumą ir įsitikinkite, kad oras aplink prietaisą gali laisvai cirkuliuoti.
- Nelaikykite prietaiso ten, kurį jį pasiekia tiesioginiai saulės spinduliai.
- Prieš naudodami prietaisą patikrinkite, ar prietaiso tipo plokštelėje nurodyta įtampa atitinka jūsų maitinimo tinklo įtampą. Nejunkite prietaiso į kelių kištukų adapterį.
- Nenaudokite laikmačio ar atskiros nuotolinio valdymo sistemos, kuri prietaisą įjungtų automatiškai.
- Nepalikite maitinimo laido kabėti nuo stalo kraštų, kad prietaisas nebūtų nutrauktas žemyn. Saugokite, kad nei prietaisas, nei maitinimo laidas ar kištukas nekontaktuotų su įkaitusiais paviršiais, pvz., kaitlentėmis ar radiatoriais, ir kad šie paviršiai nekontaktuotų su pačiu prietaisu.
- Niekada nedėkite prietaiso taip, kad kiltų pavojus jam įkristi į vandenį arba kontaktuoti su vandeniu ar kitais skysčiais (pvz., kriauklėje arba šalia jos).

- Niekada nebandykite ištraukti į vandenį arba kitus skysčius įkritusio prietaiso:
 - visada mėvėkite gumines pirštines ir, prieš išimdami prietaisą iš vandens, atjunkite kištuką nuo elektros lizdo;
 - prietaisu vėl pradėkite naudotis tik tada, kai „Solis“ arba „Solis“ įgaliotasis techninio aptarnavimo centras patikrina, ar prietaisas veikia ir juo saugu naudotis.
- Prieš naudodami prietaisą patikrinkite, ar prietaiso tipo plokštelėje nurodyta įtampa atitinka jūsų maitinimo tinklo įtampą. Nejunkite prietaiso į kelių kištukų adapterį.
- Nestatykite prietaiso tiesiai po elektros lizdu.
- Prieš perkeldami į kitą vietą, prietaisą išjunkite ir atjunkite nuo elektros lizdo.
- Prieš naudodami iki galo išvyniokite maitinimo laidą.

Naudojimo saugos nurodymai

▲ ĮSPĖJIMAS

- Vaikus būtina prižiūrėti, kad jie nežaistų su prietaisu.
- Nenaudokite prietaiso šlapiomis rankomis.
- Prietaisą naudokite tik su pridamais arba „Solis“ rekomenduojamais priedais. Prietaisą naudojant netinkamai arba su netinkamais priedais, jis gali būti sugadintas.
- Naudojant prietaiso dalys gali įkaisti. Naudodami prietaisą lieskite tik valdymo pultą.
- Nejudinkite naudojamo prietaiso.
- Neuždenkite prietaiso, kai jis naudojamas.
- Naudodami nedėkite prietaiso į spintelę.
- Nedėkite ant prietaiso viršaus nieko, išskyrus puodelius.
- Prieš pritvirtindami ar nuimdami dalis, išjunkite prietaisą.
- Pildydami vandens baką, išimkite jį iš prietaiso arba išjunkite prietaisą.
- Vandens bake naudokite tik šaltą vandenį iš čiaupo.

- Nepripildykite vandens bako virš *MAX* žymės.
- Nenaudokite prietaiso, kai vandens bakas yra tuščias.
- Kai prietaisas naudojamas, nenuimkite jokių dalių.
- Niekada nenukreipkite garų ir karšto vandens lazdelės į žmones, gyvūnus ar drėgmei jautrius daiktus. Garai labai karšti!
- Nepalikite prietaiso be priežiūros, kai jis naudojamas.
- Atjunkite prietaisą nuo elektros tinklo, kai jis nenaudojamas.

Priežiūros saugos nurodymai

▲ ĮSPĖJIMAS

- Valymo įrankį laikykite atokiau nuo vaikų. Pavojus praryti!
- Neatjunkite prietaiso traukdami už kabelio. Visada suimkite už jungties ir patraukite.
- Prieš atlikdami remontą ir keisdami dalis, išjunkite prietaisą ir atjunkite nuo elektros tinklo.
- Prieš valydami prietaisą, palikite jį atvėsti.
- Prietaiso nemerkite į vandenį ar kitą skystį ir nedėkite į indaplovę.
- Valydami prietaisą nenaudokite abrazyvinių cheminių valymo priemonių, pavyzdžiui, amoniako, rūgščių ar acetono. Taip prietaisą galima sugadinti.
- Prietaisui nenaudokite jokių alyvų ar tepalų.
- Nelaikykite prietaiso žemesnėje nei 0 °C arba aukštesnėje nei 55 °C temperatūroje.

▲ TURINYS

Patikrinkite pakuotės turinį.

1x BARISTA PERFETTA PLUS

1x Vandens bakas

1x Pieno ašotis

1x Vandens filtro kasetė

1x Bandymo juostelė

1x Grūstuvas

1x Portafiltras

1x	Matavimo šaukštas
1x	Valymo šepetys
1x	Valymo įrankis
1x	Viengubos sienelės filtras vienam puodeliui
1x	Viengubos sienelės filtras dviem puodeliams
1x	Dvigubos sienelės filtras vienam puodeliui
1x	Dvigubos sienelės filtras dviem puodeliams
1x	Kompaktiškos kapsulės filtras
1x	Guminis įdėklas valymui

▲ PRIETAISO APRAŠAS (ŽR. A VAIZDĄ)

- | | |
|--|-------------------------|
| 1 Garinimo funkcijos mygtukas | 8 Puodelių padėklas |
| 2 Dvigubo puodelio ištraukimo mygtukas | 9 Vandens bakas |
| 3 Vieno puodelio ištraukimo mygtukas | 10 Garų rankenėlė |
| 4 Programavimo mygtukas | 11 Maitinimo mygtukas |
| 5 Manometras | 12 Garų lazdelė |
| 6 Plikymo galvutė | 13 Lašų tinklėlis |
| 7 Vandens bako dangtelis | 14 Lašų surinkimo indas |

▲ PRIEDAI (ŽR. B PAV.)

- | | |
|--|--|
| 15 Pieno ašotis | 22 Valymo įrankis |
| 16 BRITA INTENZA vandens filtro kasetė | 23 Viengubos sienelės filtras vienam puodeliui |
| 17 Bandyimo juostelė | 24 Viengubos sienelės filtras dviem puodeliams |
| 18 Grūstuvas | 25 Filtras kompaktiškomis 44 mm kapsulėms |
| 19 Portafiltras | 26 Dvigubos sienelės filtras vienam puodeliui |
| 20 Matavimo šaukštas | 27 Dvigubos sienelės filtras dviem puodeliams |
| 21 Valymo šepetys | 28 Guminis įdėklas valymui |

▲ PRIETAISO MONTAVIMAS

1. Padėkite prietaisą ant stabilaus, lygaus, karščiui ir drėgmei atsparaus paviršiaus.
2. Prijunkite maitinimo kabelį prie maitinimo lizdo.
3. Paspauskite **maitinimo mygtuką** 11, kad įjungtumėte prietaisą.

▲ PRIEŠ NAUDOJANT PIRMĄ KARTĄ

1. Pašalinkite visas įpakavimo medžiagas, lipdukus ir etiketes.
2. Šias dalis valykite karštu vandeniu ir švelniu muilu:
 - Vandens bako dangtelis 7
 - Vandens bakas 9
 - Grūstuvas 18
 - Matavimo šaukštas 20
 - Filtrai 23 24 25 26 27
 - Pieno ašotis 15
 - Guminis įdėklas 28
3. Nuplaukite dalis švariu vandeniu ir išdžiovinkite.

▲ PRIEŠ PIRMĄ NAUDOJIMĄ (VANDENS FILTRO KASETĖ)

Prieš pirmą naudojimą išvalykite prietaisą, kaip aprašyta skyriuje *Kasdienė priežiūra*.

1. Jei nenorite naudoti vandens filtro, galite palikti prietaisą pagal numatytąsias nuostatas. Šiame skyriuje galite praleisti šiuos veiksmus.
1. Nenaudokite prietaiso be vandens filtro, kai jis yra užprogramuotas turėti vandens filtrą. Vandens filtro įdėjimas ir konfigūravimas:

1. Trumpai palaikykite **bandymo juostelę** 17 stiklinėje vandentiekio vandens.
2. Išmatuotą vandens kokybę skaitykite **bandymo juostelėje** 17.
3. Pasukite parinkiklį, esantį **vandens filtro kasetės** 16 apačioje, į optimalią padėtį.

A padėtis	Skirta naudoti su minkštu vandeniu.
B padėtis	Skirta naudoti su vidutiniškai kietu vandeniu.
C padėtis	Skirta naudoti su kietu vandeniu.

4. Laikykite **vandens filtro kasetę** 16 inde su vandeniu.
 5. Švelniai suspauskite **vandens filtro kasetę** 16, kad iš filtro pašalintumėte oro burbuliukus.
 6. Įdėkite **vandens filtro kasetę** 16 į **vandens bako** 9 laikiklį taip, kad parinkiklis būtų nukreiptas žemyn.
 7. Užpildykite **vandens baką** 9 vandeniu iki **MAX** žymės.
 8. Norėdami patekti į nuostatų meniu, paspauskite **programavimo mygtuką** 4.
 9. Norėdami įvesti filtro nuostatą, paspauskite **garinimo funkcijos mygtuką** 1.
 10. Paspauskite **vieno puodelio ištraukimo mygtuką** 3, kad nustatytumėte filtro nuostatą į **TAIP**.
 11. Po **plikymo galvutės** 6 padėkite indą (mažiausiai 500 ml).
 12. Norėdami išeiti iš nuostatų meniu, paspauskite **programavimo mygtuką** 4. Plovimo procesas prasideda automatiškai.
1. Kai vieno puodelio ištraukimo mygtukas mirksi baltai ir raudonai, o dvigubo puodelio ištraukimo mygtukas nuolat šviečia baltai, pakeiskite vandens filtrą.

▲ ESPRESO KAVOS RUOŠIMAS

1. Pasirinkite, ar norite paruošti vieną, ar du espresso kavos puodelius.
2. Pasirinkite tinkamą **filtrą** 23 24 25 26 27 tipą.
1. Šviežiai maltai kavai naudokite viengubos sienelės filtrus. Iš anksto sumaltai kavai naudokite dvigubos sienelės filtrus. Naudokite filtrą kompaktiškomis 44 mm kapsulėms.
3. Padėkite tuščius puodelius ant **puodelių padėklo** 8, kad iš anksto pašildytumėte puodelius.
4. Patikrinkite, ar vandens lygis **vandens bako** 9 yra tarp **MIN** ir **MAX** indikatorių.
5. Jei ne, užpildykite vandens baką iki **MAX** indikatoriaus.
1. Pakeiskite vandenį bent kartą per dieną.
1. Jei prietaisas pastaruoju metu nebuvo naudojamas, rekomenduojame nuplauti prietaisą ir portafiltrą.
6. Įdėkite filtrą į atitinkamą **portafiltrą** 19.
7. Vienam puodeliui espresso kavos užpildykite filtrą vienu matavimo šaukštu maltos kavos (8–9 g). Dviem puodeliams espresso kavos užpildykite filtrą dviem matavimo šaukštais maltos kavos (16–18 g).
1. Kapsulėms: padėkite kapsulę į kompaktiškų 44 mm kapsulių filtro centrą. Šiuo atveju grūsti nereikia.
8. Švelniai bakstelėkite **portafiltru** 19 į stalą, kad paskleistumėte maltą kavą.
9. Sugrūskite maltą kavą **grūstuvu** 18.

▲ Neperpildykite portafiltru. Įdėta malta kava neturėtų liestis su plikymo galvute, kad būtų užtikrintas reikiamas sandarumas.

10. Pašalinkite maltą kavą nuo **portafiltru** 19 krašto.

11. Įdėkite ir pasukite **portafiltrą** 19 į **plikymo galvutę** 6. Įsitinkinkite, kad rankena suderinta su **UŽDARYTI** žyme.

▲ Įsitinkinkite, kad portafiltras yra tvirtai sumontuotas. Jei portafiltras lengvai nepasisuka į vietą, išimkite portafiltrą ir sumažinkite maltos kavos kiekį.

12. Padėkite vieną ar du puodelius iš **puodelių padėklo** 8 po portafiltru snapeliais.

Kai užsidega **puodelio ištraukimo mygtukai** 2 3, galite pradėti plikymo procesą.

▲ Nepalikite prietaiso be priežiūros, kai jis naudojamas.

13. Norėdami pradėti procesą, paspauskite atitinkamą **puodelio ištraukimo mygtuką** 2 3.

14. Proceso metu patikrinkite, ar **manometro** 5 rodmuo pakinta nuo 0 iki optimalaus diapazono (8–12 barų).

1. Jei reikia sustabdyti procesą jam nesibaigus, dar kartą paspauskite atitinkamą puodelio ištraukimo mygtuką. Didžiausias plikymo laikas yra 60 sekundžių.

▲ Būkite atsargūs, ištuštindami portafiltrą iškart po naudojimo. Prietaisas ir kavos nuosėdos vis dar yra labai karštos.

1. Jei reikia užprogramuoti ištraukimo tūrį, paspaudę palaikykite vieną iš dviejų puodelių ištraukimo mygtukų ir atleiskite mygtuką, kai pasiekiamas norimas kiekis.

15. Pašalinkite **portafiltrą** 19 iš **plikymo galvutės** 6.

16. Ištuštinkite **puodelio filtrą** 23 24 26 27 į kavos tirščių dėžę arba šiukšliadėžę.

Jei norite paruošti kitą espresso kavos puodelį, pakartokite šio skyriaus veiksmus. Kai baigsite, rekomenduojame išvalyti prietaisą (skyrius *Kasdienė priežiūra*).

▲ PIENO GARINIMAS

▲ Naudojimo metu arba iškart po jo lieskite tik guminę garų ir karšto vandens lazdelės rankeną. Garų lazdelė įkaista.

1. Galite naudoti garintą pieną, pavyzdžiui, kapučino ar latės kavoje.

1. Taip pat garinimo funkciją galite naudoti šokoladiniam pienui ar kitiems gėrimams pašildyti.

1. Norėdami aktyvuoti garinimo funkciją, paspauskite **garinimo funkcijos mygtuką** 1.

Prietaisas sušildo garinimo funkciją. **Garinimo funkcijos mygtukas** 1 mirksi. Paruošus garinimo funkciją, **garinimo funkcijos mygtukas** 1 nuolat šviečia balta spalva.

2. Užpildykite **pieno ašotį** 15 pienu (maks. pusę ašočio).

1. Jei garų lazdelė naudojama karšto vandens tiekimui, prieš aktyvuojant garinimo funkciją garų lazdelė išleidžia vandens likučius. Norėdami gauti gerą garintą pieną, prieš dėdami garų lazdelę į pieną, pirmiausia išpilkite likučius.

3. Patikrinkite, ar **garinimo funkcijos mygtukas** 1 nuolat šviečia balta spalva.

4. Nuleiskite **garų lazdelės** 12 antgalį kelis milimetrus į pieną.

5. Pasukite **garų rankenėlę** 10 prieš laikrodžio rodyklę, kad įjungtumėte **garų lazdelę** 12.

6. Palaukite, kol pienas bus išgarintas, kaip pageidaujama.

1. Kai negalite liesti pieno ašočio šono ilgiau nei 3 sekundes, temperatūra yra optimali (maždaug 65 °C).

7. Pasukite **garų rankenėlę** 10 pagal laikrodžio rodyklę, kad išjungtumėte **garų lazdelę** 12.

1. Neišjungus garinimo funkcija automatiškai išsijungia po 2 minučių.

▲ Po naudojimo garų lazdelė yra įkaitusi!

8. Ištraukite **garų lazdelę** 12 iš pieno.

9. Padėkite **garų lazdelę** 12 virš **vandens padėklo** 14.

10. Nuvalykite **garų lazdelės** 12 antgalį drėgna šluoste.

11. Pasukite **garų rankenėlę** 10, kad pašalintumėte visą pieną iš **garų lazdelės** 12.

12. Paspauskite vieną iš **puodelio ištraukimo mygtukų** 2 3, kad atvsintumėte garinimo funkciją.

Puodelio ištraukimo mygtukai 2 3 pradeda mirksėti. Kai **puodelio ištraukimo mygtukai** 2 3 nuolat šviečia balta spalva, sistema paruošta kavai gaminti.

13. Supilkite putojantį pieną tiesiai į espresso kavą.

14. Po naudojimo išplaukite **pieno ašotį** 15 vandeniu arba indaplovėje.

▲ KARŠTO VANDENS FUNKCIJOS NAUDOJIMAS

▲ Naudojimo metu arba iškart po jo lieskite tik guminę garų ir karšto vandens lazdelės rankeną. Garų lazdelė įkaista.

1. Nuleiskite **garų lazdelę** 12 į puodelį.

▲ Nenukreipkite garų lazdelės galiuko tiesiai į puodelio dugną.

2. Pasukite **garų rankenėlę** 10 prieš laikrodžio rodyklę, kad išleistumėte karštą vandenį iš **garų lazdelės** 12.

3. Norėdami sustabdyti karšto vandens funkciją, pasukite **garų rankenėlę** 10 pagal laikrodžio rodyklę.

1. Neišjungus karšto vandens funkcija automatiškai išsijungia po 2 minučių.

1. Taip pat galite naudoti karšto vandens funkciją, kad pašildytumėte puodelius.

▲ KASDIENĖ PRIEŽIŪRA

Rekomenduojame kasdien (prieš pirmą kavos puodelį) atlikti šiuos priežiūros darbus:

1. Po **plikymo galvute** 6 padėkite indą.

2. Paspauskite vieną iš **puodelio ištraukimo mygtukų** 2 3, kad nuplautumėte **plikymo galvutę** 6.

3. Nušluostykite **plikymo galvutę** 6 šluoste.

4. Nuplaukite **portafiltrą** 19 ir naudotus **filtrus** 23 24 25 26 27 vandentiekio vandeniu.

5. Nušluostykite **portafiltrą** 19 ir naudotus **filtrus** 23 24 25 26 27 šluoste.

6. Patikrinkite, ar per tinklėlį matoma raudona **lašų surinkimo padėklo** 14 plūdė.

7. Jei taip, išvalykite **lašų surinkimo padėklą** 14 (skyrius *Savaitinė priežiūra*).

▲ SAVAITINĖ PRIEŽIŪRA

Rekomenduojame kas savaitę atlikti šiuos priežiūros darbus:

1. Ištuštinkite **lašų surinkimo padėklą** 14.

2. Nuplaukite **lašų surinkimo padėklą** 14 vandeniu ir švelniu plovikliu.

▲ MĖNESINĖ PRIEŽIŪRA

Rekomenduojame prietaisą valyti kas mėnesį. Prietaiso valymas:

1. Išjunkite ir atjunkite prietaisą.
- 1 Išimdami snapelį įsitikinkite, kad portafiltras nėra karštas.
2. Atsukite **portafiltra** 19 snapelį.
3. Pamerkite šias dalis į šiltą vandenį ir švelnų ploviklį:
 - Portafiltras 19 (tik metalinės dalys).
 - Filtrai 23 24 25 26 27
 - Snapelis
4. Atsukite garinimo antgalį nuo **garų lazdelės** 12.
- 1 Jei antgalio anga užblokuota, užsikimšimą galite pašalinti valymo tablečių laikiklio kaiščiu. Jei negalite atblokuoti antgalio kaiščiu, nuplaukite antgalį šiltu vandeniu ir bandykite dar kartą.
5. Nuplaukite antgalį šiltu vandeniu.
6. Švelniai užsukite antgalį ant **garų lazdelės** 12.
7. Nuvalykite prietaisą ir **vandens baką** 9 minkšta ir drėgna šluoste.
8. Išdžiovinkite prietaisą ir **vandens baką** 9.
9. Prietaisą prijunkite prie tinklo ir įjunkite.

▲ PLIKYMO GALVUTĖS VALYMO CIKLO NAUDOJIMAS

Kai dvigubo puodelio ištraukimo mygtukas mirksi baltai ir raudonai, o vieno puodelio ištraukimo mygtukas nuolat šviečia baltai, valykite prietaisą valymo tablete.

Norėdami išvalyti plikymo galvutę, naudokite valymo tabletes, tinkamas espresso kavos aparatams.

- 1 Kad gautumėte geriausius rezultatus, rekomenduojame SOLITABS (gam. Nr. 993.02), kurias galima įsigyti tam tikrose šalyse.
- 1 Prietaisą prijunkite prie tinklo ir įjunkite.
2. Užpildykite **vandens baką** 9 vandeniu iki MAX žymės.
3. Įdėkite **dvigubo puodelio filtrą** 24 į **portafiltra** 19.
4. Įdėkite **guminį įdėklą valymui** 28 į **dvigubo puodelio filtrą** 24.
5. Įdėkite ir pasukite **portafiltra** 19 į **plikymo galvutę** 6. Įsitikinkite, kad rankena suderinta su UŽDARYTI žyme.
6. Po **plikymo galvute** 6 padėkite indą (mažiausiai 500 ml).
7. Paspauskite **programavimo mygtuką** 4.
8. Paspauskite **dvigubo puodelio ištraukimo mygtuką** 2, kad pradėtumėte plovimo procedūrą. Procedūra trunka apie 10 minučių. Procedūrai pasibaigus, prietaisas du kartus pypteli, o abu puodelio ištraukimo mygtukai užsidega.
9. Palikite prietaisą atvėsti.
10. Pašalinkite **portafiltra** 19 iš **plikymo galvutės** 6.
11. Išimkite **guminį įdėklą valymui** 28 iš **portafiltra** 19.
12. Išvalykite prietaisą, kaip aprašyta skyriuje *Kasdienė priežiūra*.

▲ NUOVIRŲ ŠALINIMAS

Kai garų mygtukas mirksi raudonai, o abu puodelio ištraukimo mygtukai nuolat šviečia baltai, pašalinkite prietaiso nuoviras.

Norėdami pašalinti įrenginio nuoviras, naudokite espresso kavos aparatams tinkamą nuovirų šalinimo priemonę.

▲ Kai pasirodo nuovirų šalinimo pavojaus signalas, nedelsdami pašalinkite prietaiso nuoviras, kad prietaisas nebūtų nepataisomai sugadintas. Jei nuovirų šalinimo procedūra nėra atliekama reguliariai, kaip aprašyta šiame skyriuje, su kalkių nuosėdomis susijusiai žalai garantija netaikoma.

▲ Nedelsdami nuvalykite išsiliejusį nuovirų šalinimo tirpalą. Nuovirų šalinimo tirpalas gali pažeisti prietaiso paviršių.

1. Išjunkite ir atjunkite prietaisą.
 2. Ištuštinkite **lašų surinkimo padėklą** 14 (žr. skyrių *Savaitinė priežiūra*).
 3. Išimkite iš prietaiso **vandens baką** 9.
 4. Ištuštinkite **vandens baką** 9 virš kriauklės.
 5. Išimkite **vandens filtro kasetę** 16 iš **vandens bako** 9.
 6. Užpildykite **vandens baką** 9 nuovirų šalinimo priemone ir vandeniu. Mažiausias lygis, reikalingas nuovirų šalinimui, yra 1 litras.
 - 1 Kad gautumėte geriausius rezultatus, rekomenduojame „Solipol Special“ (gam. Nr. 703.02), kurį galima įsigyti tam tikrose šalyse.
 7. Įdėkite **vandens baką** 9 į prietaisą.
 8. Po **plikymo galvute** 6 padėkite didelį indą (> 2,5 l).
 - 1 Jei naudojate mažesnės nei 2,5 l talpos indą, nuovirų šalinimo proceso pauzių metu ištuštinkite indą.
 9. Nukreipkite **garų lazdelę** 12 į indą.
 10. Prietaisą prijunkite prie tinklo ir įjunkite.
 11. Paspauskite **programavimo mygtuką** 4.
 12. Paspauskite **garinimo funkcijos mygtuką** 1, kad pradėtumėte nuovirų šalinimo procesą. Vieno iš šių ciklų metu įjunkite **garų rankenėlę** 10.
- Nuovirų šalinimo procesas trunka 15 minučių.

▲ Jei nuovirų šalinimo procedūra nutraukiama (pvz., nutrūkus elektros tiekimui), rekomenduojame užbaigti procedūrą, kai sutrikimas bus pašalintas. Baigę procesą, kruopščiai nuplaukite prietaisą.

Kai pirmoji proceso dalis bus baigta, prietaisas du kartus supypsės ir bus paruoštas plovimui:

13. Išimkite iš prietaiso **vandens baką** 9.
 14. Ištuštinkite **vandens baką** 9 virš kriauklės.
 15. Kelis kartus praplaukite **vandens baką** 9 po čiaupu.
 16. Užpildykite **vandens baką** 9 šaltu vandentiekio vandeniu.
 17. Įdėkite **vandens baką** 9 į prietaisą.
 18. Ištuštinkite indą ir **lašų surinkimo padėklą** 14.
 19. Įdėkite atgal indą ir **lašų surinkimo padėklą** 14.
 20. Norėdami pradėti plovimo procesą, paspauskite **garinimo funkcijos mygtuką** 1. Keletui sekundžių atidarykite **garų rankenėlę** 10.
- Baigus plovimo procesą, prietaisas du kartus pypteli.
21. Išimkite iš prietaiso **vandens baką** 9.
 22. Ištuštinkite **vandens baką** 9 virš kriauklės.
 23. Kelis kartus praplaukite **vandens baką** 9 po čiaupu.

24. Iedēkite **vandens filtro kasetē** 16 j **vandens bako** 9 laikīklj taip, kad parinkiklis būtj nukreiptas žemyn.
25. Užpildykite **vandens baka** 9 šaltu vandentiekio vandeniu.
26. Iedēkite **vandens baka** 9 j prietaisą.

▲ TECHNINĖS SPECIFIKACIJOS

Modelio Nr.	Tipas 1170
Įtampa / dažnis	220–240 V~ / 50–60 Hz
Galia	1420 - 1700 W
Matmenys (P x G x A)	18,7 x 37,2 x 32,1 cm
Svoris	5,7 kg

Gali būti atlikti techniniai pakeitimai.

☺ **isā pamācība**

BARISTA PERFETTA PLUS

Tipas 1170

Detalizēta rokasgrāmata un atbildes uz biežāk uzdotajiem jautājumiem ir pieejamas šeit:
www.solis.com/manuals

▲ **PAREDZĒTAIS LIETOJUMS**

- Šī ierīce ir espresso automāts ar piena tvaicētāju un karstā ūdens funkciju.
- Lietojiet ierīci tikai atbilstoši šajā pamācībā iekļautajam aprakstam.
- Šī ierīce ir paredzēta lietošanai mājāsaimniecībā un šādās līdzīgās vietās:
 - personāla virtuves zonās veikalos, birojos un citā darba vidē;
 - lauku mājās;
 - klientu vajadzībām viesnīcās, moteļos un citās dzīvošanai paredzētās vietās;
 - B&B (gultasvieta un brokastis) tipa naktsmītnēs.
- Ierīce ir paredzēta tikai lietošanai iekšējā telpā.
- Šo ierīci nav paredzēts izmantot personām (tostarp bērniem) ar samazinātām fiziskām, maņu vai garīgām spējām, kā arī personām, kurām trūkst nepieciešamās pieredzes vai zināšanu, izņemot gadījumus, kad šādu personu uzraudzību vai instruktāžu nodrošina par viņu drošību atbildīga persona.
- Jebkāda ierīces lietošana, kas atšķiras no šajā pamācībā aprakstītās, ir uzskatāma par nepareizu un var izraisīt traumas, ierīces bojājumus un garantijas anulēšanu.

▲ **SVARĪGI PIESARDZĪBAS PASĀKUMI**

Vispārēji drošības norādījumi

▲ **BRĪDINĀJUMS!**

- Pirms ierīces uzstādīšanas vai lietošanas pārliecinieties, ka esat pilnībā izlasījis un sapratis šo lietošanas pamācību. Saglabājiet šo dokumentu turpmākai izmantošanai.

- Neizmantojiet ierīci, ja kādai tās daļai ir bojājums vai defekts. Ierīce, kurai ir bojājums vai defekts, nekavējoties jānomaina.
- Paceliet ierīci, tikai turot tās pamatni.

Drošības norādījumi par ierīces uzstādīšanu

▲ **BRĪDINĀJUMS!**

- Nepieļaujiet ierīces nokrišanu un sargājiet to no triecieniem.
- Novietojiet ierīci uz stabilas, līdzenas, karstumizturīgas un mitrumizturīgas virsmas.
- Novietojiet ierīci vismaz 20 cm attālumā no sienām, aizkariem, citiem materiāliem un priekšmetiem un nodrošiniet ap to brīvu gaisa cirkulāciju.
- Nenovietot ierīci tiešos saules staros.
- Pirms ierīces lietošanas pārbaudiet, vai uz ierīces datu plāksnītē norādītais spriegums atbilst jūsu elektrotīkla spriegumam. Nepievienojiet ierīci pie daudzligzdu adaptera.
- Neizmantojiet taimeru vai atsevišķu tālvadības sistēmu, kas automātiski ieslēdz ierīci.
- Strāvas vads nedrīkst nokarāties pāri galda malai, lai novērstu ierīces noraušānu aiz vada. Novērsiet ierīces, strāvas padeves vada un kontaktdakšas pieskaršanos karstām virsmām, piemēram, plīts virsmai vai radiatoram, kā arī saskari ar pašu ierīci.
- Nekad nelieciet ierīci vietā, kur tā var iekrist ūdenī vai nonākt saskarē ar to vai citiem šķidrums (piemēram, izlietnē vai tās tuvumā).
- Nekad nemēģināt pieskarties ierīcei, ja tā ir iekritusi ūdenī vai citos šķidrums:
 - Pirms ierīces izņemšanas no ūdens vienmēr uzvilkt sausus gumijas cimdus un atvienot ierīci no elektrotīkla.
 - Neiedarbināt ierīci no jauna, pirms ir nodrošināts, ka tās darbību un drošību ir pārbaudījis Solis vai Solis pilnvarots servisa centrs.
- Pirms ierīces lietošanas pārbaudiet, vai uz ierīces datu plāksnītē norādītais spriegums atbilst jūsu elektrotīkla spriegumam. Nepievienojiet ierīci pie daudzligzdu adaptera.

- Nenovietot ierīci tieši zem elektrotīkla kontaktdakšas.
- Pirms ierīces pārvietošanas ierīci izslēgt un atvienot no elektrotīkla.
- Pirms izmantošanas pilnīgi atritināt barošanas strāvas kabeli.

Drošības norādījumi par ierīces lietošanu

▲ BRĪDINĀJUMS!

- Bērni ir jāuzrauga, lai nepieļautu rotaļāšanos ar šo ierīci.
- Nelietojiet ierīci ar slapjām rokām.
- Lietojot ierīci, izmantojiet tikai komplektācijā iekļautos piederumus vai Solis ieteiktos piederumus. Nepareiza vai ļaunprātīga piederumu lietošana var sabojāt ierīci.
- Lietošanas laikā ierīces daļas var sakarst. Pieskarieties vadības panelim tikai ierīces lietošanas laikā.
- Nekustiniet ierīci tās lietošanas laikā.
- Nenosedziet ierīci tās lietošanas laikā.
- Lietošanas laikā nenovietojiet ierīci skapī.
- Uz ierīces drīkst novietot tikai krūzes.
- Pirms daļu pievienošanas vai noņemšanas izslēdziet ierīci.
- Uzpildot ūdens tvertni, izņemiet to no ierīces vai izslēdziet ierīci.
- Ūdens tvertnē izmantojiet tikai aukstu krāna ūdeni.
- Neuzpildiet ūdens tvertni virs atzīmes *MAX* (Maksimums).
- Nelietojiet ierīci, ja ūdens tvertne ir tukša.
- Kad ierīce tiek lietota, nenoņemiet tās daļas.
- Nekad nevērsiet tvaika un karstā ūdens caurulīti pret cilvēkiem, dzīvniekiem vai mitrumjutīgiem priekšmetiem. Tvaiks ir ļoti karsts!
- Lietošanas laikā neatstājiet ierīci bez uzraudzības.
- Kad ierīce netiek lietota, atslēdziet to no elektrotīkla.

Drošības norādījumi par apkopi

▲ BRĪDINĀJUMS!

- Sargājiet tīrīšanas instrumentu no bērniem. Norīšanas risks!
- Neatvienojiet ierīci, velkot aiz kabeļa. Vienmēr velciet, satverot spraudni.
- Pirms ierīces apkopes un detaļu nomaiņas izslēdziet ierīci un atvienojiet kontaktdakšu no kontaktligzdas.
- Pirms tīrīšanas ļaujiet ierīcei atdzist.
- Nekādā gadījumā neiegremdējiet ierīci ūdenī vai citos šķidrumos un neievietojiet to trauku mazgājamajā mašīnā.
- Tīrot ierīci, nelietojiet kodīgus ķīmiskos tīrīšanas līdzekļus, piemēram, amonjaku, skābi vai acetonu. Šādi rīkojoties, var sabojāt tējkannu.
- Šai ierīcei neizmantojiet eļļas vai smērvielas.
- Neuzglabājiet ierīci temperatūrā zem 0 °C vai virs 55 °C.

▲ SATURA RĀDĪTĀJS

Pārbaudiet iepakojuma saturu:

1x BARISTA PERFETTA PLUS

1x Ūdens tvertne

1x Piena krūze

1x Ūdens filtra kasetne

1x Testa sloksne

1x Stampa

1x Portafiltrs

1x Mērkarote

1x Tīrīšanas birstīte

1x Tīrīšanas instruments

1x Vienas sienas filtrs vienai krūzei

1x Vienas sienas filtrs divām krūzēm

1x Dubultsienas filtrs vienai krūzei

1x Dubultsienas filtrs divām krūzēm

1x Kompakts nodalījuma filtrs

1x Gumijas ieliktnis tīrīšanai

▲ IERĪCES APRAKSTS (SK. ATTĒLU A)

- | | |
|---------------------------------|---------------------------------|
| 1 Tvaicēšanas funkcijas poga | 8 Krūzes paplāte |
| 2 Divu krūžu izņemšanas poga | 9 Ūdens tvertne |
| 3 Vienas krūzes izņemšanas poga | 10 Tvaicēšanas poga |
| 4 Programmēšanas poga | 11 Ieslēgšanas/izslēgšanas poga |
| 5 Manometrs | 12 Tvaicēšanas caurulīte |
| 6 Gatavošanas galva | 13 Pilienu režģis |
| 7 Ūdens tvertnes vāks | 14 Pilienu uztveršanas paliktis |

▲ PIEDERUMI (SKATĪET ATTĒLU B)

- | | |
|---------------------------------------|---|
| 15 Piena krūze | 22 Tīrīšanas instruments |
| 16 BRITA INTENZA ūdens filtra kasetne | 23 Vienas sienas filtrs vienai krūzei |
| 17 Testa sloksne | 24 Vienas sienas filtrs divām krūzēm |
| 18 Stampa | 25 Filtrs kompaktajiem 44 mm nodalījumiem |
| 19 Portafiltrs | 26 Dubultsienas filtrs vienai krūzei |
| 20 Mērkarote | 27 Dubultsienas filtrs divām krūzēm |
| 21 Tīrīšanas birstīte | 28 Gumijas ieliktnis tīrīšanai |

▲ IERĪCES UZSTĀDĪŠANA

- Novietojiet ierīci uz stabilas, līdzenas, karstumizturīgas un mitrumizturīgas virsmas.
- Pievienojiet strāvas kabeli kontaktligzdai.
- Lai ieslēgtu ierīci, nospiediet **barošanas pogu** 11.

▲ PIRMS PIRMĀS LIETOŠANAS

- Noņemiet visu iepakojumu, uzlīmes un etiķetes.
- Notīriet šīs daļas ar karstu ūdeni un maigām ziepēm:
 - Ūdens tvertnes vāks 7
 - Ūdens tvertne 9
 - Stampa 18
 - Mērkarote 20
 - Filtri 23 24 25 26 27
 - Piena krūze 15
 - Gumijas ieliktnis 28
- Noskalojiet daļas ar tīru ūdeni un nosusiniet.

▲ PIRMS PIRMĀS LIETOŠANAS (ŪDENS FILTRA KASETNE)

Pirms pirmās lietošanas notīriet ierīci, kā aprakstīts nodaļā *Ikdienas apkope*.

- Ja nevēlaties izmantot ūdens filtru, varat atstāt ierīci noklusējuma iestatījumus. Varat izlaist turpmākās darbības šajā nodaļā.
- Nelietojiet ierīci bez ūdens filtra, ja tā ir ieprogrammēta ar ūdens filtra uzstādīšanu.

Ūdens filtra novietošana un konfigurēšana:

- Īsu brītiņu paturiet **testa sloksni** 17 krāna ūdens glāzē.
- Nolasiet izmērīto ūdens kvalitāti uz **testa sloksnes** 17.

- Selektoru **ūdens filtra kasetnes** 16 apakšā pagrieziet optimālā stāvoklī.

A pozīcija Lietošanai ar mīkstu ūdeni.

B pozīcija Lietošanai ar vidēji cietu ūdeni.

C pozīcija Lietošanai ar cietu ūdeni.

- Turiet **ūdens filtra kasetni** 16 traukā ar ūdeni.
- Viegli saspiediet **ūdens filtra kasetni** 16, lai no filtra izlaistu gaisa burbuļus.
- Ievietojiet **ūdens filtra kasetni** 16 **ūdens tvertnes** 9 kronšteinā ar selektoru uz leju.
- Piepildiet **ūdens tvertni** 9 ar ūdeni līdz atzīmei *MAX* (Maksimums).
- Lai atvērtu iestatījumu izvēlni, nospiediet **programmēšanas pogu** 4.
- Lai atvērtu filtra iestatījumus, nospiediet **tvaicēšanas funkcijas pogu** 1.
- Nospiediet **vienas krūzes izņemšanas pogu** 3, lai iestatītu filtra iestatījumu *YES* (Jā).
- Novietojiet trauku (vismaz 500 ml) zem **gatavošanas galvas** 6.
- Lai izietu no iestatījumu izvēlnes, nospiediet **programmēšanas pogu** 4. Skalošanas process sākas automātiski.
- Nomainiet ūdens filtru, kad vienas krūzes izņemšanas poga mirgo baltā un sarkanā krāsā un divu krūžu izņemšanas poga nepārtraukti deg baltā krāsā.

▲ ESPRESSO PAGATAVOŠANA

- Izvēlieties, vai pagatavot vienu vai divus espresso.
- Izvēlieties pareizo **filtra** 23 24 25 26 27 veidu.
 - 1 Svaigi maltai kafijai izmantojiet vienas sienas filtrus. Iepriekš samaltai kafijai izmantojiet dubultsienas filtrus. Izmantojiet filtru kompaktajiem 44 mm nodalījumiem.
- Novietojiet tukšās krūzes uz **krūžu paplātes** 8, lai tās uzsildītu.
- Pārbaudiet, vai ūdens līmenis **ūdens tvertnē** 9 ir starp *MIN* (Minimums) un *MAX* (Maksimums) indikatoriem.
- Ja nav, uzpildiet ūdens tvertni līdz atzīmei *MAX* (Maksimums).
 - 1 Nomainiet ūdeni vismaz reizi dienā.
 - 1 Ja ierīce nav nesen lietota, ieteicams izskalot ierīci un portafiltru.
- Ievietojiet filtru atbilstīgajā **portafiltrā** 19.
- Vienai espresso krūzei uzpildiet filtru ar vienu mērkaroti maltas kafijas (8–9 g). Divām espresso krūzēm uzpildiet filtru ar divām mērkarotēm maltas kafijas (16–18 g).
 - 1 Kompaktos 44 mm nodalījumus ievietojiet filtra centrā. Šādā gadījumā blīvēšana nav nepieciešama.
- Viegli pieskarieties **portafiltram** 19 pret skaitītāju, lai izkļiedētu samalto kafiju.
- Sablīvējiet samalto kafiju ar **stampu** 18.

▲ Nepārpildiet portafiltru. Samaltajai kafijai nevajadzētu saskarties ar gatavošanas galvu, lai nodrošinātu pareizu blīvējumu.

- Noņemiet samalto kafiju no **portafiltra** 19 malas.
- Ievietojiet un pagrieziet **portafiltru** 19 **gatavošanas galvā** 6. Pārļiecinieties, vai rokturis ir salāgots ar marķējumu *CLOSE* (Aizvērt).

▲ Pārļiecinieties, vai portafiltrs ir stingri uzstādīts. Ja portafiltrs viegli nepagriežas vietā, noņemiet portafiltru un samaziniet maltās kafijas daudzumu.

12. Novietojiet vienu vai divas krūzes no **krūžu paplātes** 8 zem portafiltra snīpiem. Kad iedegas **krūzes izņemšanas pogas** 2 3, var sākt gatavošanas procesu.

⚠ Lietošanas laikā neatstājiet ierīci bez uzraudzības.

13. Lai sāktu procesu, nospiediet atbilstīgo **krūzes izņemšanas pogu** 2 3.

14. Procesa laikā pārbaudiet, vai **manometrs** 5 pāriet no 0 uz optimālo diapazonu (8–12 bāri).

i Ja process jāpārtrauc pirms tā pabeigšanas, vēlreiz nospiediet atbilstīgo krūzes izņemšanas pogu. Maksimālais gatavošanas laiks ir 60 sekundes.

⚠ Iztukšojot portafiltru tūlīt pēc lietošanas, rīkojieties piesardzīgi. Ierīce un kafijas atlikumi joprojām ir ļoti karsti.

i Ja nepieciešams programmēt izņemšanas apjomu, nospiediet un turiet nospiestu vienu no divām krūzes izņemšanas pogām un atlaidiet pogu, kad ir sasniegts vēlamais daudzums.

15. Noņemiet **portafiltru** 19 no **gatavošanas galvas** 6.

16. Iztukšojiet **krūzes filtru** 23 24 26 27 iztukšošanas kārbā vai tvertnē.

Ja vēlaties pagatavot vēl vienu espresso, atkārtojiet šajā nodaļā aprakstītās darbības. Pēc pabeigšanas ieteicams iztīrīt ierīci (nodaļa *Ikdienas apkope*).

▲ PIENA TVAICĒŠANA

⚠ Lietošanas laikā vai tūlīt pēc tās pieskarieties tikai tvaika un karstā ūdens caurulītes gumijas rokturim. Tvaicēšanas caurulīte sakarst.

i Jūs varat izmantot tvaicētu pienu, gatavojot, piemēram, kapučīno vai caffè latte.

i Tvaicēšanas funkciju var izmantot arī šokolādes piena vai citu dzērienu sildīšanai.

1. Nospiediet **tvaicēšanas funkcijas pogu** 1.

Ierīce tiek uzsildīta, izmantojot tvaicēšanas funkciju. **Tvaicēšanas funkcijas poga** 1 mirgo. Kad tvaicēšanas funkcija ir gatava, **tvaicēšanas funkcijas poga** 1 pastāvīgi deg baltā krāsā.

2. Piepildiet **piena krūzi** 15 ar pienu (ne vairāk kā pusi krūzes).

i Ja tvaicēšanas caurulīti izmanto karstā ūdens padevei, tvaicēšanas caurulīte izdala ūdens atlikumus, pirms tiek aktivizēta tvaicēšanas funkcija. Lai iegūtu labu tvaicētu pienu, pirms tvaicēšanas caurulītes ievietošanas pienā izlejiet no tās pārpalikumus.

3. Pārbaudiet, vai **tvaicēšanas funkcijas poga** 1 nepārtraukti deg baltā krāsā.

4. Nolaidiet **tvaicēšanas caurulītes** 12 sprauslu pienā par dažiem milimetriem.

5. Pagrieziet **tvaicēšanas pogu** 10 pretēji pulksteņrādītāja kustības virzienam, lai izslēgtu **tvaicēšanas caurulīti** 12.

6. Pagaidiet, līdz piens tiek tvaicēts, kā vēlaties.

i Ja nevarat pieskarties piena krūzes malai ilgāk par 3 sekundēm, temperatūra ir optimāla (aptuveni 65 °C).

7. Pagrieziet **tvaicēšanas pogu** 10 pulksteņrādītāja kustības virzienā, lai izslēgtu **tvaicēšanas caurulīti** 12.

i Ja tvaicēšanas funkcija nav izslēgta, tā automātiski izslēdzas pēc 2 minūtēm.

⚠ Tvaicēšanas caurulīte pēc lietošanas ir karsta!

8. Izņemiet **tvaicēšanas caurulīti** 12 no piena.

9. Novietojiet **tvaicēšanas caurulīti** 12 virs **ūdens paplātes** 14.

10. Notīriet **tvaicēšanas caurulītes** 12 sprauslu ar mitru drānu.

11. Pagrieziet **tvaicēšanas pogu** 10, lai izlaistu visu pienu no **tvaicēšanas caurulītes** 12.

12. Nospiediet vienu no **krūzes izņemšanas pogām** 2 3, lai atdzesētu tvaicēšanas funkciju.

Krūzes izņemšanas pogas 2 3 sāk mirgot. Kad **krūzes izņemšanas pogas** 2 3 pastāvīgi deg baltā krāsā, sistēma ir gatava kafijas pagatavošanai.

13. Ielejiet putoto pienu tieši espresso.

14. Pēc lietošanas nomazgājiet **piena krūzi** 15 ar ūdeni vai trauku mazgājamā mašīnā.

▲ KARSTĀ ŪDENS FUNKCIJAS IZMANTOŠANA

⚠ Lietošanas laikā vai tūlīt pēc tās pieskarieties tikai tvaika un karstā ūdens caurulītes gumijas rokturim. Tvaicēšanas caurulīte sakarst.

1. Nolaidiet **tvaicēšanas caurulīti** 12 krūzē.

⚠ Nepieskarieties ar tvaicēšanas caurulītes galu krūzes dibenam.

2. Pagrieziet **tvaicēšanas pogu** 10 pretēji pulksteņrādītāja kustības virzienam, lai izlaistu karsto ūdeni no **tvaicēšanas caurulītes** 12.

3. Pagrieziet **tvaicēšanas pogu** 10 pulksteņrādītāja kustības virzienā, lai apturētu karstā ūdens funkciju.

i Ja karstā ūdens funkcija nav izslēgta, tā automātiski izslēdzas pēc 2 minūtēm.

i Varat arī izmantot karstā ūdens funkciju, lai uzsildītu krūzes.

▲ IKDIENAS APKOPE

Ieteicams katru dienu (pirms pirmās kafijas) veikt šādu apkopi:

1. Novietojiet trauku zem **gatavošanas galvas** 6.

2. Nospiediet vienu no **krūzes izņemšanas pogām** 2 3, lai izskalotu **gatavošanas galvu** 6.

3. Nosusiniet **gatavošanas galvu** 6 ar drānu.

4. Noskalojiet **portafiltru** 19 un izmantotos **filtrus** 23 24 25 26 27 ar krāna ūdeni.

5. Nosusiniet **portafiltru** 19 un izmantotos **filtrus** 23 24 25 26 27 ar drānu.

6. Pārbaudiet, vai caur režģi ir redzams **pilienu paplātes** 14 sarkanais pludiņš.

7. Ja ir redzams, notīriet **pilienu paplāti** 14 (nodaļa *Iknedēļas apkope*).

▲ IKNEDĒĻAS APKOPE

Ieteicams ik nedēļu veikt šādu apkopi:

1. Iztukšojiet **pilienu paplāti** 14.

2. Notīriet **pilienu paplāti** 14 ar ūdeni un maigu mazgāšanas līdzekli.

▲ IKMĒNEŠA APKOPE

Ieteicams notīrīt ierīci vienreiz mēnesī. Lai notīrītu ierīci:

1. Izslēdziet un atvienojiet ierīci.

i Noņemot snīpi, pārliecinieties, vai portafiltrs nav karsts.

2. Atskrūvējiet **portafiltra** 19 snīpi.

3. Iemērciet siltā ūdenī un maigā mazgāšanas līdzeklī šīs daļas:

• Portafiltra 19 (tikai metāla daļas).

• Filtri 23 24 25 26 27

• Snīpis

4. Atskrūvējiet tvaicēšanas sprauslu no **tvaicēšanas caurulītes** 12.

1. Ja sprauslas atvere ir nosprostota, varat izmantot tīršanas tabletes turētāja tapu nosprostojuma likvidēšanai. Ja nevarat atbloķēt sprauslu ar tapu, izskalojiet sprauslu ar siltu ūdeni un mēģiniet vēlreiz.
5. Noskalojiet sprauslu siltā ūdenī.
6. Uzmanīgi pieskrūvējiet sprauslu atpakaļ pie **tvaicēšanas caurulītes** 12.
7. Notīriet ierīci un **ūdens tvertni** 9 ar mikstu un mitru drānu.
8. Nosusiniet ierīci un **ūdens tvertni** 9.
9. Pievienojiet ierīci strāvai un ieslēdziet.

▲ GATAVOŠANAS GALVAS TĪRĪŠANAS CIKLA IZMANTOŠANA

Iztīriet ierīci ar tīršanas tableti, kad divu krūžu izņemšanas poga mirgo baltā un sarkanā krāsā un vienas krūzes izņemšanas poga nepārtraukti deg baltā krāsā.

Gatavošanas galvas tīršanai, lūdzu, izmantojiet tīršanas tabletes, kas ir piemērotas espresso automātiem.

1. Lai nodrošinātu vislabākos rezultātus, ieteicams izmantot SOLITABS (art. Nr. 993.02), kas ir pieejams atsevišķās valstīs.
 1. Pievienojiet ierīci strāvai un ieslēdziet.
 2. Piepildiet **ūdens tvertni** 9 ar ūdeni līdz atzīmei *MAX* (Maksimums).
 3. Ievietojiet **divu krūžu filtru** 24 **portafiltrā** 19.
 4. Novietojiet **gumijas ieliktni tīršanai** 28 **divu krūžu filtrā** 24.
 5. Ievietojiet un pagrieziet **portafiltru** 19 **gatavošanas galvā** 6. Pārliecinieties, vai rukturis ir salāgots ar marķējumu *CLOSE* (Aizvērt).
 6. Novietojiet trauku (vismaz 500 ml) zem **gatavošanas galvas** 6.
 7. Nospiediet **programmēšanas pogu** 4.
 8. Nospiediet **divu krūžu izņemšanas pogu** 2, lai sāktu skalošanas procedūru.
- Procedūra ilgst apmēram 10 minūtes. Kad procedūra ir pabeigta, ierīce divas reizes atskaņo signālu un iedegas abas krūzes izņemšanas pogas.
9. Ļaujiet ierīcei atdzist.
 10. Noņemiet **portafiltru** 19 no **gatavošanas galvas** 6.
 11. Noņemiet **gumijas ieliktni tīršanai** 28 no **portafiltra** 19.
 12. Notīriet ierīci, kā aprakstīts nodaļā *Ikdienas apkope*.

▲ ATKAĻĶOŠANA

Ja tvaika poga mirgo sarkanā krāsā un abas krūzes izņemšanas pogas nepārtraukti deg baltā krāsā, atkaļķojiet ierīci.

Ierīces atkaļķošanai, lūdzu, izmantojiet atkaļķošanas līdzekli, kas ir piemērots espresso ierīcēm.

⚠ Kad parādās atkaļķošanas trauksme, nekavējoties atkaļķojiet ierīci, lai izvairītos no neatgriezeniskiem ierīces bojājumiem. Garantija neattiecas uz bojājumiem, kas ir saistīti ar kaļķa nogulsniem, ja atkaļķošanas procedūra netiek veikta regulāri, kā aprakstīts šajā nodaļā.

⚠ Nekavējoties noslaukiet izlijušo atkaļķošanas šķīdumu. Atkaļķošanas šķīdums var sabojāt ierīces virsmu.

1. Izsēdējiet un atvienojiet ierīci.
2. Iztukšojiet **pilienu paplāti** 14 (skatiet nodaļu *Iknedējas apkope*).
3. Izņemiet **ūdens tvertni** 9 no ierīces.

4. Iztukšojiet **ūdens tvertni** 9 virs izlietnes.
5. Izņemiet **ūdens filtra kasetni** 16 no **ūdens tvertnes** 9.
6. Piepildiet **ūdens tvertni** 9 ar mazgāšanas līdzekli un ūdeni. Atkaļķošanai nepieciešamais minimālais līmenis ir 1 litrs.
1. Lai iegūtu vislabākos rezultātus, ieteicams izmantot Solipol special (Art. Nr. 703.02), kas ir pieejams atsevišķās valstīs.
7. Ievietojiet **ūdens tvertni** 9 ierīcē.
8. Novietojiet lielu trauku (> 2,5 l) zem **gatavošanas galvas** 6.
1. Ja izmantojat tvertni, kuras tilpums ir mazāks par 2,5 l, iztukšojiet tvertni atkaļķošanas procesa pauzēs.
9. **Tvaicēšanas caurulīti** 12 ievietojiet traukā.
10. Pievienojiet ierīci strāvai un ieslēdziet.
11. Nospiediet **programmēšanas pogu** 4.
12. Lai sāktu atkaļķošanas procesu, nospiediet **tvaicēšanas funkcijas pogu** 1. Vienā no šiem cikliem ieslēdziet **tvaicēšanas pogu** 10.

Atkaļķošanas process ilgst 15 minūtes.

⚠ Ja atkaļķošanas procedūra tiek pārtraukta (piemēram, strāvas zuduma laikā), ieteicams pabeigt procedūru, kad pārtraukums ir novērsts. Kad process ir pabeigts, rūpīgi izskalojiet ierīci.

Kad procesa pirmā daļa ir pabeigta, ierīce atskaņo divus signālus un ir gatava skalošanai:

13. Izņemiet **ūdens tvertni** 9 no ierīces.
 14. Iztukšojiet **ūdens tvertni** 9 virs izlietnes.
 15. Izskalojiet **ūdens tvertni** 9 vairākas reizes zem krāna.
 16. Piepildiet **ūdens tvertni** 9 ar aukstu krāna ūdeni.
 17. Ievietojiet **ūdens tvertni** 9 ierīcē.
 18. Iztukšojiet tvertni un **pilienu paplāti** 14.
 19. Novietojiet atpakaļ tvertni un **pilienu paplāti** 14.
 20. Lai sāktu skalošanas procesu, nospiediet **tvaicēšanas funkcijas pogu** 1. Atveriet **tvaicēšanas pogu** 10 uz dažām sekundēm.
- Kad skalošanas process ir pabeigts, ierīce divreiz atskaņo signālu.
21. Izņemiet **ūdens tvertni** 9 no ierīces.
 22. Iztukšojiet **ūdens tvertni** 9 virs izlietnes.
 23. Izskalojiet **ūdens tvertni** 9 vairākas reizes zem krāna.
 24. Ievietojiet **ūdens filtra kasetni** 16 **ūdens tvertnes** 9 kronšteinā ar selektoru uz leju.
 25. Piepildiet **ūdens tvertni** 9 ar aukstu krāna ūdeni.
 26. Ievietojiet **ūdens tvertni** 9 ierīcē.

▲ TEHNISKĀS SPECIFIKĀCIJAS

Modeļa Nr.	Tips 1170
Spriegums/frekvence	220–240 V~ / 50–60 Hz
Izejas jauda	1420 - 1700 W
Izmēri (P x D x A)	18,7 x 37,2 x 32,1 cm
Svars	5,7 kg

Paturētas tiesības veikt tehniskas izmaiņas.

Üksikasjaliku kasutusjuhendi ja vastused korduma kippuvatele küsimustele leiате lehel

www.solis.com/manuals

▲ **ETTENÄHTUD OTSTARVE**

- Tegu on espressomasinaga, millel on piimavahustaja ja kuuma vee funktsioon.
- Kasutage seadet ainult käesolevas juhendis kirjeldatud viisil.
- See seade on mõeldud kasutamiseks kodumajapidamises jms, näiteks:
 - töötajate köögiruumid kauplustes, kontorites ja muudes töökeskkondades;
 - talumajad;
 - hotellide, motellide ja muude majutusasutuste klientidele;
 - eramajutusasutustes.
- Seade on mõeldud ainult siseruumides kasutamiseks.
- Seade ei sobi kasutamiseks isikute (sealhulgas laste) poolt, kelle füüsilised, tajulised või vaimsed võimed on piiratud või kellel puuduvad kogemused ja teadmised seadme kasutamise kohta, välja arvatud juhul, kui neid jälgib või juhendab nende ohutuse eest vastutav isik.
- Seadme kasutamist muul kui selles juhendis kirjeldatud otstarbel loetakse väärkasutuseks, mis võib põhjustada vigastusi, seadme kahjustamist ja muuta garantii kehtetuks.

▲ **OLULISED ETTEVAATUSABINÕUD**

Üldised ohutusjuhised

▲ **HOIATUS!**

- Enne seadme paigaldamist või kasutamist tuleb kõik käesolevas kasutusjuhendis toodud juhised läbi lugeda ja endale selgeks teha. Hoidke see dokument edaspidiseks alles.
- Ärge kasutage seadet, kui mõni selle osa on kahjustunud või katki. Vahetage kahjustunud või defektne seade kohe välja.
- Seadet tohib tõsta ainult alusest hoides.

Paigaldamisel järgitavad ohutusjuhised

▲ **HOIATUS!**

- Ärge pillake seadet maha ja vältige põrutusi.
- Asetage seade stabiilsele, tasasele ning kuumus- ja niiskuskindlale pinnale.
- Hoidke seadet seintest, kardinatest või muudest materjalidest ja esemetest vähemalt 20 cm kaugusel ja veenduge, et õhk saaks seadme ümber vabalt ringelda.

- Ärge hoidke seadet otsese päikesevalguse käes.
- Enne seadme kasutamist kontrollige, kas seadme andmesildile märgitud pinge vastab võrgupingele. Ärge kasutage seadet harupistikuga.
- Ärge kasutage taimerit ega eraldi kaugjuhtimissüsteemi, mis seadme automaatselt sisse lülitab.
- Et vältida seadme allatõmbamist, ärge jätke toitejuhet rippuma üle lauaserva. Veenduge, et seade ega toitejuhe ja pistik ei puutuks kokku tuliste pindadega, näiteks pliidiplaadi või radiaatoriga, ega seadme endaga.
- Ärge kunagi asetage seadet kohta, kus see võib kukkuda vette või puutuda kokku vee või muude vedelikega (nt kraanikaussi või selle lähedusse).
- Vette või muu vedeliku sisse kukkunud seadet ei tohi mingil juhul paljakäsi välja võtta:
 - enne veest väljavõtmist tuleb alati kätte panna kuivad kummikindad ja eemaldada seade vooluvõrgust.
 - Ärge hakake seadet uuesti kasutama enne, kui Solis või Solise volitatud hooldusesindus on selle toimivust ja ohutust kontrollinud.
- Enne seadme kasutamist kontrollige, kas seadme andmesildile märgitud pinge vastab võrgupingele. Ärge kasutage seadet harupistikuga.
- Ärge asetage seadet otse pistikupesaga alla.
- Enne seadme teisaldamist lülitage see välja ja eemaldage vooluvõrgust.
- Enne kasutamist kerige toitejuhe täielikult lahti.

Kasutamisel järgitavad ohutusjuhised

▲ **HOIATUS!**

- Lapsi peab valvama, et nad seadmega ei mängiks.
- Ärge kasutage seadet märgade kätega.
- Kasutage seadet ainult kaasasolevate tarvikute või Solise soovitatud lisavarustusega. Väärkasutus või sobimatu lisavarustuse kasutamine võib seadet kahjustada.
- Seadme osad võivad kasutamise käigus kuumeneda. Seadet kasutades puudutage ainult selle juhtpaneeli.

- Ärge teisaldage seadet kasutamise ajal.
- Ärge katke seadet kasutamise ajaks kinni.
- Seadet ei tohi hoida kasutamise ajal kapis.
- Ärge asetage seadme peale midagi muud peale tasside.
- Enne osade paigaldamist ja eemaldamist lülitage seade välja.
- Veepaagi täitmiseks eemaldage veepaak seadmest või lülitage seade välja.
- Kasutage veepaagis ainult külma kraanivett.
- Ärge ületage veepaagi täitmisel tähist *MAX*.
- Ärge kasutage seadet tühja veepaagiga.
- Seadme kasutamise ajal ei tohi eemaldada ühtegi osa.
- Auru- ja kuuma vee otsakut ei tohi suunata inimeste, loomade või niiskustundlike esemete poole. Aur on väga tuline!
- Ärge jätke seadet kasutamise ajal järelevalveta.
- Eemaldage seade vooluvõrgust, kui seda ei kasutata.

Hooldusel järgitavad ohutusjuhised

⚠ HOIATUS!

- Hoidke puhastustarvikut lastele kättesaamatus kohas. Allaneelamise oht!
- Seadme eemaldamisel vooluvõrgust ärge tõmmake juhtmest. Võtke alati kinni pistikust ja tõmmake.
- Enne hooldust ja osade vahetamist lülitage seade välja ja eemaldage vooluvõrgust.
- Laske seadmel enne puhastamist jahtuda.
- Seadet ei tohi kasta üleni vette või muudesse vedelikesse ega panna nõudepesumasinasse.
- Ärge kasutage seadme puhastamiseks abrasiivseid keemilisi puhastusvahendeid, nagu ammoniaak, hape või atsetoon. See võib seadet kahjustada.
- Ärge kasutage selles seadmes õlisid ega määrdeaineid.
- Ärge hoidke seadet temperatuuril alla 0 °C ega üle 55 °C.

▲ SISUKORD

Kontrollige pakendi sisu:

1x BARISTA PERFETTA PLUS

1x Veepaak

1x Piimakann

1x Veefiltri kassett

1x Testriba

1x Tambits

1x Portafilter

1x Mõõdulusikas

1x Puhastushari

1x Puhastustarvik

1x Ühekordse seinaga filter ühe tassi jaoks

1x Ühekordse seinaga filter kahe tassi jaoks

1x Kahekordse seinaga filter ühe tassi jaoks

1x Kahekordse seinaga filter kahe tassi jaoks

1x Kompaktsete kohvipatjade filter

1x Puhastamiseks mõeldud kummidetail

▲ SEADME KIRJELDUS (VT JOONIST A)

- | | |
|------------------------|-----------------|
| 1 Aurufunktsiooni nupp | 8 Tassialus |
| 2 Kahe tassi nupp | 9 Veepaak |
| 3 Ühe tassi nupp | 10 Aurunupp |
| 4 Programmeerimisnupp | 11 Toitenupp |
| 5 Manomeeter | 12 Aurutoru |
| 6 Kohviotsak | 13 Nõrgumisrest |
| 7 Veepaagi kaas | 14 Tilgapüüdur |

▲ LISAVARUSTUS (VT JOONIST B)

- | | |
|------------------------------------|--|
| 15 Piimakann | 22 Puhastustarvik |
| 16 BRITA INTENZA veefiltri kassett | 23 Ühekordse seinaga filter ühe tassi jaoks |
| 17 Testriba | 24 Ühekordse seinaga filter kahe tassi jaoks |
| 18 Tambits | 25 Filter kompaktsete 44 mm kohvipatjade jaoks |
| 19 Portafilter | 26 Kahekordse seinaga filter ühe tassi jaoks |
| 20 Mõõdulusikas | 27 Kahekordse seinaga filter kahe tassi jaoks |
| 21 Puhastushari | 28 Puhastamiseks mõeldud kummidetail |

▲ SEADME PAIGALDAMINE

1. Asetage seade stabiilsele, tasasele ning kuumus- ja niiskuskindlale pinnale.
2. Ühendage toitejuhe vooluvõrku.
3. Seadme sisselülitamiseks vajutage **toitenuppu** 11.

▲ ENNE ESMAKORDSET KASUTAMIST

1. Eemaldage kõik pakkematerjalid, kleeibised ja sildid.
2. Puhastage järgmised osad sooja vee ja õrnatoimelise seebiga.
 - Veepaagi kaas **7**
 - Veepaak **9**
 - Tambits **18**
 - Mõõdulusikas **20**
 - Filtrid **23 24 25 26 27**
 - Piimakann **15**
 - Kummidetali **28**
3. Loputage osad puhta veega ja kuivatage.

▲ ENNE ESMAKORDSET KASUTAMIST (VEEFILTRI KASSETT)

Enne esmakordset kasutamist puhastage seadet peatüki „Igapäevane hooldus“ kohaselt.

- i** Kui te ei soovi veefiltrit kasutada, võite jätta seadme vaikeseadistusele. Sel juhul saate selle peatüki järgmised punktid vahele jätta.
- i** Ärge kasutage seadet ilma veefiltrita, kui see on programmeeritud kasutamiseks veefiltriga. Veefiltrit paigaldamiseks ja seadistamiseks toimige järgmiselt.
 1. Pistke korraks **testriba** **17** kraaniveega täidetud klaasi.
 2. Vaadake **testribalt** **17** mõõdetud veekvaliteeti.
 3. Keerake **veefiltri kasseti** **16** alumises osas olev lüliti optimaalsesse asendisse.

Asend A Kasutamiseks pehme veega.

Asend B Kasutamiseks keskmise karedusega veega.

Asend C Kasutamiseks kareda veega.

4. Hoidke **veefiltri kassetti** **16** veega täidetud anum.
5. Pigistage **veefiltri kassetti** **16** õrnalt, et eemaldada filtrist õhumullid.
6. Asetage **veefiltri kassett** **16** **veepaagis** **9** olevasse pesasse, selektor allpool.
7. Täitke **veepaak** **9** veega tähiseni **MAX**.
8. Seadistusmenüüsse sisenemiseks vajutage **programmeerimisnuppu** **4**.
9. Filtri seadistuste sisestamiseks vajutage **aurufunktsiooni nuppu** **1**.
10. Vajutage **ühe tassi nuppu** **3** ja määrake filtri seadistuseks **YES (JAH)**.
11. Asetage **kohviotsaku** **6** alla anum (vähemalt 500 ml mahutavusega).
12. Seadistusmenüüst väljumiseks vajutage **programmeerimisnuppu** **4**. Loputamine algab automaatselt.
- i** Vahetage veefilter välja, kui ühe tassi nupul vilgub valge ja punane tuli ning kahe tassi nupul põleb valge tuli.

▲ ESPRESSO VALMISTAMINE

1. Valige, kas soovite valmistada ühe espresso või kaks.
2. Valige õiget tüüpi **filter** **23 24 25 26 27**.
- i** Värskest jahvatatud kohvi puhul kasutage ühekordse seinaga filtreid. Jahvatatud kohvi puhul kasutage kahekordse seinaga filtreid. Kohvipatjade puhul kasutage kompaktsete 44 mm kohvipatjade filtreid.
3. Asetage tühjad tassid eelsoojendamiseks **tassialusele** **8**.
4. Kontrollige, kas veetase on **veepaagis** **9** tähistel **MIN** ja **MAX** vahel.

5. Kui ei, siis täitke veepaak tähiseni **MAX**.
- i** Vahetage vett vähemalt kord päevas.
- i** Kui seadet pole mõnda aega kasutatud, soovime seadet ja portafiltrit loputada.
6. Asetage filter vastavasse **portafiltrisse** **19**.
7. Ühe tassi espresso valmistamiseks täitke filter ühe mõõdulusikatäie jahvatatud kohviga (8–9 g). Kahe tassi espresso valmistamiseks täitke filter kahe mõõdulusikatäie jahvatatud kohviga (16–18 g).
- i** Kohvipatjade puhul asetage kohvipadi kompaktsete 44 mm kohvipatjade jaoks mõeldud filtri keskele. Sel juhul ei ole tampimine vajalik.
8. Koputage **portafiltrit** **19** õrnalt vastu tööpinda, et kohvipuru laiali ajada.
9. Tampige kohvipulbrit **tambitsaga** **18**.

▲ Ärge pange portafiltrit liiga täis. Hermeetilisuse tagamiseks ei tohi kohvipuru masinasse panemisel puutuda kokku kohviotsakuga.

10. Eemaldage kohvipuru **portafiltri** **19** servast.
11. Paigaldage **portafiltri** **19** ja keerake see **kohviotsakusse** **6**. Veenduge, et käepide oleks joondatud tähisega **CLOSE** (Sulge).

▲ Veenduge, et portafilter oleks korralikult paigaldatud. Kui portafiltrit ei õnnestu kergesti oma kohale keerata, eemaldage portafilter ja vähendage jahvatatud kohvi kogust.

12. Asetage **tassialuselt** **8** üks või kaks tassi portafiltri tilade alla. Kui **tassinuppudel** **2 3** süttib tuli, võite kohvi tõmbama panna.

▲ Ärge jätke seadet kasutamise ajal järelevalveta.

13. Protsessi käivitamiseks vajutage vastavat **tassinuppu** **2 3**.
14. Kontrollige protsessi ajal, kas **manomeetri** **5** näit kerkib asendist 0 optimaalsesse vahemikku (8–12 bar).
- i** Kui peate protsessi enne selle lõpuleviimist peatama, vajutage uuesti vastavat tassinuppu. Maksimaalne keetmisaeg on 60 sekundit.

▲ Olge ettevaatlik, kui tühjendate portafiltrit vahetult pärast kasutamist. Seade ja kohvijäägid on endiselt väga tulised.

- i** Kui soovite programmeerida kohvi mahtu, vajutage pikalt ühte kahest tassinupust ning vabastage nupp, kui soovitud kogus on saavutatud.
15. Eemaldage **portafilter** **19** **kohviotsakust** **6**.
16. Tühjendage **tassifilter** **23 24 26 27** kohvipaksu nõusse või prügikasti. Kui soovite valmistada veel ühe espresso, järgige uuesti selles peatükis toodud juhiseid. Kui olete lõpetanud, soovime seadet puhastada (peatükk „Igapäevane hooldus“).

▲ PIIMA VAHUSTAMINE

▲ Kasutamise ajal või vahetult pärast kasutamist tohib auru- ja kuumaveetoru puudutada ainult kummikäepidet. Aurutoru läheb tuliseks.

- 1. Vahustatud piima võib kasutada näiteks cappuccino's või lates.
 - 2. Aurufunktsiooni saate kasutada ka šokolaadipiima või muude jookide soojendamiseks.
 - 3. Aurufunktsiooni aktiveerimiseks vajutage **aurufunktsiooni nuppu** 1.
- Seade soojendab aurufunktsiooni. **Aurufunktsiooni nupp** 1 vilgub. Kui seade on aurufunktsiooni kasutamiseks valmis, süttib **aurufunktsiooni nupul** 1 valge tuli.
2. Täitke **piimakann** 15 piimaga (mitte rohkem kui pool kannu).
 3. Kui aurutoru kasutatakse kuumaa vee väljutamiseks, tuleb aurutorust enne aurufunktsiooni aktiveerumist veejääke. Korraldiku piimavahu saamiseks tuleb enne aurutoru asetamist piima sisse eemaldada esmalt jäägid.
 4. Kontrollige, kas **aurufunktsiooni nupul** 1 põleb valge tuli.
 5. Langetage **aurutoru** 12 otsak mõne millimeetri võrra piima sisse.
 6. **Aurutoru** 12 sisselülitamiseks keerake **aurunuppu** 10 vastupäeva.
 7. Oodake, kuni piim on piisavalt vahustatud.
 8. Temperatuur on optimaalne (umbes 65 °C), kui kätt ei saa hoida piimakannu vastas kauem kui 3 sekundit.
 9. **Aurutoru** 12 väljalülitamiseks keerake **aurunuppu** 10 päripäeva.
 10. Kui aurufunktsiooni välja ei lülitata, lülitub see 2 minuti möödumisel automaatselt välja.

⚠ Aurutoru on pärast kasutamist tuline!

11. Võtke **aurutoru** 12 piima seest välja.
 12. Asetage **aurutoru** 12 **veenõu** 14 kohale.
 13. Puhastage **aurutoru** 12 otsakut niiske lapiga.
 14. Keerake **aurunuppu** 10, et eemaldada **aurutorust** 12 kogu piim.
 15. Aurufunktsiooni jahutamiseks vajutage ühte **tassinuppudest** 2 3.
- Tassinupud** 2 3 hakkavad vilkuma. Kui **tassinuppudel** 2 3 põleb valge tuli, on süsteem kohvi valmistamiseks valmis.
16. Valage vahustatud piim otse espresso sisse.
 17. Pärast kasutamist puhastage **piimakann** 15 veega või nõudepesumasinas.

▲ KUUMA VEE FUNKTSIOONI KASUTAMINE

⚠ Kasutamise ajal või vahetult pärast kasutamist tohib auru- ja kuumaveetorul puudutada ainult kummikäepidet. Aurutoru läheb tuliseks.

1. Langetage **aurutoru** 12 tassi.
- ⚠ Äрге suunake aurutoru otsa otse tassi põhja.
2. Keerake **aurunuppu** 10 vastupäeva, et eemaldada **aurutorust** 12 kuum vesi.
 3. Kuumaa vee funktsiooni peatamiseks keerake **aurunuppu** 10 päripäeva.
 4. Kui kuumaa vee funktsiooni välja ei lülitata, lülitub see 2 minuti möödumisel automaatselt välja.
 5. Kuumaa vee funktsiooni saate kasutada ka tasside eelsoojendamiseks.

▲ IGAPÄEVANE HOOLDUS

Soovitame teha iga päev (enne esimest kohvi) järgmist hooldust.

1. Asetage **kohviotsaku** 6 alla anum.
2. Vajutage **kohviotsaku** 6 loputamiseks ühte **tassinuppudest** 2 3.

3. Kuivatage **kohviotsak** 6 rätikuga.
4. Loputage **portafiltrit** 19 ja kasutatud **filtrid** 23 24 25 26 27 kraaniveega.
5. Kuivatage **portafiltri** 19 ja kasutatud **filtrid** 23 24 25 26 27 rätikuga.
6. Kontrollige, kas **nõrgumisaluse** 14 punane ujuk on läbi resti nähtav.
7. Kui jah, siis puhastage **nõrgumisalust** 14 (peatükk „Iganädalane hooldus“).

▲ IGANÄDALANE HOOLDUS

Soovitame teha iga nädal järgmist hooldust.

1. Tühjendage **nõrgumisalust** 14.
2. Puhastage **nõrgumisalust** 14 vee ja õrnatoimelise puhastusvahendiga.

▲ IGAKUINE HOOLDUS

Soovitame seadet puhastada kord kuus. Seadet puhastatakse järgmiselt.

1. Lülitage seade välja ja eemaldage see vooluvõrgust.
2. Veenduge, et portafiltri ei oleks tila eemaldamise ajal tuline.
3. Keerake **portafiltri** 19 tila lahti.
4. Leotage järgmisi osi soojas vees, kuhu on lisatud õrnatoimelist puhastusvahendit.
 - Portafiltri 19 (ainult metallist osad).
 - Filtrid 23 24 25 26 27
 - Tila
5. Keerake auruotsak **aurutorust** 12 välja.
6. Kui otsaku ava on ummistunud, saate ummistuse kõrvaldamiseks kasutada puhastustableti hoidiku varrast. Kui otsakut ei õnnestu vabastada, loputage otsakut sooja veega ja proovige uuesti.
7. Loputage otsakut sooja veega.
8. Keerake otsak ettevaatlikult **aurutoru** 12 külge tagasi.
9. Puhastage seadet ja **veepaaki** 9 niisutatud pehme lapiga.
10. Kuivatage seade ja **veepaak** 9.
11. Ühendage seade vooluvõrku ja lülitage sisse.

▲ KOHVIOTSAKU PUHASTUSTSÜKLI KASUTAMINE

Puhastage seadet puhastustabletiga, kui kahe tassi nupul vilgub valge ja punane tuli ning ühe tassi nupul põleb valge tuli.

Kohviotsaku puhastamiseks kasutage espressomasinatele sobivaid puhastustablette.

1. Parimate tulemuste saamiseks soovitame SOLITABSI (art. nr 993.02), mis on saadaval valitud riikides.

2. Ühendage seade vooluvõrku ja lülitage sisse.
3. Täitke **veepaak** 9 veega tähiseni MAX.
4. Asetage **kahe tassi filter** 24 **portafiltrisse** 19.
5. Asetage **puhastamiseks mõeldud kummidetali** 28 **kahe tassi filtrisse** 24.
6. Paigaldage **portafiltri** 19 ja keerake see **kohviotsakusse** 6. Veenduge, et käepide oleks joondatud tähisega CLOSE (Sulge).
7. Asetage **kohviotsaku** 6 alla anum (vähemalt 500 ml mahutavusega).
8. Vajutage **programmeerimisnuppu** 4.
9. Loputamiseks vajutage **kahe tassi nuppu** 2.

Aega kulub umbes 10 minutit. Kui protseduur on lõpule viidud, toob seade kuuldavale kaks helisignaali ja mõlemal tassinupul süttib tuli.

10. Laske seadmel jahtuda.

- Eemaldage **portafilter** 19 **kohviotsakust** 6.
- Eemaldage **puhastamiseks mõeldud kummidetail** 28 **portafiltrist** 19.
- Puhastage seadet peatüki „Igapäevane hooldus“ kohaselt.

▲ KATLAKIVI EEMALDAMINE

Puhastage seade katlakivist, kui aurunupul vilgub punane tuli ja mõlemal tassinupul põleb valge tuli. Seadme puhastamiseks katlakivist kasutage espressomasinate jaoks sobivat katlakivieemaldusvahendit.

▲ Kui kuvatakse katlakivi häire, puhastage seade viivitamata katlakivist, et vältida seadme püsivaid kahjustusi. Katlakivi kahjustused ei kuulu garantii alla, kui seadet ei puhastata korrapäraselt katlakivist, järgides käesolevas peatükis toodud juhiseid.

▲ Mahavoolanud katlakivieemalduslahus tuleb kohe ära pühkida. Katlakivieemalduslahus võib seadme pinda kahjustada.

- Lülitage seade välja ja eemaldage see vooluvõrgust.
- Tühjendage **nõrgumisalus** 14 (vt ptk „Iganädalane hooldus“).
- Võtke **veepaak** 9 seadmest välja.
- Tühjendage **veepaak** 9 kraanikausi kohal.
- Eemaldage **veefiltri kassett** 16 **veepaagist** 9.
- Täitke **veepaak** 9 katlakivieemaldusvahendi ja veega. Katlakivi eemaldamiseks vajalik veekogus on vähemalt 1 liiter.
- Parimate tulemuste saamiseks soovitage toodet Solipol Special (art. nr 703.02), mis on saadaval valitud riikides.
- Paigalage **veepaak** 9 seadmesse.
- Asetage **kohviotsaku** 6 alla suur anum (> 2,5 l).
- Kui kasutate alla 2,5-liitrist anumad, tühjendage see katlakivi eemaldamise pauside ajal.
- Suunake **aurutoru** 12 anumasse.
- Ühendage seade vooluvõrku ja lülitage sisse.
- Vajutage **programmeerimisnuppu** 4.
- Katlakivi eemaldamiseks vajutage **aurufunktsiooni nuppu** 1. Ühe sellise tsükli ajal lülitage **aurunupp** 10 sisse.

Katlakivi eemaldamiseks kulub umbes 15 minutit.

▲ Kui katlakivi eemaldamise protseduur katkestatakse (nt voolukatkestuse korral), soovitage protseduuri pärast katkestuse põhjuste kõrvaldamist lõpule viia. Pärast protsessi lõppemist loputage seadet põhjalikult.

Kui protsessi esimene osa on lõpule viidud, toob seade kuuldavale kaks helisignaali ja on valmis loputamiseks.

- Võtke **veepaak** 9 seadmest välja.
- Tühjendage **veepaak** 9 kraanikausi kohal.
- Loputage **veepaaki** 9 mitu korda voolava vee all.
- Täitke **veepaak** 9 külma kraaniveega.

- Paigalage **veepaak** 9 seadmesse.
- Tühjendage anum ja **nõrgumisalus** 14.
- Asetage anum ja **nõrgumisalus** 14 tagasi.
- Loputamiseks vajutage **aurufunktsiooni nuppu** 1. Avage **aurunupp** 10 mõneks sekundiks. Kui loputamine on lõppenud, toob seade kuuldavale kaks helisignaali.
- Võtke **veepaak** 9 seadmest välja.
- Tühjendage **veepaak** 9 kraanikausi kohal.
- Loputage **veepaaki** 9 mitu korda voolava vee all.
- Asetage **veefiltri kassett** 16 **veepaagis** 9 olevasse pesasse, selektor allpool.
- Täitke **veepaak** 9 külma kraaniveega.
- Paigalage **veepaak** 9 seadmesse.

▲ TEHNILISED ANDMED

Mudeli nr	Tüüp 1170
Pinge/sagedus	220–240 V~ / 50–60 Hz
Väljund	1420 - 1700 W
Mõõtmed (p x l x k)	18,7 x 37,2 x 32,1 cm
Kaal	5,7 kg

Tootja võib teha tehnilisi muudatusi.

PL Skrócona instrukcja obsługi

BARISTA PERFETTA PLUS

Typ 1170

Szczegółową instrukcję obsługi oraz odpowiedzi na często zadawane pytania można znaleźć na stronie www.solis.com/manuals

▲ PRZEZNACZENIE URZĄDZENIA

- To urządzenie jest ekspresem do kawy z funkcją spieniania mleka i gorącej wody.
- Urządzenie należy eksploatować wyłącznie w sposób opisany w niniejszej instrukcji.
- Urządzenie przeznaczone jest do użytku w gospodarstwie domowym i miejscach o podobnym charakterze, np.:
 - kuchnie dla pracowników w sklepach, biurach i innych miejscach pracy;
 - gospodarstwa wiejskie;
 - hotele, motele i inne budynki mieszkalne – dla gości;
 - placówki typu „Bed and breakfast“;
- Urządzenie jest przeznaczone wyłącznie do użytku wewnątrz pomieszczeń.
- Urządzenie nie jest przeznaczone do użytkowania przez osoby (łącznie z dziećmi) o zmniejszonym czuciu fizycznym czy z niesprawnością umysłową czy z brakiem doświadczenia i wiedzy, chyba że znajdują one pod nadzorem i są instruowane w zakresie użytkowania, przez osobę odpowiedzialną za ich bezpieczeństwo.
- Użycie urządzenia w jakikolwiek inny sposób niż opisany w niniejszej instrukcji jest niewłaściwe i może spowodować obrażenia ciała, uszkodzenie urządzenia oraz utratę gwarancji.

▲ WAŻNE ŚRODKI BEZPIECZEŃSTWA

Ogólne zasady bezpieczeństwa

▲ OSTRZEŻENIE

- Przed zainstalowaniem lub użyciem urządzenia należy upewnić się, że instrukcje zawarte w niniejszym dokumencie zostały w pełni przeczytane i zrozumiane. Zachowaj niniejszy dokument na przyszłość.
- Nie używaj urządzenia, jeśli jakkolwiek jego część jest zniszczona lub uszkodzona. Uszkodzone lub wadliwe urządzenie natychmiast wymień.
- Urządzenie należy podnosić wyłącznie, trzymając za podstawę.

Instrukcje bezpieczeństwa dotyczące instalacji

▲ OSTRZEŻENIE

- Nie upuszczaj urządzenia i unikaj uderzania go.
- Urządzenie należy ustawić na stabilnej, równej i odpornej na wysokie temperatury i wilgoć powierzchni.
- Zachowaj minimalną bezpieczną odległość 20 cm między urządzeniem a ścianami, zasłonami lub innymi materiałami i przedmiotami oraz upewnij się, że powietrze wokół urządzenia może swobodnie przepływać.
- Nie stawiaj urządzenia w bezpośrednim świetle słonecznym.
- Przed użyciem urządzenia sprawdź, czy napięcie podane na tabliczce znamionowej jest zgodne z napięciem w sieci. Nie używaj urządzenia z przedłużaczem na kilka urządzeń.
- Nie używaj timera ani oddzielnego systemu zdalnego sterowania, który automatycznie włącza urządzenie.
- Nie pozostawiaj kabla zasilającego zwisającego przez krawędź stołu, aby zapobiec zrzuceniu urządzenia. Upewnij się, że urządzenie, przewód zasilający i wtyczka nie wchodzi w kontakt z gorącymi powierzchniami, takimi jak płyty grzejne lub kaloryfer, ani też z samym urządzeniem.
- Nigdy nie ustawiaj urządzenia w taki sposób, aby istniało ryzyko wpadnięcia do wody czy kontaktu z wodą lub innym płynem (np. w zlewie lub w jego pobliżu).

- Nigdy nie sięgaj po urządzenie, które wpadło do wody lub innego płynu:
 - Zanim je wyjmiesz, najpierw załóż suche gumowe rękawice i wyciągnij wtyczkę.
 - Urządzenia nie należy używać ponownie zanim nie zostanie sprawdzone pod kątem funkcjonalności i bezpieczeństwa przez firmę Solis lub autoryzowane centrum serwisowe.
- Przed użyciem urządzenia sprawdź, czy napięcie podane na tabliczce znamionowej jest zgodne z napięciem w sieci. Nie używaj urządzenia z przedłużaczem na kilka urządzeń.
- Nie umieszczaj urządzenia bezpośrednio pod gniazdkiem zasilania.
- Przed przeniesieniem urządzenia wyłącz je i wyjmij wtyczkę z gniazdka.
- Przed użyciem całkowicie rozwiń kabel zasilający.

Instrukcje bezpieczeństwa dotyczące użytkowania

▲ OSTRZEŻENIE

- Dzieciom należy nadzorować, aby nie pozwalać im na zabawę urządzeniem.
- Nie używaj urządzenia z mokrymi dłońmi.
- Używaj urządzenia wyłącznie z dostarczonymi akcesoriami lub akcesoriami zalecanymi przez firmę Solis. Nieprawidłowe akcesoria lub niewłaściwe użycie mogą spowodować uszkodzenie urządzenia.
- Części urządzenia mogą się bardzo nagrzewać w trakcie użytkowania. Panelu sterowania dotykać jedynie podczas korzystania z urządzenia.
- Nie przenosić urządzenia podczas jego użytkowania.
- Nie zakrywaj urządzenia podczas pracy.
- Nie umieszczaj urządzenia w szafce, kiedy jest używane.
- Nie stawiaj na urządzeniu żadnych przedmiotów z wyjątkiem filiżanek.
- Wyłącz urządzenie przed przystąpieniem do montażu lub demontażu części.
- Wyjmij z urządzenia zbiornik na wodę lub wyłącz urządzenie podczas napełniania zbiornika na wodę.
- Do zbiornika na wodę wlewaj wyłącznie zimną wodę z kranu.

- Nie napełniaj zbiornika wody powyżej oznaczenia *MAX*.
- Nie korzystaj z urządzenia, gdy zbiornik na wodę jest pusty.
- Nie wyjmuj żadnych części, gdy urządzenie jest w użyciu.
- Nigdy nie kieruj dyszy pary i gorącej wody w stronę ludzi, zwierząt lub przedmiotów wrażliwych na wilgoć. Para jest bardzo gorąca!
- Nie zostawiaj włączonego urządzenia bez nadzoru.
- Odłączyć urządzenie, gdy nie jest używane.

Instrukcje bezpieczeństwa dotyczące konserwacji

⚠ OSTRZEŻENIE

- Przechowuj narzędzie do czyszczenia z dala od dzieci. Niebezpieczeństwo połknięcia!
- Nie odłączaj urządzenia, ciągnąc za kabel. Zawsze chwytaj za wtyczkę i pociągnij.
- Wyłączyć i odłączyć urządzenie od źródła zasilania przed serwisowaniem i wymianą części.
- Przed przystąpieniem do czyszczenia urządzenie musi ostygnąć.
- Nigdy nie zanurzać urządzenia w wodzie lub innych płynach ani nie umieszczać go w zmywarce.
- Do czyszczenia produktu nie stosuj ścierających chemicznych środków czyszczących, takich jak amoniak, kwas lub aceton. Może to spowodować uszkodzenie urządzenia.
- Nie używaj olejów ani smarów do tego urządzenia.
- Nie przechowuj urządzenia w temperaturach poniżej 0 °C lub powyżej 55 °C.

▲ SPIS TREŚCI

Sprawdź zawartość opakowania:

1x	BARISTA PERFETTA PLUS
1x	Zbiornik na wodę
1x	Dzbanek na mleko
1x	Wkład filtra wody
1x	Pasek testowy
1x	Ubijak
1x	Kolba
1x	Łyżka miarka
1x	Szczotka do czyszczenia
1x	Narzędzie do czyszczenia
1x	Sitko jednościenne do jednej filiżanki
1x	Sitko jednościenne do dwóch filiżanek
1x	Sitko dwuścienne do jednej filiżanki
1x	Sitko dwuścienne do dwóch filiżanek
1x	Sitko do padów kompaktowych
1x	Gumowa wkładka do czyszczenia

▲ OPIS URZĄDZENIA (PATRZ RYSUNEK A)

1	Przycisk funkcji pary	8	Tacka na filiżanki
2	Przycisk pobierania do dwóch filiżanek	9	Zbiornik na wodę
3	Przycisk pobierania do jednej filiżanki	10	Pokrętło pary
4	Przycisk programowania	11	Przycisk zasilania
5	Manometr	12	Dysza pary
6	Głowica zaparządzająca	13	Kratka ociekowa
7	Pokrywa zbiornika na wodę	14	Tacka ociekowa

▲ AKCESORIA (PATRZ RYSUNEK B)

15	Dzbanek na mleko	22	Narzędzie do czyszczenia
16	Wkład filtra wody BRITA INTENZA	23	Sitko jednościenne do jednej filiżanki
17	Pasek testowy	24	Sitko jednościenne do dwóch filiżanek
18	Ubijak	25	Sitko do padów kompaktowych 44 mm
19	Kolba	26	Sitko dwuścienne do jednej filiżanki
20	Łyżka miarka	27	Sitko dwuścienne do dwóch filiżanek
21	Szczotka do czyszczenia	28	Gumowa wkładka do czyszczenia

▲ INSTALACJA URZĄDZENIA

1. Urządzenie należy ustawić na stabilnej, równej i odpornej na wysokie temperatury i wilgoć powierzchni.
2. Podłącz kabel zasilający do gniazdka elektrycznego.
3. Wciśnij **przycisk zasilania** (11), aby włączyć urządzenie.

▲ PRZED PIERWSZYM UŻYCIEM

1. Usuń wszystkie opakowania, naklejki i etykiety.
2. Umyj następujące części w ciepłej wodzie z dodatkiem łagodnego detergentu:
 - Pokrywa zbiornika na wodę 7
 - Zbiornik na wodę 9
 - Ubijak 18
 - Łyżka miarka 20
 - Sitka 23 24 25 26 27
 - Dzbanek na mleko 15
 - Gumowa wkładka 28
3. Oplucz części czystą wodą i osusz.

▲ PRZED PIERWSZYM UŻYCIEM (WKŁAD FILTRA WODY)

Przed pierwszym użyciem należy oczyścić urządzenie zgodnie z opisem w rozdziale *Codzienna konserwacja*.

- ❗ Jeśli nie chcesz używać filtra wody, możesz pozostawić urządzenie w ustawieniach fabrycznych. Możesz pominąć czynności opisane w tym rozdziale.
- ❗ Nie używaj urządzenia bez filtra wody, gdy jest ono zaprogramowane na filtr wody.

Mocowanie i konfiguracja filtra wody:

1. Zanurz krótko pasek testowy 17 w szklance wody z kranu.
2. Odczytaj jakość wody z paska testowego 17.
3. Obróć wybierak znajdujący się w dolnej części wkładu filtra wody 16 w optymalną pozycję.

Pozycja A	Do stosowania w przypadku wody miękkiej
Pozycja B	Do stosowania w przypadku wody średnio twardej.
Pozycja C	Do stosowania w przypadku wody twardej.

4. Włóż wkład filtra wody 16 do zbiornika z wodą.
 5. Delikatnie ściśnij wkład filtra wody 16, aby usunąć z niego pęcherzyki powietrza.
 6. Włóż wkład filtra wody 16 w uchwyt w zbiorniku na wodę 9 z wybierakiem skierowanym w dół.
 7. Napełnij zbiornik na wodę 9 do oznaczenia MAX.
 8. Naciśnij przycisk programowania 4, aby przejść do menu ustawień.
 9. Naciśnij przycisk funkcji pary 1, aby przejść do ustawień filtra.
 10. Naciśnij przycisk pobierania do jednej filiżanki 3, aby ustawić filtr na YES.
 11. Umieść pojemnik (min. 500 ml) pod głowicą zaparzającą 6.
 12. Naciśnij przycisk programowania 4, aby wyjść z menu ustawień. Proces płukania rozpocznie się automatycznie.
- ❗ Wymień filtr wody, gdy przycisk pobierania do jednej filiżanki miga na biało i czerwono, a przycisk pobierania do dwóch filiżanek jest podświetlony na biało w sposób ciągły.

▲ PRZYRZĄDZANIE ESPRESSO

1. Wybierz, czy chcesz zrobić jedną czy dwie filiżanki espresso.
 2. Wybierz odpowiedni rodzaj sitka 23 24 25 26 27.
- ❗ Używaj sitek jednościennych do świeżo zmielonej kawy. Używaj sitek dwuściennych do kawy wstępnie zmielonej. Używaj sitka do padów kompaktowych 44 mm do padów.
3. Umieść puste filiżanki na tacce na filiżanki 8, aby je podgrzać.

4. Sprawdź, czy poziom wody w zbiorniku na wodę 9 znajduje się pomiędzy oznaczeniem MIN i MAX.
5. Jeśli nie, napełnij zbiornik na wodę do oznaczenia MAX.
 - ❗ Wymieniaj wodę co najmniej raz dziennie.
 - ❗ Jeśli urządzenie nie było ostatnio używane, zaleca się przepłukanie urządzenia i kolby.
6. Umieść sitko w odpowiedniej kolbie 19.
7. Aby zaparzyć jedną filiżankę espresso, wsyp do sitka jedną miarkę zmielonej kawy (8 – 9 g). Aby zaparzyć dwie filiżanki espresso, wsyp do sitka dwie miarki zmielonej kawy (16 – 18 g).
 - ❗ Aby zaparzyć kawę z padów, umieść pad na środku sitka do padów kompaktowych 44 mm. W tym przypadku ubijanie nie jest konieczne.
8. Delikatnie stuknij kolbą 19 o blat, aby rozprowadzić zmieloną kawę.
9. Ubij zmieloną kawę ubijakiem 18.

▲ Nie przepelniaj kolby. Aby zapewnić prawidłowe uszczelnienie, zmielona kawa nie powinna stykać się z głowicą zaparzającą.

10. Usuń zmieloną kawę z krawędzi kolby 19.
11. Włóż i obróć kolbę 19 w głowicy zaparzającej 6. Upewnij się, że uchwyt jest ustawiony w jednej linii z oznaczeniem CLOSE.

▲ Upewnij się, że kolba jest dobrze zamocowana. Jeśli kolba nie obraca się łatwo na swoim miejscu, wyjmij ją i zmniejsz ilość zmielonej kawy.

12. Umieść jedną lub dwie filiżanki z tacki na filiżanki 8 pod wylewkami kolby. Kiedy przycisk pobierania do filiżanek 2 3 podświetli się, możesz rozpocząć proces parzenia.

▲ Nie zostawiaj włączonego urządzenia bez nadzoru.

13. Naciśnij odpowiedni przycisk pobierania do filiżanek 2 3, aby rozpocząć proces.
14. Sprawdź podczas parzenia, czy manometr 5 przechodzi od 0 do optymalnego zakresu (8 - 12 bar).
 - ❗ Jeśli chcesz zatrzymać proces przed jego zakończeniem, ponownie naciśnij odpowiedni przycisk pobierania do filiżanek. Maksymalny czas parzenia wynosi 60 sekund.

▲ Zachowaj ostrożność przy opróżnianiu kolby bezpośrednio po użyciu. Urządzenie i resztki kawy są jeszcze bardzo gorące.

- ❗ W przypadku konieczności zaprogramowania ilości pobieranej kawy naciśnij i przytrzymaj jeden z dwóch przycisków pobierania do filiżanek i zwolnij go po osiągnięciu żądanej ilości.
15. Wyjmij kolbę 19 z głowicy zaparzającej 6.
 16. Opróżnij sitko 23 24 26 27 do pojemnika na odpady lub kosza na śmieci. Jeśli chcesz zaparzyć kolejne espresso, powtórz czynności opisane w tym rozdziale. Po zakończeniu parzenia kawy zaleca się wyczyszczenie urządzenia (rozdział *Codzienna konserwacja*).

▲ SPIENIANIE MLEKA

▲ Podczas użytkowania lub bezpośrednio po jego zakończeniu dotykaj wyłącznie gumowego uchwytu dyszy pary i gorącej wody. Dysza pary jest gorąca.

1. Spienionego mleka możesz używać np. do cappuccino lub caffè latte.
1. Funkcji pary możesz również używać do podgrzewania mleka czekoladowego lub innych napojów.
 1. Naciśnij **przycisk funkcji pary** ①, aby włączyć funkcję pary. Urządzenie nagrzewa się do funkcji pary. Miga **przycisk funkcji pary** ①. Gdy funkcja pary jest gotowa do użytku, **przycisk funkcji pary** ① jest podświetlony na biało w sposób ciągły.
 2. Napełnij **dzbaneł na mleko** ⑮ (maks. pół dzbanka).
 1. Jeśli dysza pary jest używana do wydawania gorącej wody, zanim uruchomi się funkcja pary z dyszy wypłynie woda. Aby uzyskać wysokiej jakości spienione mleko, usuń z dyszy resztki wody, zanim włożysz ją do mleka.
 3. Sprawdź, czy **przycisk funkcji pary** ① jest podświetlony na biało w sposób ciągły.
 4. Zanurz końcówkę **dyszy pary** ⑫ na kilka milimetrów w mleku.
 5. Obróć **pokrętko pary** ⑩ w kierunku zgodnym z ruchem wskazówek zegara, aby włączyć **dyszę pary** ⑫.
 6. Odczekaj, aż mleko zostanie spienione odpowiednio do potrzeb.
 1. Jeśli nie możesz dotknąć boku dzbanka na mleko dłużej niż przez 3 sekundy, temperatura jest optymalna (ok. 65° C).
 7. Obróć **pokrętko pary** ⑩ w kierunku przeciwnym do ruchu wskazówek zegara, aby wyłączyć **dyszę pary** ⑫.
 1. Jeśli funkcja pary nie jest wyłączona, dezaktywuje się automatycznie po 2 minutach.

▲ Po użyciu dysza pary jest gorąca!

8. Wyjmij **dyszę pary** ⑫ z mleka.
9. Umieść **dyszę pary** ⑫ nad **tacką na wodę** ⑭.
10. Oczyść końcówkę **dyszy pary** ⑫ wilgotną ściereczką.
11. Obróć **pokrętko pary** ⑩, aby usunąć resztki mleka z **dyszy pary** ⑫.
12. Naciśnij jeden z **przycisków pobierania do filiżanek** ② ③, aby schłodzić funkcję pary.

Przyciski pobierania do filiżanek ② ③ zaczynają migać. Gdy **przyciski pobierania do filiżanek** ② ③ są podświetlone na biało w sposób ciągły, system jest gotowy do parzenia kawy.
13. Wlej spienione mleko bezpośrednio do espresso.
14. Po użyciu umyj **dzbaneł na mleko** ⑮ wodą lub w zmywarce.

▲ KORZYSTANIE Z FUNKCJI GORĄCEJ WODY

▲ Podczas użytkowania lub bezpośrednio po jego zakończeniu dotykaj wyłącznie gumowego uchwytu dyszy pary i gorącej wody. Dysza pary jest gorąca.

1. Zanurz **dyszę pary** ⑫ w filiżance.

▲ Nie opuszczaj końcówki dyszy pary bezpośrednio na dno filiżanki.

2. Obróć **pokrętko pary** ⑩ w kierunku przeciwnym do ruchu wskazówek zegara, aby pobrać gorącą wodę z **dyszy pary** ⑫.
3. Obróć **pokrętko pary** ⑩ w kierunku przeciwnym do ruchu wskazówek zegara, aby wyłączyć funkcję gorącej wody.
 1. Jeśli funkcja gorącej wody nie zostanie wyłączona, dezaktywuje się automatycznie po 2 minutach.
 1. Funkcję gorącej wody możesz również wykorzystać do podgrzania filiżanek.

▲ CODZIENNA KONSERWACJA

Zalecamy codzienne wykonywanie następujących czynności konserwacyjnych (przed przyrządzeniem pierwszej kawy):

1. Umieść pojemnik pod **głowicą zaparzającą** ⑥.
2. Naciśnij jeden z **przycisków pobierania do filiżanek** ② ③, aby przepłukać **głowicę zaparzającą** ⑥.
3. Wytrzyj **głowicę zaparzającą** ⑥ do sucha ściereczką.
4. Oplucz **kolbę** ⑰ i używane **sitka** ⑲ ⑳ ㉑ ㉒ ㉓ ㉔ ㉕ ㉖ ㉗ wodą z kranu.
5. Wytrzyj **kolbę** ⑰ i używane **sitka** ⑲ ⑳ ㉑ ㉒ ㉓ ㉔ ㉕ ㉖ ㉗ do sucha ściereczką.
6. Sprawdź, czy czerwony pływak **tacki ociekowej** ⑭ jest widoczny przez kratkę.
7. Jeśli tak, oczyść **tackę ociekową** ⑭ (rozdział *Cotygodniowa konserwacja*).

▲ COTYGODNIOWA KONSERWACJA

Zalecamy cotygodniowe wykonywanie następujących czynności konserwacyjnych:

1. Opróżnij **tackę ociekową** ⑭.
2. Umyj **tackę ociekową** ⑭ wodą i łagodnym detergentem.

▲ COMIESIĘCZNA KONSERWACJA

Zalecamy czyszczenie urządzenia co miesiąc. Aby wyczyścić urządzenie:

1. Wyłączyć i odłączyć urządzenie od źródła zasilania.
 1. Podczas odkręcania wylewki upewnij się, że kolba nie jest gorąca.
2. Odkręć wylewkę **kolby** ⑰.
3. Namocz następujące części w ciepłej wodzie z dodatkiem łagodnego detergentu:
 - Kolba ⑰ (tylko metalowe części).
 - Sitka ⑲ ⑳ ㉑ ㉒ ㉓ ㉔ ㉕ ㉖ ㉗
 - Dzióbek
4. Odkręć końcówkę od **dyszy pary** ⑫.
 1. Jeśli otwór w końcówce dyszy jest zatkany, możesz użyć szpilki znajdującej się przy uchwycie na tabletki czyszczące, aby go udrożnić. Jeśli nie możesz odblokować końcówki za pomocą szpilki, przepłucz ją ciepłą wodą i spróbuj ponownie.
5. Oplucz dyszę ciepłą wodą.
6. Delikatnie przykręć końcówkę do **dyszy pary** ⑫.
7. Oczyść urządzenie i **zbiornik na wodę** ⑨ miękką i wilgotną ściereczką.
8. Osusz urządzenie i **zbiornik na wodę** ⑨.
9. Podłącz urządzenie do zasilania i włącz je.

▲ KORZYSTANIE Z CYKLU CZYSZCZENIA GŁOWICY ZAPARZAJĄCEJ

Oczyść urządzenie za pomocą tabletki do czyszczenia, gdy przycisk pobierania do dwóch filiżanek miga na biało i czerwono, a przycisk pobierania do jednej filiżanki jest podświetlony na biało w sposób ciągły. Do czyszczenia głowicy zaparzającej należy używać tabletek czyszczących, które są przeznaczone do ekspresów do kawy.

- i** W celu uzyskania najlepszych rezultatów zalecamy korzystanie z tabletek SOLITABS (nr art. 993.02), które są dostępne w wybranych krajach.
1. Podłącz urządzenie do zasilania i włącz je.
 2. Napełnij **zbiornik na wodę** **9** do oznaczenia **MAX**.
 3. Umieść **sitko na dwie filiżanki** **24** w **kolbie** **19**.
 4. Umieść **gumową wkładkę do czyszczenia** **28** w **sitku na dwie filiżanki** **24**.
 5. Włóż i obróć **kolbę** **19** w **głowicy zaparzającej** **6**. Upewnij się, że uchwyt jest ustawiony w jednej linii z oznaczeniem **CLOSE**.
 6. Umieść pojemnik (min. 500 ml) pod **głowicą zaparzającą** **6**.
 7. Naciśnij **przycisk programowania** **4**.
 8. Naciśnij **przycisk pobierania do dwóch filiżanek** **2**, aby włączyć cykl płukania.
- Procedura ta trwa około 10 minut. Po zakończeniu procedury urządzenie wydaje dwa sygnały dźwiękowe i podświetlają się oba przyciski pobierania do filiżanek.
9. Pozostaw urządzenie do ostygnięcia.
 10. Wyjmij **kolbę** **19** z **głowicy zaparzającej** **6**.
 11. Wyjmij **gumową wkładkę do czyszczenia** **28** z **kolby** **19**.
 12. Oczyść urządzenie zgodnie z opisem w rozdziale *Codzienna konserwacja*.

▲ **ODKAMNIENIE**

Usuń kamień z urządzenia, gdy przycisk pary miga na czerwono, a oba przyciski pobierania do filiżanek są podświetlone na biało w sposób ciągły.

Do odkamieniania urządzenia należy używać odkamieniacza, który jest przeznaczony do ekspresów do kawy.

▲ Gdy pojawi się komunikat alarmowy o odkamienianiu, należy natychmiast usunąć kamień, aby uniknąć trwałego uszkodzenia urządzenia. Uszkodzenia związane z osadzaniem się kamienia nie są objęte gwarancją, jeśli odkamienianie nie jest wykonywane regularnie, jak opisano w tym rozdziale.

▲ Należy natychmiast zetrzeć rozlany roztwór odkamieniający. Roztwór odkamieniający może uszkodzić powierzchnię urządzenia.

1. Wyłączyć i odłączyć urządzenie od źródła zasilania.
 2. Opróżnij **tackę ociekową** **14** (patrz rozdział *Cotygodniowa konserwacja*).
 3. Wyjmij **zbiornik na wodę** **9** z urządzenia.
 4. Opróżnij **zbiornik na wodę** **9** do zlewu.
 5. Wyjmij **wkład filtra wody** **16** ze **zbiornika na wodę** **9**.
 6. Napełnij **zbiornik na wodę** **9** odkamieniaczem i wodą. Minimalny poziom wymagany do odkamieniania to 1 l.
- i** W celu uzyskania najlepszych rezultatów zalecamy korzystanie z produktu Solipol special (nr art. 703.02), który jest dostępny w wybranych krajach.
7. Włóż **zbiornik na wodę** **9** do urządzenia.
 8. Umieść duży pojemnik (min. 2,5 l) pod **głowicą zaparzającą** **6**.
- i** W przypadku stosowania pojemnika o pojemności mniejszej niż 2,5 l opróżniaj go podczas przerw w odkamienianiu.
9. Wyceluj **dyszę pary** **12** w pojemnik.

10. Podłącz urządzenie do zasilania i włącz je.
 11. Naciśnij **przycisk programowania** **4**.
 12. Naciśnij **przycisk funkcji pary** **1**, aby włączyć proces odkamieniania. Podczas jednego z cykli włącz **pokrętko pary** **10**.
- Odkamienianie trwa 15 minut.

▲ Jeśli odkamienianie zostanie przerwane (np. wskutek awarii zasilania), zalecamy dokończenie procedury po usunięciu zakłócenia. Po zakończeniu procesu starannie oplucz urządzenie.

Po zakończeniu pierwszej części procesu urządzenie wydaje dwa sygnały dźwiękowe i jest gotowe do płukania:

13. Wyjmij **zbiornik na wodę** **9** z urządzenia.
14. Opróżnij **zbiornik na wodę** **9** do zlewu.
15. Wypłucz **zbiornik na wodę** **9** kilka razy pod kranem.
16. Napełnij **zbiornik na wodę** **9** zimną wodą z kranu.
17. Włóż **zbiornik na wodę** **9** do urządzenia.
18. Opróżnij pojemnik i **tackę ociekową** **14**.
19. Włóż ponownie pojemnik i **tackę ociekową** **14**.
20. Naciśnij **przycisk funkcji pary** **1**, aby włączyć płukanie. Otwórz **pokrętko pary** **10** na kilka sekund. Po zakończeniu płukania urządzenie wydaje dwa sygnały dźwiękowe.
21. Wyjmij **zbiornik na wodę** **9** z urządzenia.
22. Opróżnij **zbiornik na wodę** **9** do zlewu.
23. Wypłucz **zbiornik na wodę** **9** kilka razy pod kranem.
24. Włóż **wkład filtra wody** **16** w uchwyt w **zbiorniku na wodę** **9** z wybierakiem skierowanym w dół.
25. Napełnij **zbiornik na wodę** **9** zimną wodą z kranu.
26. Włóż **zbiornik na wodę** **9** do urządzenia.

▲ **SPECYFIKACJA TECHNICZNA**

Nr modelu	Typ 1170
Napięcie/Częstotliwość	220–240 V~ / 50 – 60 Hz
Wyjście	1420 - 1700 W
Wymiary (szer. x gł. x wys.)	18,7 x 37,2 x 32,1 cm
Waga	5,7 kg

Rezerwujemy sobie prawo do wprowadzania zmian technicznych.

☞ **Rychlý návod**

BARISTA PERFETTA PLUS

Typ 1170

Podrobný návod a odpovědi na často kladené otázky najdete na adrese www.solis.com/manuals

▲ **ZAMÝŠLENÉ POUŽITÍ**

- Tento spotřebič je kávovar na espresso s napařovačem mléka a funkcí horké vody.
- Tento přístroj používejte pouze tak, jak je popsáno v této příručce.

- Tento přístroj je určen k použití v domácnosti a podobných aplikacích, jako jsou:
 - kuchyně pro personál v obchodech, kanceláře a jiné pracovní prostředí;
 - farmy;
 - hotelové a motelové pokoje a jiné rezidenční místnosti;
 - zařízení nabízející nocleh se snídaní;
- Tento přístroj je určen výhradně k použití ve vnitřních prostorách.
- Tento přístroj není určen k použití osobami (včetně dětí) se sníženými fyzickými, smyslovými nebo duševními schopnostmi nebo s nedostatečnými zkušenostmi a znalostmi, pokud nejsou pod dozorem nebo jim nebyly sděleny pokyny týkající se bezpečného používání přístroje osobou odpovědnou za jejich bezpečnost.
- Jakékoli jiné použití, které není popsáno v této příručce, je považováno za nesprávné použití a může vést ke zranění, poškození spotřebiče a zrušení záruky.

▲ DŮLEŽITÁ BEZPEČNOSTNÍ OPATŘENÍ

Obecné bezpečnostní pokyny

▲ VAROVÁNÍ

- Před instalací či používáním spotřebiče si nejprve kompletně přečtěte pokyny obsažené v návodu k použití a ujistěte se, že jim rozumíte. Dokument uschovejte pro případné budoucí použití.
- Přístroj nepoužívejte, pokud je jakákoli část poškozená nebo vadná. Poškozený nebo vadný přístroj okamžitě vyměňte.
- Spotřebič zvedejte pouze tak, že jej chytnete za podstavec.

Bezpečnostní pokyny týkající se instalace

▲ VAROVÁNÍ

- Zabráňte pádu přístroje a chraňte jej před nárazy.
- Umístěte spotřebič na stabilní, rovný a vlhku a teple odolný povrch.
- Udržujte minimální vzdálenost přístroje 20 cm od stěn, záclon a dalších materiálů a předmětů a zajistěte volnou cirkulaci vzduchu okolo přístroje.
- Nevystavujte přístroj přímému slunečnímu svitu.
- Před použitím spotřebiče zkontrolujte, zda napětí uvedené na typovém štítku spotřebiče odpovídá napětí v síti. Nepoužívejte spotřebič spolu s rozdvojkou.
- Nepoužívejte časovač ani samostatný systém dálkového ovládní, který by výrobek zapínal automaticky.

- Nenechávejte napájecí kabel viset přes okraj stolu, aby nedošlo ke strhnutí přístroje ze stolu. Zajistěte, aby přístroj ani napájecí kabel či zástrčka nepřišly do styku s horkými povrchy, jako jsou plotýnky či radiátory, a aby nepřišly do kontaktu se samotným přístrojem.
- Nikdy přístroj neumísťujte takovým způsobem, který by představoval riziko pádu do vody nebo styku s vodou či jinými kapalinami (např. do blízkosti umyvadla).
- Nikdy přístroj, který spadl do vody nebo jiné kapaliny.
 - Než přístroj z vody vytáhnete, vždy nejprve přístroj odpojte ze zásuvky s použitím suchých gumových rukavic.
 - Přístroj nepoužívejte, dokud jeho funkčnost a bezpečnost nekontroluje společnost Solis nebo autorizované servisní středisko.
- Před použitím spotřebiče zkontrolujte, zda napětí uvedené na typovém štítku spotřebiče odpovídá napětí v síti. Nepoužívejte spotřebič spolu s rozdvojkou.
- Neumisťujte přístroj přímo pod stěnovou zásuvku.
- Než budete přístroj přenášet, vypněte jej a odpojte ze zásuvky.
- Před použitím přístroje nejprve odviňte celý kabel.

Bezpečnostní pokyny týkající se použití

▲ VAROVÁNÍ

- Dohlížejte na děti, aby si s přístrojem nehrály.
- Spotřebič nepoužívejte s mokřými rukama.
- Spotřebič používejte pouze spolu s dodaným příslušenstvím nebo s příslušenstvím doporučeným společností Solis. Nesprávné příslušenství nebo nesprávné použití může vést k poškození spotřebiče.
- Některé části spotřebiče se mohou při používání zahřívat. Při používání spotřebiče se dotýkejte pouze ovládacího panelu.
- Během používání spotřebič nepřemisťujte.
- Pokud se spotřebič používá, nezakrývejte jej.
- Neumisťujte spotřebič do skřínky v případě, že se má používat.
- Na spotřebič nepokládejte nic jiného než šálky.

- Před instalací nebo odebráním dílů spotřebič vypněte.
- Při doplňování nádržky na vodu vyjměte nádržku na vodu ze spotřebiče nebo spotřebič vypněte.
- Do nádržky na vodu přidávejte pouze studenou kohoutkovou vodu.
- Neplňte nádržku na vodu nad rysku *MAX*.
- Nepoužívejte spotřebič, pokud je nádržka na vodu prázdná.
- Pokud se spotřebič používá, nedemontujte z něj žádné díly.
- Nikdy nemiřte tryskou na páru a horkou vodu na osoby, zvířata nebo předměty citlivé na vlhkost. Pára je velmi horká!
- Nenechávejte spotřebič během používání bez dohledu.
- Když spotřebič nepoužíváte, odpojte jej ze zásuvky.

Bezpečnostní pokyny týkající se údržby

⚠ VAROVÁNÍ

- Nástroj na čištění udržujte mimo dosah dětí. Hrozí riziko spolknutí!
- Spotřebič neodpojujte taháním za kabel. Vždy uchopte a vytáhněte zástrčku.
- Před údržbou a výměnou součástí vždy spotřebič vypněte a odpojte ze zásuvky.
- Než začnete spotřebič čistit, nechte jej vychladnout.
- Nikdy spotřebič neponořujte do vody a jiných kapalin ani nedávejte do myčky nádobí.
- K čištění také nepoužívejte abrazivní chemické čisticí prostředky na bázi amoniaku, kyseliny nebo acetonu. Mohlo by dojít k poškození spotřebiče.
- Nemažte spotřebič žádnými oleji ani mazivy.
- Neskladujte spotřebič při teplotách pod 0 °C nebo nad 55 °C.

▲ OBSAH

Zkontrolujte obsah balení:

1x	BARISTA PERFETTA PLUS
1x	Nádržka na vodu
1x	Hrnek na mléko
1x	Vložka filtru na vodu
1x	Testovací proužek
1x	Pěchovadlo
1x	Páka na kávu
1x	Odměrková lžice
1x	Čisticí kartáč
1x	Čisticí nástroj
1x	Jednotěnný filtr pro jeden šálek
1x	Jednotěnný filtr pro dva šálky
1x	Dvoustěnný filtr pro jeden šálek
1x	Dvoustěnný filtr pro dva šálky
1x	Filtr na kompaktní sáčky
1x	Gumová vložka pro čištění

▲ POPIS PŘÍSTROJE (VIZ OBRÁZEK A)

1	Tlačítko funkce napařování	8	Tác na šálky
2	Tlačítko pro extrakci do dvou šálků	9	Nádržka na vodu
3	Tlačítko pro extrakci do jednoho šálku	10	Knoflík pro ovládání napařování
4	Programovací tlačítko	11	Hlavní vypínač
5	Manometr	12	Parní tryska
6	Překapávací hlavice	13	Odkapávací mřížka
7	Víko nádržky na vodu	14	Odkapávač

▲ PŘÍSLUŠENSTVÍ (VIZ OBRÁZEK B)

15	Hrnek na mléko	22	Čisticí nástroj
16	Vložka filtru na vodu BRITA INTENZA	23	Jednotěnný filtr pro jeden šálek
17	Testovací proužek	24	Jednotěnný filtr pro dva šálky
18	Pěchovadlo	25	Filtr pro kompaktní sáčky 44 mm
19	Páka na kávu	26	Dvoustěnný filtr pro jeden šálek
20	Odměrková lžice	27	Dvoustěnný filtr pro dva šálky
21	Čisticí kartáč	28	Gumová vložka pro čištění

▲ INSTALACE SPOTŘEBIČE

1. Umístěte spotřebič na stabilní, rovný a vlhku a teple odolný povrch.
2. Zapojte napájecí kabel do stěnové zásuvky.
3. Stiskem **tlačítka zap./vyp.** 11 přístroj zapněte.

▲ PŘED PRVNÍM POUŽITÍM

1. Odstraňte všechny obaly, samolepky a štítky.
2. Následující části očistěte horkou vodou a jemným mýdlem:
 - Víko nádržky na vodu 7
 - Nádržka na vodu 9
 - Pěchovadlo 18
 - Odměrková lžice 20
 - Filtry 23 24 25 26 27
 - Hrnek na mléko 15
 - Gumová vložka 28
3. Díly opláchněte čistou vodou a osušte.

▲ PŘED PRVNÍM POUŽITÍM (VLOŽKA FILTRU NA VODU)

Před prvním použitím vyčistěte spotřebič tak, jak je uvedeno v kapitole *Denní údržba*.

- 1. Pokud nechcete používat filtr na vodu, můžete nechat spotřebič na výchozích nastaveních. Můžete vynechat následující kroky z této kapitoly.
 - 1. Nepoužívejte spotřebič bez filtru na vodu, pokud je naprogramován na použití s filtrem na vodu.
- Pro umístění a nastavení filtru na vodu:
1. Podržte krátce **testovací proužek** 17 ve skleničce kohoutkové vody.
 2. Zjistěte kvalitu měřené vody z **testovacího proužku** 17.
 3. Otočte volicí páčku ve spodní části **vložky filtru na vodu** 16 do optimální polohy.

Poloha A	Používání měkké vody.
Poloha B	Používání středně tvrdé vody.
Poloha C	Používání tvrdé vody.

4. Podržte **vložku filtru na vodu** 16 v nádržce na vodu.
 5. Opatrně zmáčkněte **vložku filtru na vodu** 16, abyste z filtru odstranili vzduchové bubliny.
 6. Vložte **vložku filtru na vodu** 16 do držáku **nádržky na vodu** 9 pomocí volicí páčky tím, že bude směřovat dolů.
 7. Naplňte **nádržku na vodu** 9 vodou až po rysku *MAX*.
 8. Stiskem **programovacího tlačítka** 4 vstoupíte do nabídky nastavení.
 9. Stiskem **tlačítka s funkcí páry** 1 vstoupíte do nastavení filtru.
 10. Stiskem **tlačítka pro extrakci do jednoho šálku** 3 nastavíte nastavení filtru na ANO.
 11. Umístěte pod **překapávací hlavici** 6 nádobu (min. 500 ml).
 12. Stiskem **programovacího tlačítka** 4 ukončíte nabídku nastavení. Automaticky se spustí proces oplachování.
- 1. Vyměňte filtr na vodu, když tlačítko pro extrakci do jednoho šálku bliká bíle a červeně a tlačítko pro extrakci do dvou šálků trvale svítí bíle.

▲ PŘÍPRAVA ESPRESA

1. Zvolte, zda chcete připravit jedno nebo dva espresa.
2. Vyberte správný typ **filtru** 23 24 25 26 27.
1. Pro čerstvě namletou kávu použijte jednotlivé filtry. Pro předem namletou kávu použijte dvoustěnné filtry. Pro sáčky použijte filtr pro 44 mm kompaktní sáčky.
3. Umístěte prázdné šálky na **tác na šálky** 8, aby se předehřály.

4. Zkontrolujte, zda se hladina vody v **nádržce na vodu** 9 nachází mezi ryskami *MIN* a *MAX*.
5. Pokud ne, naplňte nádržku na vodu po rysku *MAX*.
1. Vodu vyměňte alespoň jednou denně.
1. Pokud jste spotřebič v poslední době nepoužívali, doporučujeme spotřebič a páku na kávu propláchnout.
6. Umístěte filtr do příslušné **páky na kávu** 19.
7. Pro jeden šálek espresa naplňte filtr jednou odměrkovou lžicí mleté kávy (8–9 g). Pro dva šálky espresa naplňte filtr dvěma odměrkovými lžicemi mleté kávy (16–18 g).
1. V případě sáčků umístěte sáček do středu filtru pro 44 mm kompaktní sáčky. V tomto případě není pěchování nutné.
8. Jemně poklepejte **pákou na kávu** 19 o pult, aby se namletá káva rovnoměrně rozložila.
9. Utlačte kávu **pěchovadlem** 18.

▲ **Páku na kávu nepřepíňujte.** Mletá káva by se neměla dotýkat překapávací hlavy, aby byla zajištěna správná těsnost.

10. Odstraňte veškerou mletou kávu z okraje **páky na kávu** 19.
11. Vložte **páku na kávu** 19 do **překapávací hlavy** 6 a otočte ní. Ujistěte se, že je rukojeť rovně s označením *ZAVŘÍT*.

▲ **Ujistěte se, že páka na kávu je pevně nasazena.** Pokud pákou na kávu nemůžete snadno otáčet, vyjměte ji a snižte množství mleté kávy.

12. Umístěte jeden nebo dva šálky z **tácu na šálky** 8 pod výpusť páky na kávu.
- Když se rozsvítí **tlačítka pro extrakci do šálků** 2 3, můžete zahájit proces překapávání.

▲ **Nenechávejte spotřebič během používání bez dohledu.**

13. Proces spustíte stisknutím příslušného **tlačítka extrakce do šálku** 2 3.
14. Během procesu zkontrolujte, zda se **manometr** 5 pohybuje od 0 do optimálního rozsahu (8–12 barů).
1. Pokud potřebujete proces zastavit dříve, než je dokončen, stiskněte znovu příslušné tlačítko pro extrakci do šálku. Maximální doba přípravy je 60 sekund.

▲ **Při vyprázdnování páky na kávu těsně po použití buďte opatrní.** Spotřebič a použitá káva mohou být velmi horké.

- 1. Pokud potřebujete naprogramovat objem extrakce, stiskněte a podržte jedno ze dvou tlačítek pro extrakci do šálků a po dosažení požadovaného množství tlačítko uvolněte.
15. Vyjměte **páku na kávu** 19 z **překapávací hlavy** 6.
 16. Vyprázdněte **dávkovací filtr** 23 24 26 27 do vyklepávací nádoby nebo koše.
- Pokud chcete připravit další espreso, zopakujte kroky uvedené v této kapitole. Po dokončení doporučujeme spotřebič vyčistit (viz kapitola *Denní údržba*).

▲ NAPAŘOVÁNÍ MLÉKA

▲ Během používání nebo bezprostředně po použití trysky na páru a horkou vodu se dotýkejte pouze gumové rukojeti. Parní tryska se zahřívá.

- ❗ Napařené mléko můžete použít například do cappuccina nebo caffè latte.
 - ❗ Funkci napařování můžete také použít k ohřevu čokolády nebo jiných nápojů.
1. Stiskem **tlačítka funkce napařování** ① aktivujete funkci napařování. Spotřebič se zahřeje na funkci napařování. **Tlačítko funkce napařování** ① bliká. Když je funkce napařování připravena, **tlačítko funkce napařování** ① zůstane svítit bíle.
 2. **Hrnek na mléko** ⑮ naplňte mlékem (max. do poloviny hrnku).
 - ❗ Pokud byla parní tryska používána k výdeji horké vody, před aktivací funkce napařování vyteče zbytek vody. Abyste získali dobře napařené mléko, nejprve rozpusťte zbytky a poté vložte parní trysku do mléka.
 3. Zkontrolujte, zda **tlačítko funkce napařování** ① trvale svítí bíle.
 4. Spusťte koncový nástavec **parní trysky** ⑫ několik milimetrů do mléka.
 5. Otočením **knoflíku pro napařování** ⑩ proti směru hodinových ručiček **parní trysku** ⑫ zapnete.
 6. Počkejte, až se mléko podle potřeby napaří.
 - ❗ Pokud se nemůžete dotknout boku hrnku na mléko po 3 sekundách, je teplota optimální (přibližně 65 °C).
 7. Otočením **knoflíku pro napařování** ⑩ ve směru hodinových ručiček **parní trysku** ⑫ vypnete.
 - ❗ Pokud není funkce napařování vypnutá, automaticky se vypne po 2 minutách.

▲ Parní tryska je po použití horká!

8. Vytáhněte **parní trysku** ⑫ z mléka.
9. **Parní trysku** ⑫ umístěte nad **tác s vodou** ⑭.
10. Vyčistěte koncový nástavec **parní trysky** ⑫ vlhkým hadříkem.
11. Otáčením **knoflíku pro napařování** ⑩ odstraníte mléko z **parní trysky** ⑫.
12. Stiskem jednoho z **tlačítek pro extrakci do šálku** ② ③ funkci napařování zchladíte. **Tlačítka pro extrakci do šálku** ② ③ začnou blikat. Když **tlačítka pro extrakci do šálku** ② ③ zůstanou svítit bíle, je systém připraven k přípravě kávy.
13. Napěněné mléko nalijte přímo do espresa.
14. Po použití **hrnek na mléko** ⑮ umyjte vodou nebo v myčce.

▲ POUŽITÍ FUNKCE HORKÉ VODY

▲ Během používání nebo bezprostředně po použití trysky na páru a horkou vodu se dotýkejte pouze gumové rukojeti. Parní tryska se zahřívá.

1. Spusťte **parní trysku** ⑫ do šálku.

▲ Nemířte špičkou parní trysky přímo na dno šálku.

2. Otáčením **knoflíku pro napařování** ⑩ proti směru hodinových ručiček vypustíte horkou vodu z **parní trysky** ⑫.
3. Funkci horké vody zastavíte otočením **knoflíku pro napařování** ⑩ ve směru hodinových ručiček.

- ❗ Pokud není funkce horké vody vypnutá, automaticky se vypne po 2 minutách.
- ❗ Funkci horké vody můžete také použít k předejití šálků.

▲ DENNÍ ÚDRŽBA

Doporučujeme provádět následující údržbu denně (před přípravou první kávy):

1. Umístěte pod **překapávací hlavici** ⑥ nádobu.
2. Stiskem jednoho z **tlačítek pro extrakci do šálků** ② ③ **překapávací hlavici** ⑥ propláchněte.
3. Osušte **překapávací hlavici** ⑥ hadříkem.
4. **Páku na kávu** ⑲ a použité **filtry** ⑳ ㉑ ㉒ ㉓ ㉔ ㉕ opláchněte kohoutkovou vodou.
5. **Páku na kávu** ⑲ a použité **filtry** ⑳ ㉑ ㉒ ㉓ ㉔ ㉕ osušte hadříkem.
6. Zkontrolujte, zda je v **odkapávacím tácu** ⑭ vidět přes mřížku červený plovák.
7. Pokud ano, vyčistěte **odkapávací táč** ⑭ (kapitola *Týdenní údržba*).

▲ TÝDENNÍ ÚDRŽBA

Následující údržbu doporučujeme vykonávat jednou týdně:

1. Vyprázdněte **odkapávací táč** ⑭.
2. Vyčistěte **odkapávací táč** ⑭ vodou a jemným čisticím prostředkem.

▲ MĚSÍČNÍ ÚDRŽBA

Doporučujeme spotřebič jednou za měsíc vyčistit. Čištění spotřebiče:

1. Spotřebič vypněte a odpojte ze zásuvky.
- ❗ Při vyjímání vypusti se ujistěte, že páka na kávu není horká.
2. Odšroubujte výpust **páky na kávu** ⑲.
3. Následující části namočte do teplé vody a jemného čisticího prostředku:
 - Páka na kávu ⑲ (pouze kovové části).
 - Filtry ⑳ ㉑ ㉒ ㉓ ㉔ ㉕
 - Hubice
4. Odšroubujte koncový nástavec z **parní trysky** ⑫.
- ❗ Pokud je otvor koncového nástavce ucpaný, můžete k odstranění ucpaní použít kolík na držáku čisticí tablety. Pokud nemůžete koncový nástavec uvolnit pomocí kolíku, opláchněte jej teplou vodou a zkuste to znovu.
5. Opláchněte koncový nástavec v teplé vodě.
6. Opatrně přišroubujte koncový nástavec zpět na **parní trysku** ⑫.
7. Vyčistěte spotřebič a **nádržku na vodu** ⑨ měkkým a vlhkým hadříkem.
8. Vysušte spotřebič a **nádržku na vodu** ⑨.
9. Zapojte a zapněte spotřebič.

▲ POUŽITÍ ČISTICÍHO CYKLU PŘEKAPÁVACÍ HLAVICE

Vyčistěte spotřebič pomocí čisticí tablety, když tlačítko pro extrakci do dvou šálků bliká bíle a červeně a tlačítko pro extrakci do jednoho šálku trvale svítí bíle.

K čištění překapávací hlavice použijte čisticí tablety, které jsou vhodné pro kávovary na espresso.

- ❗ Pro dosažení nejlepších výsledků doporučujeme tablety SOLITABS (obj. č. 993.02), které jsou k dispozici ve vybraných zemích.
1. Zapojte a zapněte spotřebič.
 2. Naplňte **nádržku na vodu** ⑨ vodou až po rysku **MAX**.
 3. Umístěte **dvojitý dávkovací filtr** ㉖ do **páky na kávu** ⑲.

- Umístěte **gumovou vložku pro čištění** 28 do **dvojitého dávkovacího filtru** 24.
 - Vložte **páku na kávu** 19 do **překapávací hlavice** 6 a otočte ní. Ujistěte se, že je rukojeť rovně s označením **ZAVŘÍT**.
 - Umístěte pod **překapávací hlavici** 6 nádobu (min. 500 ml).
 - Stiskněte **programovací tlačítko** 4.
 - Stiskem **tlačítka pro extrakci do dvou šálek** 2 spustíte proces proplachování.
- Proces zabere asi 10 minut. Po dokončení postupu spotřebič dvakrát pípne a rozsvítí se obě tlačítka pro extrakci do šálek.
- Nechte spotřebič vychladnout.
 - Vyjměte **páku na kávu** 19 z **překapávací hlavice** 6.
 - Vyjměte **gumovou vložku pro čištění** 28 z **páky na kávu** 19.
 - Vyčistěte spotřebič podle popisu v kapitole *Denní údržba*.

▲ ODVÁPNĚNÍ

Pokud tlačítko páry červeně bliká a obě tlačítka pro extrakci do šálek nepřetržitě svítí bíle, spotřebič odvápněte.

K odvápnění spotřebiče použijte odvápnovací přípravek, který je vhodný pro kávovary na espresso.

▲ **Jakmile se objeví alarm odvápnění, ihned spotřebič odvápněte, aby nedošlo k jeho trvalému poškození. Na poškození související s vodním kamenem se nevztahuje záruka, pokud není postup odvápnování prováděn pravidelně, jak je popsáno v této kapitole.**

▲ **Rozlitý odvápnovací přípravek okamžitě utřete. Odvápnovací přípravek může poškodit povrch spotřebiče.**

- Spotřebič vypněte a odpojte ze zásuvky.
- Vyprázdněte **odkapávací táč** 14 (viz kapitola *Týdenní údržba*).
- Odeberte **nádržku na vodu** 9 ze spotřebiče.
- Vyprázdněte **nádržku na vodu** 9 nad umyvadlem.
- Vyjměte **vložku filtru na vodu** 16 z **nádržky na vodu** 9.
- Naplňte **nádržku na vodu** 9 odvápnovacím přípravkem a vodou. Minimální množství potřebné pro odvápnění je 1 litr.
- Pro dosažení nejlepších výsledků doporučujeme přípravek Solipol Special (obj. č. 703.02), který je k dispozici ve vybraných zemích.
- Vložte **nádržku na vodu** 9 do spotřebiče.
- Umístěte pod **překapávací hlavici** 6 větší nádobu (> 2,5 l).
- Pokud používáte nádobu o objemu menším než 2,5 l, vyprázdněte ji během přestávek v procesu odvápnování.
- Namířte **parní trysku** 12 do nádoby.
- Zapojte a zapněte spotřebič.
- Stiskněte **programovací tlačítko** 4.
- Stiskem **tlačítka funkce napařování** 1 spustíte odvápnovací proces. Během jednoho z těchto cyklů otočte **knoflíkem napařování** 10.

Proces odvápnování trvá 15 minut.

▲ **Pokud je proces odvápnování přerušeno (např. při výpadku napájení), doporučujeme jej dokončit, až bude přerušeno vyřešeno. Po dokončení procesu spotřebič důkladně opláchněte.**

Když je první část procesu dokončena, spotřebič dvakrát pípne a je připraven k opláchnutí:

- Odeberte **nádržku na vodu** 9 ze spotřebiče.
 - Vyprázdněte **nádržku na vodu** 9 nad umyvadlem.
 - Nádržku na vodu** 9 několikrát opláchněte pod tekoucí vodou.
 - Naplňte **nádržku na vodu** 9 studenou kohoutkovou vodou.
 - Vložte **nádržku na vodu** 9 do spotřebiče.
 - Vyprázdněte nádobu a **odkapávací táč** 14.
 - Umístěte zpět nádobu a **odkapávací táč** 14.
 - Stiskem **tlačítka funkce napařování** 1 spustíte oplachovací proces. Otevřete na několik sekund **knoflík napařování** 10.
- Když je proces oplachování ukončen, spotřebič dvakrát pípne.
- Odeberte **nádržku na vodu** 9 ze spotřebiče.
 - Vyprázdněte **nádržku na vodu** 9 nad umyvadlem.
 - Nádržku na vodu** 9 několikrát opláchněte pod tekoucí vodou.
 - Vložte **vložku filtru na vodu** 16 do držáku **nádržky na vodu** 9 pomocí volicí páčky tím, že bude směřovat dolů.
 - Naplňte **nádržku na vodu** 9 studenou kohoutkovou vodou.
 - Vložte **nádržku na vodu** 9 do spotřebiče.

▲ TECHNICKÉ SPECIFIKACE

Model č.:	Typ 1170
Napětí/frekvence	220–240 V~ / 50 – 60 Hz
Výstup	1420 - 1700 W
Rozměry (Š×H×V)	18,7 x 37,2 x 32,1 cm
Hmotnost	5,7 kg

Technické změny vyhrazeny

SK Návod na rychlé spuštění

BARISTA PERFETTA PLUS

Typ 1170

Podrobný návod a odpovědi na často kladené otázky můžete najít na www.solis.com/manuals

▲ URČENÉ POUŽITIE

- Tento spotřebič je zariadenie na prípravu espressa s funkciami napařování mlieka a horúcej vody.
- Zariadenie používajte len podľa popisu v tomto návode.
- Toto zariadenie je určené na použitie v domácnosti a podobných aplikáciách, ako sú:
 - kuchynské priestory pre personál v prevádzkach, kanceláriách a ostatných pracovných prostrediach;
 - domy na farme;

- priestory, ktoré používajú klienti v hoteloch, motelloch a ostatné prostredia obytného typu;
- prostredia typu nocľahu s raňajkami.
- Toto zariadenie je určené len na použitie vo vnútornom prostredí.
- Toto zariadenie nie je určené na to, aby ho používali osoby (vrátane detí) so zníženými fyzickými, zmyslovými alebo duševnými schopnosťami alebo nedostatkom skúseností a znalostí, pokiaľ nie je pre ne zabezpečený dozor alebo zaškolenie ohľadne používania tohto zariadenia osobou zodpovednou za ich bezpečnosť.
- Akékoľvek iné použitie spotrebiča ako je popísané v tomto návode, sa bude považovať za nesprávne použitie a môže spôsobiť zranenie, poškodenie spotrebiča a viesť k zrušeniu platnosti záruky.

▲ DÔLEŽITÉ BEZPEČNOSTNÉ POKYNY

Všeobecné bezpečnostné pokyny

▲ VÝSTRAHA

- Pred inštaláciou alebo použitím tohto spotrebiča si nezabudnite prečítať a pochopiť všetky pokyny v tomto návode na používanie. Tento dokument uchovajte pre potreby v budúcnosti.
- Zariadenie nepoužívajte, ak je jeho časť poškodená alebo chybná. Poškodené alebo chybné zariadenie okamžite vymeňte
- Spotrebič dvíhajte len za základňu.

Bezpečnostné pokyny týkajúce sa inštalácie

▲ VÝSTRAHA

- Dávajte pozor, aby vám zariadenie nespadlo a zabráňte nárazom.
- Umiestnite spotrebič na stabilný, rovný povrch odolný proti teplu a vlhkosti.
- Uchovávajte minimálnu bezpečnú vzdialenosť 20 cm medzi zariadením a stenami, záclonami alebo inými materiálmi a predmetmi a zabezpečte, aby mohol okolo zariadenia voľne cirkulovať vzduch.
- Neumiestňujte spotrebič na priame slnečné svetlo.
- Pred použitím spotrebiča skontrolujte, či napätie uvedené na typovom štítku vášho spotrebiča zodpovedá vášmu sieťovému napätiu. Spotrebič nepoužívajte s rozdvojkou.
- Nepoužívajte časovač ani osobitný systém diaľkového ovládania, ktorý by zapol zariadenie automaticky.

- Nenechávajte napájací kábel visieť cez okraj stola, aby nedošlo k stiahnutiu zariadenia nadol. Dbajte na to, aby zariadenie ani napájací kábel či zástrčka neprišli do kontaktu s horúcimi povrchmi, ako sú horúce platne variča alebo radiátor, ani do kontaktu so samotným zariadením.
- Nikdy neumiestňujte zariadenie takým spôsobom, pri ktorom by hrozilo riziko pádu do vody alebo kontaktu s vodou, respektíve s inými kvapalinami (napr. v umývadle alebo jeho blízkosti).
- Nikdy nesiahajte na spotrebič, ktorý spadol do vody alebo inej kvapaliny:
 - Vždy použite suché gumené rukavice na odpojenie spotrebiča od elektrickej zásuvky pred jeho vybratím z vody.
 - Nezačínajte znova používať spotrebič pred tým, ako dáte skontrolovať jeho funkčnosť a bezpečnosť spoločnosti Solis alebo servisnému stredisku oprávnenému spoločnosťou Solis.
- Pred použitím spotrebiča skontrolujte, či napätie uvedené na typovom štítku vášho spotrebiča zodpovedá vášmu sieťovému napätiu. Spotrebič nepoužívajte s rozdvojkou.
- Spotrebič neumiestňujte priamo pod elektrickú zásuvku.
- Pred premiestnením spotrebiča vypnite a odpojte spotrebič od elektrickej zásuvky.
- Pred použitím spotrebiča úplne odviňte napájací kábel.

Bezpečnostné pokyny týkajúce sa používania

▲ VÝSTRAHA

- Deti musia byť pod dozorom, aby sa zabezpečilo, že sa so zariadením nebudú hrať.
- Spotrebič neobsluhujte mokrými rukami.
- Spotrebič používajte len s dodaným príslušenstvom alebo príslušenstvom odporúčaným spoločnosťou Solis. Nesprávne príslušenstvo alebo nesprávne použitie môže viesť k poškodeniu spotrebiča.
- Časti spotrebiča sa môžu počas používania zahriať. Pri používaní spotrebiča sa dotýkajte iba ovládacieho panela.
- Nepremiestňujte spotrebič počas prevádzky.

- Počas používania nezakrývajte spotrebič.
- Spotrebič počas používania neumiestňujte do skrine.
- Na hornú časť spotrebiča neumiestňujte žiadne predmety okrem šálok.
- Pred pripájaním alebo odoberaním častí vypnite spotrebič.
- Pri plnení nádrže na vodu ju vyberte zo spotrebiča alebo vypnite spotrebič.
- V nádrži na vodu používajte len studenú vodu z vodovodu.
- Nenapĺňajte nádrž na vodu nad značku *MAX*.
- Nepoužívajte spotrebič, keď je nádrž na vodu prázdna.
- Počas používania spotrebiča neodoberajte žiadne časti.
- Nikdy nesmerujte vývody pary a horúcej vody na ľudí, zvieratá alebo predmety citlivé na vlhkosť. Para je veľmi horúca!
- Počas používania nenechávajte spotrebič bez dozoru.
- Odpojte spotrebič od elektrickej zásuvky, keď sa nepoužíva.

Bezpečnostné pokyny týkajúce sa údržby

▲ VÝSTRAHA

- Čistiaci nástroj uchovávajte mimo dosahu detí. Nebezpečenstvo prehltnutia!
- Spotrebič neodpájajte ťahaním za kábel. Vždy chyťte zástrčku a potiahnite ju.
- Pred servisom a pri výmene dielov vypnite a odpojte spotrebič od elektrickej zásuvky.
- Pred vyčistením nechajte spotrebič vychladnúť.
- Nikdy neponárajte spotrebič do vody alebo iných kvapalín, ani ho nedávajte do umývačky riadu.
- Pri čistení spotrebiča nepoužívajte brúsne chemické čistiace prostriedky ako čpavok, kyselinu alebo acetón. Spotrebič by sa tým mohol poškodiť.
- Na spotrebiči nepoužívajte oleje alebo iné mazivá.
- Neskladujte spotrebič pri teplotách pod 0 °C alebo nad 55 °C.

▲ OBSAH

Skontrolujte obsah balenia:

1x BARISTA PERFETTA PLUS

1x Nádrž na vodu

1x Kanvička na mlieko

1x Vložka vodného filtra

1x Testovací prúžok

1x Tamper

1x Páka kávovaru

1x Odmerná lyžica

1x Čistiaca kefka

1x Čistiaci nástroj

1x Jednostenný filter pre jednu šálku

1x Jednostenný filter pre dve šálky

1x Dvojstenný filter pre jednu šálku

1x Dvojstenný filter pre dve šálky

1x Filter na kompaktné vrecká

1x Gumená vložka na čistenie

▲ POPIS SPOTREBIČA (POZRITE SI OBRÁZOK A)

- | | |
|--------------------------------------|--------------------------|
| 1 Tlačidlo funkcie naparovania | 8 Podnos na šálky |
| 2 Tlačidlo na extrakciu dvoch šálok | 9 Nádrž na vodu |
| 3 Tlačidlo na extrakciu jednej šálky | 10 Ovládač naparovania |
| 4 Programovacie tlačidlo | 11 Hlavný vypínač |
| 5 Manometer | 12 Vývod pary |
| 6 Varná hlava | 13 Odkvapkávacia mriežka |
| 7 Veko nádrže na vodu | 14 Odkvapkávaci podnos |

▲ PRÍSLUŠENSTVO (POZRITE OBRÁZOK B)

- | | |
|--|---------------------------------------|
| 15 Kanvička na mlieko | 22 Čistiaci nástroj |
| 16 Vložka vodného filtra BRITA INTENZA | 23 Jednostenný filter pre jednu šálku |
| 17 Testovací prúžok | 24 Jednostenný filter pre dve šálky |
| 18 Tamper | 25 Filter na kompaktné 44 mm vrecká |
| 19 Páka kávovaru | 26 Dvojstenný filter pre jednu šálku |
| 20 Odmerná lyžica | 27 Dvojstenný filter pre dve šálky |
| 21 Čistiaca kefka | 28 Gumená vložka na čistenie |

▲ INŠTALÁCIA SPOTREBIČA

1. Umiestnite spotrebič na stabilný, rovný povrch odolný proti teplu a vlhkosti.
2. Pripojte napájací kábel k elektrickej zásuvke.
3. Stlačením **hlavného vypínača** 11 zapnite zariadenie.

▲ PRED PRVÝM POUŽITÍM

1. Odstráňte všetky obaly, nálepky a etikety.
2. Tieto časti ponorte do horúcej vody s jemným čistiacim prostriedkom:
 - Veko nádrže na vodu 7
 - Nádrž na vodu 9
 - Tamper 18
 - Odmerná lyžica 20
 - Filtre 23 24 25 26 27
 - Kanvička na mlieko 15
 - Gumená vložka 28
3. Opláchnite dielce čistou vodou a vysušte.

▲ PRED PRVÝM POUŽITÍM (VLOŽKA VODNÉHO FILTRA)

Pred prvým použitím vyčistite spotrebič, ako je uvedené v kapitole *Denná údržba*.

1. Ak nechcete používať vodný filter, môžete ponechať spotrebič v štandardnom nastavení. Môžete preskočiť ďalšie kroky v tejto kapitole.
1. Spotrebič nepoužívajte bez vodného filtra, keď je naprogramovaný na používanie s vodným filtrom. Umiestnenie a konfigurovanie vodného filtra:
 1. Nakrátko podržte **testovací prúžok** 17 v pohári vody z vodovodu.
 2. Na **testovacom prúžku** 17 odčítajte nameranú kvalitu vody.
 3. Otočte volič na spodku **vložky vodného filtra** 16 do optimálnej polohy.

Poloha A	Na použitie s mäkkou vodou.
Poloha B	Na použitie so stredne tvrdou vodou.
Poloha C	Na použitie s tvrdou vodou.

4. Podržte **vložku vodného filtra** 16 v nádobe s vodou.
5. Jemne stlačte **vložku vodného filtra** 16, aby ste z filtra odstránili vzduchové bubliny.
6. Vložte **vložku vodného filtra** 16 do držáka v **nádrži na vodu** 9 s voličom smerujúcim nadol.
7. Naplňte **nádrž na vodu** 9 vodou až po značku *MAX*.
8. Stlačením **programovacieho tlačidla** 4 vstúpíte do ponuky nastavení.
9. Stlačením **tlačidla funkcie naparovania** 1 vstúpíte do ponuky nastavení filtra.
10. Stlačením **tlačidla na extrakciu jednej šálky** 3 nastavíte nastavenie filtra na *ANO*.
11. Umiestnite nádobu (min. 500 ml) pod **varnú hlavu** 6.
12. Stlačením **programovacieho tlačidla** 4 opustíte ponuku nastavení. Proces premývania sa spustí automaticky.
1. Vymeňte vodný filter, keď tlačidlo na extrakciu jednej šálky bliká na bielo a na červeno a tlačidlo na extrakciu dvoch šálok trvalo svieti na bielo.

▲ PRÍPRAVA ESPRESSA

1. Zvoľte, ak chcete pripraviť jednu alebo dve šálky espressa.
2. Zvoľte správny typ **filtra** 23 24 25 26 27.
1. Na čerstvo pomletú kávu používajte jednoduché filtre. Na vopred pomletú kávu používajte dvojstenné filtre. Na vrecká používajte filter na kompaktné 44 mm vrecká.
3. Umiestnite prázdne šálky na **podnos na šálky** 8, aby sa šálky predhriali.
4. Skontrolujte, či sa hladina vody v **nádrži na vodu** 9 nachádza medzi značkami *MIN* a *MAX*.

5. Ak sa nenachádza, naplňte nádrž na vodu po značku *MAX*.
1. Vodu vymieňajte aspoň raz denne.
1. Keď sa spotrebič dlhšie nepoužíval, odporúčame prepláchnuť spotrebič a páku kávovaru.
6. Vložte filter do príslušnej **páky kávovaru** 19.
7. Pre jednu šálku espressa naplňte filter jednou odmernou lyžicou pomletej kávy (8 – 9 g). Pre dve šálky espressa naplňte filter dvoma odmernými lyžicami pomletej kávy (16 – 18 g).
1. Pri používaní vreciek umiestnite vrecko do stredu filtra pre kompaktné 44 mm vrecká. V tomto prípade nie je potrebné utlačanie.
8. Jemne poklepte **páku kávovaru** 19 proti pultu, aby ste rovnomerne rozmiestnili pomletú kávu.
9. Kávu utlačte **tamperom** 18.

▲ **Páku kávovaru neprepíňajte. Pomletá káva nesmie byť pri nasadzovaní v kontakte s varnou hlavou, aby sa zabezpečilo dokonalé utesnenie.**

10. Z okraja **páky kávovaru** 19 odstráňte zvyšky pomletej kávy.
11. Vložte a otočte **páku kávovaru** 19 do **varnej hlavy** 6. Uistite sa, že páka je zarovnaná so značkou *CLOSE*.

▲ **Uistite sa, že páka kávovaru je pevne nasadená. Ak sa páka kávovaru nedá ľahko otočiť na svoje miesto, vyberte páku kávovaru a odoberte trochu pomletej kávy.**

12. Umiestnite jednu alebo dve šálky z **podnosu na šálky** 8 pod výtokové otvory páky kávovaru. Keď sa rozsvietia **tlačidlá na extrakciu kávy** 2 3, môžete spustiť proces varenia.

▲ **Počas používania nenechávajte spotrebič bez dozoru.**

13. Proces spustíte stlačením príslušného **tlačidla na extrakciu kávy** 2 3.
14. Počas procesu kontrolujte, či prejde **manometer** 5 z 0 do optimálneho rozsahu (8 – 12 bar).
1. Ak potrebujete zastaviť proces pred jeho ukončením, znovu stlačte príslušné tlačidlo na extrakciu kávy. Maximálny čas prípravy je 60 sekúnd.

▲ **Budte opatrní pri vyprázdňovaní páky kávovaru ihneď po použití. Spotrebič a kávová usadenina sú stále veľmi horúce.**

1. Ak potrebujete naprogramovať extrakčný objem, stlačte a podržte stlačené jedno z dvoch tlačidiel na extrakciu kávy a po dosiahnutí požadovaného množstva uvoľnite tlačidlo.
15. Odstráňte **páku kávovaru** 19 z **varnej hlavy** 6.
16. Vyprázdňte **sitko** 23 24 26 27 do oklepávacej nádoby alebo koša. Ak chcete pripraviť ďalšie espressa, opakujte kroky uvedené v tejto kapitole. Po skončení odporúčame vyčistiť spotrebič (kapitola *Denná údržba*).

▲ NAPAROVANIE MLIEKA

▲ **Počas používania alebo bezprostredne po použití sa dotýkajte len gumenej páky vývodu pary a horúcej vody. Vývod pary je veľmi horúci.**

1. Naparené mlieko môžete použiť napríklad pri príprave cappuccina alebo caffè latte.

- 1. Funkciu naparovania môžete použiť na ohriatie horúcej čokolády alebo iných nápojov.
- 1. Stlačením **tlačidla funkcie naparovania** 1 aktivujete funkciu naparovania. Spotrebič nahreje funkciu naparovania. Bliká **tlačidlo funkcie naparovania** 1. Keď je funkcia naparovania pripravená, **tlačidlo funkcie naparovania** 1 trvalo svieti nabiele.
- 2. Naplňte **kanvičku na mlieko** 15 mliekom (max. do polovice kanvičky).
- 1. Ak sa používa vývod pary na dávkovanie horúcej vody, vývod pary pres aktivovaním funkcie naparovania nadávkuje zvyšok vody. Na dosiahnutie dobrého naparenia mlieka najprv odoberte zvyšok vody a až potom vložte vývod pary do mlieka.
- 3. Skontrolujte, či **tlačidlo funkcie naparovania** 1 trvalo svieti nabiele.
- 4. Ponorte dýzu **vývodu pary** 12 niekoľko milimetrov do mlieka.
- 5. Otáčajte **ovládač naparovania** 10 proti smeru pohybu hodinových ručičiek, aby ste zapli **vývod pary** 12.
- 6. Počkajte, kým sa mlieko nenaparí podľa želania.
- 1. Teplota je optimálna, ak sa nemôžete dotýkať povrchu kanvičky na mlieko dlhšie ako 3 sekundy (približne 65 °C).
- 7. Otáčajte **ovládač naparovania** 10 tlačidlo funkcie naparovania pohybu hodinových ručičiek, aby ste vyplli na **vývod pary** 12.
- 1. Ak ho nevypnete, funkcia naparovania sa automaticky vypne po 2 minútach.

⚠ Vývod pary je po používaní horúci!

- 8. Vyberte **vývod pary** 12 z mlieka.
- 9. Umiestnite **vývod pary** 12 nad **odkvapkávací podnos** 14.
- 10. Dýzu **vývodu pary** 12 vyčistite navlhčenou utierkou.
- 11. Otáčajte **ovládač naparovania** 10, aby ste odstránili všetko mlieko z **vývodu pary** 12.
- 12. Stlačte jedno z **tlačidiel na extrakciu kávy** 2 3 na ochladenie systému naparovania. **Tlačidlá na extrakciu kávy** 2 3 začnú blikať. Keď **tlačidlá na extrakciu kávy** 2 3 trvalo svietia nabiele, systém je pripravený na prípravu kávy.
- 13. Napenené mlieko nalejte priamo do espressa.
- 14. Po použití umyte **kanvičku na mlieko** 15 vodou alebo v umývačke riadu.

▲ POUŽÍVANIE FUNKCIE HORÚCEJ VODY

⚠ Počas používania alebo bezprostredne po použití sa dotýkajte len gumenej páky vývodu pary a horúcej vody. Vývod pary je veľmi horúci.

- 1. Spustíte **vývod pary** 12 do šálky.

⚠ Koniec vývodu pary nesmerujte priamo na dno šálky.

- 2. Otáčajte **ovládač naparovania** 10 v smere proti pohybu hodinových ručičiek, aby ste odstránili horúcu vodu z **vývodu pary** 12.
- 3. Otáčajte **ovládač naparovania** 10 v smere proti pohybu hodinových ručičiek, aby ste vyplli funkciu horúcej vody.
- 1. Ak ho nevypnete, funkcia horúcej vody sa automaticky vypne po 2 minútach.
- 1. Funkciu horúcej vody môžete využiť aj na predhrievanie šálok.

▲ DENNÁ ÚDRŽBA

Odporúčame denne vykonávať túto údržbu (pred prvou kávou):

1. Umiestnite nádobu pod **varnú hlavu** 6.
2. Stlačte jedno z **tlačidiel na extrakciu kávy** 2 3 na prepláchnutie **varnej hlavy** 6.
3. Vysušte **varnú hlavu** 6 utierkou.
4. Vodou z vodovodu vypláchnite **páku kávovaru** 19 a použité **filtre** 23 24 25 26 27.
5. Utierkou vysušte **páku kávovaru** 19 a použité **filtre** 23 24 25 26 27.
6. Skontrolujte, či je cez mriežku vidno červený plavák **odkvapávacieho podnosu** 14.
7. Ak áno, vyčistite **odkvapkávací podnos** 14 (kapitola *Týždenná údržba*).

▲ TÝŽDENNÁ ÚDRŽBA

Každý týždeň odporúčame vykonať túto údržbu:

1. Vyprázdňte **odkvapkávací podnos** 14.
2. Vyčistite **odkvapkávací podnos** 14 vodou a jemným čistiacim prostriedkom.

▲ MESAČNÁ ÚDRŽBA

Spotrebič odporúčame vyčistiť každý mesiac. Čistenie spotrebiča:

1. Vypnite a odpojte spotrebič od elektrickej zásuvky.
1. Pri odstraňovaní výtoku sa uistite, že páka kávovaru nie je horúca.
2. Odskrutkujte výtok **páky kávovaru** 19.
3. Tieto časti ponorte do teplej vody s jemným čistiacim prostriedkom:
 - Páku kávovaru 19 (len kovové časti).
 - Filtre 23 24 25 26 27
 - Hrdlo
4. Odskrutkujte parnú dýzu z **vývodu pary** 12.
1. Ak je upchatý otvor dýzy, na odstránenie upchatia môžete použiť kolík alebo držiak čistiacej tabletky. Ak nemôžete uvoľniť upchatie dýzy kolíkom, namočte dýzu do teplej vody a pokus opakujte.
5. Opláchnite dýzu v teplej vode.
6. Jemne naskrutkujte dýzu naspäť do **vývodu pary** 12.
7. Očistite spotrebič a **nádrž na vodu** 9 jemnou a vlhkou utierkou.
8. Vysušte spotrebič a **nádrž na vodu** 9.
9. Spotrebič pripojte do elektrickej siete a zapnite ho.

▲ POUŽÍVANIE PREPLACHOVACIEHO CYKLU VARNEJ HLAVY

Vyčistite spotrebič čistiacou tabletkou, keď tlačidlo na extrakciu dvoch šálok bliká na bielo a na červeno a tlačidlo na extrakciu jednej šálky trvalo svieti na bielo.

Na čistenie varnej hlavy používajte čistiace tabletky, ktoré sú vhodné pre automaty na espresso.

- 1. Na dosiahnutie najlepších výsledkov odporúčame SOLITABS (č. výr. 993.02), ktoré sú dostupné vo vybraných krajinách.
- 1. Spotrebič pripojte do elektrickej siete a zapnite ho.
- 2. Naplňte **nádrž na vodu** 9 vodou až po značku **MAX**.
- 3. Umiestnite **sitko pre dve šálky** 24 do **páky kávovaru** 19.
- 4. Umiestnite **gumenú vložku na čistenie** 28 do **sítka pre dve šálky** 24.
- 5. Vložte a otočte **páku kávovaru** 19 do **varnej hlavy** 6. Uistite sa, že páka je zarovnaná so značkou **CLOSE**.
- 6. Umiestnite nádobu (min. 500 ml) pod **varnú hlavu** 6.

7. Stlačte **programovacie tlačidlo** 4.
8. Stlačte **tlačidlo na extrakciu dvoch šálok** 2 a spustíte preplachovanie. Procedúra trvá asi 10 minút. Po jej skončení vyšle spotrebič dva zvukové signály a rozsvietia sa obe tlačidlá na extrakciu kávy.
9. Nechajte spotrebič vychladnúť.
10. Odstráňte **páku kávovaru** 19 z **varnej hlavy** 6.
11. Odstráňte **gumenú vložku na čistenie** 28 z **páky kávovaru** 19.
12. Vyčistíte spotrebič postupom uvedeným v kapitole *Denná údržba*.

▲ ODVÁPŇOVANIE

Odvápnite spotrebič, keď tlačidlo naparovania bliká na červeno a obe tlačidlá na extrakciu kávy trvalo svietia na bielo.

Na odvápnovanie spotrebiča používajte prostriedok na odstraňovanie vodného kameňa, ktorý je vhodný pre automaty na espresso.

▲ Keď sa zobrazí alarm vodného kameňa, bezodkladne odvápnite spotrebič, aby ste sa vyhli jeho trvalého poškodenia. Poškodenie spôsobené vodným kameňom nie je zahrnuté v záruke, ak sa pravidelne nevykonáva odvápnovanie, ako je uvedené v tejto kapitole.

▲ Okamžite utrite rozliaty prostriedok na odstraňovanie vodného kameňa. Prostriedok na odstraňovanie vodného kameňa môže poškodiť povrch spotrebiča.

1. Vypnite a odpojte spotrebič od elektrickej zásuvky.
2. Vyprázdňte **odkvapkávací podnos** 14 (pozrite v kapitole *Týždenná údržba*).
3. Odstráňte **nádrž na vodu** 9 zo spotrebiča.
4. Vyprázdňte **nádrž na vodu** 9 nad umývadlom.
5. Odstráňte **vložku vodného filtra** 16 z **nádrže na vodu** 9.
6. Naplňte **nádrž na vodu** 9 prostriedkom na odstraňovanie vodného kameňa a vodou. Minimálne množstvo potrebné na odvápnovanie je 1 liter.
- 1 Na dosiahnutie najlepších výsledkov odporúčame Solipol special (č. výr. 703.02), ktorý je dostupný vo vybraných krajinách.
7. Vložte **nádrž na vodu** 9 do spotrebiča.
8. Umiestnite veľkú nádobu (> 2,5 l) pod **varnú hlavu** 6.
- 1 Pri použití nádoby s objemom menším ako 2,5 l, vyprázdňujte nádobu počas prestávok pri odvápnovaní.
9. Nasmerujte **vývod pary** 12 do nádoby.
10. Spotrebič pripojte do elektrickej siete a zapnite ho.
11. Stlačte **programovacie tlačidlo** 4.
12. Stlačením **tlačidla funkcie naparovania** 1 spustíte proces odvápnovania. Počas jedného z týchto cyklov otočte **ovládač naparovania** 10.

Odvápnovanie trvá 15 minút.

▲ Pri prerušení odvápnovania (napr. pri výpadku napájania), odporúčame dokončiť odvápnovanie po obnovení napájania. Po dokončení procesu dokonale vypláchnite spotrebič.

Po dokončení prvej časti procesu vyšle spotrebič dva zvukové signály a spotrebič je pripravený na preplachovanie:

13. Odstráňte **nádrž na vodu** 9 zo spotrebiča.
14. Vyprázdňte **nádrž na vodu** 9 nad umývadlom.
15. **Nádrž na vodu** 9 niekoľkokrát prepláchnite pod tečúcou vodou.
16. Naplňte **nádrž na vodu** 9 studenou vodou z vodovodu.
17. Vložte **nádrž na vodu** 9 do spotrebiča.
18. Vyprázdnite nádobu a **odkvapkávací podnos** 14.
19. Vložte naspäť nádobu a **odkvapkávací podnos** 14.
20. Stlačením **tlačidla funkcie naparovania** 1 spustíte preplachovanie. Na niekoľko sekúnd otvorte **ovládač naparovania** 10.

Spotrebič vyšle po skončení preplachovania dva zvukové signály.

21. Odstráňte **nádrž na vodu** 9 zo spotrebiča.
22. Vyprázdňte **nádrž na vodu** 9 nad umývadlom.
23. **Nádrž na vodu** 9 niekoľkokrát prepláchnite pod tečúcou vodou.
24. Vložte **vložku vodného filtra** 16 do držiaka v **nádrži na vodu** 9 s voličom smerujúcim nadol.
25. Naplňte **nádrž na vodu** 9 studenou vodou z vodovodu.
26. Vložte **nádrž na vodu** 9 do spotrebiča.

▲ TECHNICKÉ ÚDAJE

Číslo modelu	Typ 1170
Napätie/frekvencia	220–240 V~ / 50 – 60 Hz
Výkon	1420 - 1700 W
Rozmery (Š x H x V)	18,7 x 37,2 x 32,1 cm
Hmotnosť	5,7 kg

Technické zmeny vyhradené.

RU Краткое руководство

BARISTA PERFETTA PLUS

Тип 1170

Подробное руководство по эксплуатации и ответы на часто задаваемые вопросы можно найти на странице www.solis.com/manuals

▲ ПРЕДНАЗНАЧЕНИЕ

- Данный прибор – это кофемашина эспрессо, оснащённая устройством для вспенивания молока и функцией горячей воды.
- Данный прибор следует использовать согласно описанным в настоящем руководстве инструкциям.

- Данный прибор предназначен для домашнего использования, а также для подобного применения в таких местах, как:
 - кухонные зоны для персонала в магазинах, офисах и других производственных помещениях;
 - жилые постройки на фермах;
 - отели, мотели и другие помещения жилого типа (самостоятельное использование клиентами);
 - небольшие гостиницы, предлагающие завтрак.
- Данный прибор предназначен для использования только в помещении.
- Данный прибор не предназначен для использования лицами с ограниченными физическими, сенсорными или умственными способностями (в том числе детьми), а также лицами, не обладающими необходимыми знаниями и опытом, за исключением случаев, когда они прошли инструктаж по использованию прибора или находятся под присмотром лица, ответственного за их безопасность.
- Любое использование прибора при несоблюдении описанных в настоящем руководстве инструкций считается неправильным и может привести к травме, повреждению прибора и аннулированию гарантии.

▲ **ВАЖНЫЕ МЕРЫ ПРЕДОСТОРОЖНОСТИ**

Общие правила техники безопасности

▲ **ВНИМАНИЕ**

- Перед установкой или эксплуатацией прибора следует полностью прочесть и понять инструкции, описанные в настоящем руководстве по эксплуатации. Сохраните данный документ для дальнейшего использования.
- Не используйте прибор, если какие-либо детали повреждены или неисправны. Незамедлительно замените поврежденную или неисправную деталь.
- Поднимать прибор можно только держась за его подставку.

Правила техники безопасности при установке

▲ **ВНИМАНИЕ**

- Не роняйте прибор и берегите его от ударов.
- Установите прибор на устойчивой, плоской, термо- и влагостойкой поверхности.
- Оставляйте безопасное расстояние не менее 20 см между прибором и стенами, занавесками или другими материалами и предметами, а также следите, чтобы воздух вокруг устройства мог свободно циркулировать.

- Не размещайте прибор под прямыми солнечными лучами.
- Перед использованием прибора проверьте, чтобы напряжение, указанное на заводской табличке вашего прибора, соответствовало напряжению вашей сети. Запрещается эксплуатировать прибор с многоместным штепсельным адаптером.
- Запрещается использовать таймер или отдельную систему дистанционного управления, которая автоматически включает прибор.
- Во избежание падения прибора не оставляйте шнур питания свисающим с края стола. Следите, чтобы ни сам прибор, ни его шнур питания и вилка не соприкасались с горячими поверхностями, например, конфорками или радиаторам.
- Никогда не размещайте прибор так, чтобы он мог упасть в воду или на него могла попасть вода или другие жидкости (например, в раковине или рядом с ней).
- Не дотрагивайтесь до прибора, если он упадет в воду или другие жидкости:
 - Всегда надевайте сухие резиновые перчатки, чтобы отключить прибор от сети, прежде чем доставать его из воды.
 - Прежде чем использовать прибор повторно, необходимо направить его в компанию Solis или в авторизованный сервисный центр Solis для проверки его функционального состояния и безопасности.
- Перед использованием прибора проверьте, чтобы напряжение, указанное на заводской табличке вашего прибора, соответствовало напряжению вашей сети. Запрещается эксплуатировать прибор с многоместным штепсельным адаптером.
- Не размещайте прибор непосредственно под розеткой.
- Выключите и отключите прибор от электросети, прежде чем переставить прибор.
- Перед использованием полностью размотайте шнур питания.

Правила техники безопасности при эксплуатации

▲ ВНИМАНИЕ

- Следите за тем, чтобы дети не играли с прибором.
- Не работайте с прибором мокрыми руками.
- Используйте прибор только с принадлежностями, входящими в комплект поставки или рекомендованными компанией Solis. Неправильные принадлежности или неправильное использование могут привести к повреждению прибора.
- Во время приготовления детали прибора могут нагреваться. Когда прибор работает, прикасайтесь только к панели управления.
- Не перемещайте прибор, когда он работает.
- Не накрывайте прибор во время его работы.
- Не ставьте прибор в посудный шкаф для использования.
- Не ставьте на верх прибора ничего кроме чашек.
- Выключите прибор, прежде чем устанавливать или снимать детали.
- Вытащите водяной бак из прибора, когда наполняете водяной бак, или выключите прибор.
- В водяной бак надо наливать только холодную водопроводную воду.
- Не заполняйте водяной бак свыше отметки *МАКС*.
- Не включайте прибор, если водяной бак пустой.
- Не снимайте с прибора никакие детали во время его работы.
- Никогда не направляйте трубку пара и горячей воды в сторону людей, животных или предметов, чувствительных к влаге. Пар очень горячий!
- Не оставляйте прибор без присмотра, когда используете его.
- Отключите прибор от электросети, когда он не используется.

Правила техники безопасности при техническом обслуживании

▲ ВНИМАНИЕ

- Держите инструмент очистки вне досягаемости детей. Риск проглатывания!

- Не вынимайте вилку прибора из розетки, берясь за кабель. При извлечении кабеля электропитания всегда держитесь за вилку.
- Выключите и отключите прибор от электросети перед обслуживанием и при замене деталей.
- Перед выполнением очистки дайте прибору остыть.
- Никогда не погружайте прибор в воду или в другие жидкости и не ставьте его в посудомоечную машину.
- Во время очистки прибора не используйте абразивные средства химической очистки, в частности, аммиак, кислоту или ацетон. Они могут повредить прибор.
- Не используйте на этом приборе никакие масла и смазки.
- Не храните прибор при температуре ниже 0°C или выше 55°C.

▲ СОДЕРЖАНИЕ

Проверьте содержимое упаковки:

1x BARISTA PERFETTA PLUS

1x Водяной бак

1x Ёмкость для молока

1x Картридж водяного фильтра

1x Тестовая полоска

1x Темпер

1x Фильтродержатель

1x Мерная ложка

1x Чистящая щётка

1x Инструмент очистки

1x Фильтр с одной стенкой для одной чашки

1x Фильтр с одной стенкой для двух чашек

1x Фильтр с двумя стенками для одной чашки

1x Фильтр с двумя стенками для двух чашек

1x Фильтр таблетированного кофе

1x Резиновая вставка для очистки

▲ ОПИСАНИЕ ПРИБОРА (СМ. ИЗОБРАЖЕНИЕ А)

- | | |
|---------------------------------------|--------------------------|
| 1 Кнопка функции обработки паром | 8 Поднос для чашек |
| 2 Кнопка экстракции в двойную чашку | 9 Водяной бак |
| 3 Кнопка экстракции в одинарную чашку | 10 Ручка обработки паром |
| 4 Кнопка программирования | 11 Кнопка питания |
| 5 Манометр | 12 Паровая трубка |
| 6 Заварочная головка | 13 Решётка слива |
| 7 Крышка водяного бака | 14 Каплесборник |

▲ ВСПОМОГАТЕЛЬНЫЕ ПРИСПОСОБЛЕНИЯ (СМ. ИЗОБРАЖЕНИЕ В)

- | | |
|--|--|
| 15 Ёмкость для молока | 23 Фильтр с одной стенкой для одной чашки |
| 16 Картридж водяного фильтра BRITA INTENZA | 24 Фильтр с одной стенкой для двух чашек |
| 17 Тестовая полоска | 25 Фильтр для компактных кусков таблетированного кофе размером 44 мм |
| 18 Темпер | 26 Фильтр с двумя стенками для одной чашки |
| 19 Фильтродержатель | 27 Фильтр с двумя стенками для двух чашек |
| 20 Мерная ложка | 28 Резиновая вставка для очистки |
| 21 Чистящая щётка | |
| 22 Инструмент очистки | |

▲ УСТАНОВКА ПРИБОРА

1. Установите прибор на устойчивой, плоской, термо- и влагостойкой поверхности.
2. Вставьте вилку кабеля электропитания в розетку.
3. Для включения прибора нажмите **кнопку питания** 11.

▲ ПЕРЕД ПЕРВЫМ ИСПОЛЬЗОВАНИЕМ

1. Снимите всю упаковку, наклейки и ярлыки.
2. Помойте горячей водой и мягким мылом следующие детали:
 - Крышка водяного бака 7
 - Водяной бак 9
 - Темпер 18
 - Мерная ложка 20
 - Фильтры 23 24 25 26 27
 - Ёмкость для молока 15
 - Резиновая вставка 28
3. Ополосните детали чистой водой и вытрите.

▲ ПЕРЕД ПЕРВЫМ ИСПОЛЬЗОВАНИЕМ (КАРТРИДЖ ВОДЯНОГО ФИЛЬТРА)

Перед первым использованием почистите прибор, как это описано в разделе *Ежедневное техническое обслуживание*.

- 1 Если Вы не хотите использовать водяной фильтр, Вы можете оставить настройки прибора по умолчанию. В таком случае Вы можете пропустить следующие шаги в этом разделе.
- 1 Не используйте прибор без водяного фильтра в тех случаях, когда он запрограммирован на работу с водяным фильтром.

Чтобы разместить и настроить водяной фильтр:

1. Ненадолго погрузите **тестовую полоску** 17 в стакан с водопроводной водой.
2. Посмотрите измеренное качество воды на **тестовой полоске** 17.

3. Поверните селектор внизу **картриджа водяного фильтра** 16 в оптимальное положение.

Позиция А	Для использования с мягкой водой.
Позиция В	Для использования с водой средней жёсткости.
Позиция С	Для использования с жёсткой водой.

4. Погрузите **картридж водяного фильтра** 16 в контейнер с водой.
 5. Мягко сожмите **картридж водяного фильтра** 16, чтобы удалить пузырьки воздуха из фильтра.
 6. Вставьте **картридж водяного фильтра** 16 в кронштейн в **водяном баке** 9, при этом селектор должен смотреть вниз.
 7. Заполните **водяной бак** 9 водой до отметки *МАКС*.
 8. Нажмите **кнопку программирования** 4, чтобы войти в меню настроек.
 9. Нажмите **кнопку функции обработки паром** 1, чтобы войти в настройки фильтра.
 10. Нажмите **кнопку экстракции в одинарную чашку** 3, чтобы установить настройку фильтра на *ДА*.
 11. Поставьте контейнер (минимум 500 мл) под **заварочную головку** 6.
 12. Нажмите **кнопку программирования** 4, чтобы выйти из меню настроек. Процесс ополаскивания начинается автоматически.
- 1 Если кнопка экстракции в одинарную чашку мигает белым и красным, а кнопка экстракции в двойную чашку постоянно светится белым цветом.

▲ ПРИГОТОВЛЕНИЕ ЭСПРЕССО

1. Выберите, хотите ли Вы сделать один или два эспрессо.
 2. Выберите правильный тип **фильтра** 23 24 25 26 27.
- 1 Используйте фильтры с одной стенкой для только что смолотого кофе. Используйте фильтры с двойной стенкой для кофе, которое было смолото предварительно. Используйте фильтр для компактных кусков таблетированного кофе размером 44 мм.
3. Поставьте пустые чашки на **поднос для чашек** 8, чтобы предварительно нагреть их.
 4. Проверьте, находится ли уровень воды в **водяном баке** 9 между отметками *МИН* и *МАКС*.
 5. Если нет, заполните водяной бак водой до отметки *МАКС*.
- 1 Меняйте воду как минимум раз в день.
 - 1 Если прибор не использовался в течение некоторого времени, мы рекомендуем ополоснуть прибор и фильтродержатель.
6. Поставьте фильтр в соответствующий **фильтродержатель** 19.
 7. Чтобы сделать одну чашку кофе эспрессо, положите в фильтр одну мерную ложку молотого кофе (8-9 г). Чтобы сделать две чашки кофе эспрессо, положите в фильтр две мерные ложки молотого кофе (16-18 г).
- 1 Для таблетированного кофе: поместите кусок в середину фильтра для компактных кусков таблетированного кофе размером 44 мм. В этом случае трамбовка не нужна.
8. Мягко постучите по поверхности **фильтродержателя** 19, чтобы распределить молотый кофе.
 9. Утрамбуйте молотый кофе с помощью **темпера** 18.

▲ Не переполняйте фильтродержатель. Чтобы гарантировать надлежащее герметичное уплотнение, молотый кофе не должен контактировать с заварочной головкой, когда она установлена.

10. Уберите молотый кофе от кромок **фильтродержателя** 19.
11. Вставьте и вкрутите **фильтродержатель** 19 в **заварочную головку** 6. Убедитесь, что ручка выровнена с отметкой **ЗАКРЫТО**.

⚠ Убедитесь, что фильтродержатель установлен прочно. Если фильтродержатель не вкручивается на место легко, снимите фильтродержатель и уменьшите количество молотого кофе.

12. Поставьте одну или две чашки с **подносом для чашек** 8 под носики фильтродержателя. Когда **кнопки экстракции в чашку** 2 3 загорятся, Вы можете начинать процесс варки кофе.

⚠ Не оставляйте прибор без присмотра, когда используете его.

13. Нажмите соответствующую **кнопку экстракции в чашку** 2 3, чтобы начать процесс.
14. Во время этого процесса проверьте, переходит ли **манометр** 5 с 0 в оптимальный диапазон (8-12 бар).
 - 1 Если Вам нужно остановить процесс до его завершения, снова нажмите соответствующую кнопку экстракции в чашку. Максимальная длительность заваривания – 60 секунд.

⚠ Будьте осторожны, когда опорожняете фильтродержатель сразу после использования. Прибор и спрессованная кофейная гуща всё ещё очень горячие.

- 1 Если Вам нужно запрограммировать объём экстракции, нажмите и удерживайте нажатой одну из двух кнопок экстракции в чашку и отпустите эту кнопку после того, как достигнуто нужное количество.

15. Снимите **фильтродержатель** 19 с **заварочной головки** 6.

16. Выбросьте содержимое **фильтра чашек** 23 24 26 27 в нокбокс или мусорный бак. Если Вы хотите сделать ещё одно эспрессо, повторите шаги, описанные в этом разделе. Если Вы закончили, рекомендуем почистить прибор (Раздел *Ежедневное техническое обслуживание*).

▲ ОБРАБОТКА МОЛОКА ПАРОМ

⚠ Во время или сразу после использования прикасайтесь только к резиновой ручке трубки пара и горячей воды. Паровая трубка сильно нагревается.

- 1 Вспененное молоко Вы можете использовать, например, для приготовления кофе капучино или латте.
- 1 Также Вы можете использовать функцию обработки паром для нагревания молочного шоколадного напитка или других напитков.

1. Нажмите **кнопку функции обработки паром** 1, чтобы активировать функцию обработки паром.

Прибор нагревает функцию обработки паром. **Кнопка функции обработки паром** 1 мигает. Когда функция обработки паром готова, **кнопка функции обработки паром** 1 постоянно светится белым цветом.

2. Наполните молоком **ёмкость для молока** 15 (максимум наполовину).

- 1 Если паровая трубка используется для выдачи горячей воды, тогда из паровой трубки сначала выйдет остаток воды, прежде чем будет активирована функция обработки паром. Чтобы получить хорошее вспененное молоко, сначала удалите остаток воды, прежде чем вставлять паровую трубку в молоко.
3. Проверьте **кнопку функции обработки паром** 1: она должна постоянно светиться белым цветом.
4. Опустите сопло **паровой трубки** 12 в молоко на несколько миллиметров.
5. Поверните **ручку обработки паром** 10 против часовой стрелки, чтобы включить **паровую трубку** 12.
6. Подождите, пока молоко не вспенится так, как Вам нужно.
 - 1 Если Вы не можете прикасаться к стенке ёмкости для молока дольше 3 секунд, это значит, что температура оптимальная (примерно 65 °C).
7. Поверните **ручку обработки паром** 10 по часовой стрелке, чтобы выключить **паровую трубку** 12.
 - 1 Если её не выключить, функция обработки паром выключится автоматически через 2 минуты.

⚠ После использования паровая трубка горячая!

8. Вытащите из молока **паровую трубку** 12.
9. Разместите **паровую трубку** 12 над **подносом для воды** 14.
10. Почистите сопло **паровой трубки** 12 смоченной тканью.
11. Поверните **ручку обработки паром** 10, чтобы удалить всё молоко из **паровой трубки** 12.
12. Нажмите на одну из **кнопок экстракции в чашку** 2 3, чтобы охладить функцию обработки паром.

Кнопки экстракции в чашку 2 3 начинают мигать. Когда **кнопки экстракции в чашку** 2 3 постоянно светятся белым цветом, система готова к приготовлению делать кофе.

13. Налейте вспененное молоко прямо в кофе эспрессо.
14. После использования почистите **ёмкость для молока** 15 водой или в посудомоечной машине.

▲ ИСПОЛЬЗОВАНИЕ ФУНКЦИИ ГОРЯЧЕЙ ВОДЫ

⚠ Во время или сразу после использования прикасайтесь только к резиновой ручке трубки пара и горячей воды. Паровая трубка сильно нагревается.

1. Опустите **паровую трубку** 12 в чашку.

⚠ Не направляйте кончик паровой трубки непосредственно на низ чашки.

2. Поверните **ручку обработки паром** 10 против часовой стрелки, чтобы получить горячую воду из **паровой трубки** 12.
3. Поверните **ручку обработки паром** 10 по часовой стрелке, чтобы остановить функцию горячей воды.

- 1 Если её не выключить, функция горячей воды выключится автоматически через 2 минуты.
- 1 Функцию горячей воды Вы также можете использовать для предварительного нагревания чашек.

▲ ЕЖЕДНЕВНОЕ ТЕХНИЧЕСКОЕ ОБСЛУЖИВАНИЕ

Рекомендуем выполнять следующие действия по техническому обслуживанию каждый день (перед тем, как готовить кофе):

1. Поставьте контейнер под **заварочную головку** 6.
2. Нажмите на одну из **кнопок экстракции в чашку** 2 3, чтобы ополоснуть **заварочную головку** 6.
3. Вытрите **заварочную головку** 6 куском ткани.
4. Ополосните **фильтродержатель** 19 и используемые **фильтры** 23 24 25 26 27 водопроводной водой.
5. Вытрите **фильтродержатель** 19 и используемые **фильтры** 23 24 25 26 27 куском ткани.
6. Проверьте, виден ли сквозь решётку красный поплавок **сливного подноса** 14.
7. Если виден, почистите **сливной поднос** 14 (раздел *Еженедельное техническое обслуживание*).

▲ ЕЖЕНЕДЕЛЬНОЕ ТЕХНИЧЕСКОЕ ОБСЛУЖИВАНИЕ

Рекомендуем выполнять следующие действия по техническому обслуживанию каждую неделю:

1. Опорожните **сливной поднос** 14.
2. Вымойте **сливной поднос** 14 водой и мягким моющим средством.

▲ ЕЖЕМЕСЯЧНОЕ ТЕХНИЧЕСКОЕ ОБСЛУЖИВАНИЕ

Рекомендуем чистить прибор каждый месяц. Для очистки прибора:

1. Выключите и отключите прибор от электросети.
i Когда снимаете носик убедитесь, что фильтродержатель не горячий.
2. Открутите носик **фильтродержателя** 19.
3. Смочите тёплой водой и мягким моющим средством следующие детали:
 - Фильтродержатель 19 (только металлические части).
 - Фильтры 23 24 25 26 27
 - Носик
4. Открутите сопло обработки паром от **паровой трубки** 12.
i Если отверстие сопла закупорено, Вы можете использовать штырь на держателе чистящей таблетки, чтобы устранить закупорку. Если не получается устранить закупорку в сопле с помощью этого штыря, сполосните сопло тёплой водой и попробуйте снова.
5. Сполосните сопло в тёплой воде.
6. Осторожно вкрутите сопло обратно на **паровую трубку** 12.
7. Почистите прибор и **водяной бак** 9 смоченным куском мягкой ткани.
8. Вытрите прибор и **водяной бак** 9.
9. Вставьте штепсель прибора в розетку и включите прибор.

▲ ИСПОЛЬЗОВАНИЕ ЦИКЛА ОЧИСТКИ ЗАВАРОЧНОЙ ГОЛОВКИ

Почистите прибор чистящей таблеткой, если кнопка экстракции в двойную чашку мигает белым и красным, а кнопка экстракции в одинарную чашку постоянно светится белым цветом.

Для очистки заварочной головки используйте, пожалуйста, чистящие таблетки, которые подходят для кофемашин эспрессо.

- i Для достижения наилучших результатов мы рекомендуем средство SOLITABS (артикул №993.02), которое имеется в продаже в ряде стран.
1. Вставьте штепсель прибора в розетку и включите прибор.
2. Заполните **водяной бак** 9 водой до отметки **МАКС**.

3. Поставьте **фильтр двойной чашки** 24 в **фильтродержатель** 19.
4. Поставьте **резиновую вставку для очистки** 28 в **фильтр двойной чашки** 24.
5. Вставьте и вкрутите **фильтродержатель** 19 в **заварочную головку** 6. Убедитесь, что ручка выровнена с отметкой **ЗАКРЫТО**.
6. Поставьте контейнер (минимум 500 мл) под **заварочную головку** 6.
7. Нажмите **кнопку программирования** 4.
8. Нажмите **кнопку экстракции в двойную чашку** 2, чтобы начать процедуру ополаскивания. Эта процедура занимает примерно 10 минут. После завершения этой процедуры прибор пикает два раза и загораются обе кнопки экстракции в чашку.
9. Дайте прибору остыть.
10. Снимите **фильтродержатель** 19 с **заварочной головки** 6.
11. Снимите **резиновую вставку для очистки** 28 с **фильтродержателя** 19.
12. Почистите прибор, как это описано в разделе *Ежедневное техническое обслуживание*.

▲ УДАЛЕНИЕ НАКИПИ

Выполните удаление накипи из прибора, когда кнопка пара мигает красным, а обе кнопки экстракции в чашку постоянно светятся белым цветом.

Чтобы удалить накипь из машины, используйте, пожалуйста, средство для удаления накипи, которое подходит для кофемашин эспрессо.

- ▲ Когда появляется тревога о необходимости удалить накипь, немедленно удалите накипь из прибора, чтобы не допустить необратимого повреждения прибора. Повреждение, вызванное накипью, не покрывается гарантией, если процедура удаления накипи не выполнялась регулярно, как это описано в данном разделе.

- ▲ Немедленно вытрите пролитый раствор для удаления накипи. Раствор для удаления накипи может повредить поверхность прибора.

1. Выключите и отключите прибор от электросети.
2. Опорожните **сливной поднос** 14 (см. раздел *Еженедельное техническое обслуживание*).
3. Вытащите **водяной бак** 9 из прибора.
4. Опорожните **водяной бак** 9 над раковиной.
5. Снимите **картридж водяного фильтра** 16 с **водяного бака** 9.
6. Наполните **водяной бак** 9 средством для удаления накипи и водой. Минимальный уровень, необходимый для удаления накипи, составляет 1 литр.
i Для достижения наилучших результатов мы рекомендуем средство Solipol special (артикул №703.02), которое имеется в продаже в ряде стран.
7. Вставьте **водяной бак** 9 в прибор.
8. Поставьте большой контейнер (> 2,5 л) под **заварочную головку** 6.
i Если Вы используете контейнер с ёмкостью меньше 2,5 л, опорожняйте этот контейнер во время пауз в процессе удаления накипи.
9. Нацельте **паровую трубку** 12 внутрь контейнера.
10. Вставьте штепсель прибора в розетку и включите прибор.
11. Нажмите **кнопку программирования** 4.

12. Нажмите **кнопку функции обработки паром** 1, чтобы начать процесс удаления накипи. Во время одного из этих циклов поверните **ручку обработки паром** 10.

Процесс удаления накипи занимает 15 минут.

▲ Если процедура удаления накипи прерывается (например, из-за перебоя в электропитании), мы советуем завершить эту процедуру после того, как будут восстановлены нормальные условия. После завершения процесса тщательно ополосните прибор.

Когда первая часть этого процесса завершена, прибор дважды пикает, и он готов к ополаскиванию:

21. Вытащите **водяной бак** 9 из прибора.
22. Опорожните **водяной бак** 9 над раковиной.
23. Ополосните **водяной бак** 9 несколько раз под водопроводным краном.
24. Наполните **водяной бак** 9 холодной водопроводной водой.
25. Вставьте **водяной бак** 9 в прибор.
26. Опорожните контейнер и **сливной поднос** 14.
27. Поставьте обратно контейнер и **сливной поднос** 14.
28. Нажмите **кнопку функции обработки паром** 1, чтобы начать процесс ополаскивания. Откройте на несколько секунд **ручку обработки паром** 10.

Когда процесс ополаскивания завершён, прибор пикает два раза.

21. Вытащите **водяной бак** 9 из прибора.
22. Опорожните **водяной бак** 9 над раковиной.
23. Ополосните **водяной бак** 9 несколько раз под водопроводным краном.
24. Вставьте **картридж водяного фильтра** 16 в кронштейн в **водяном баке** 9, при этом селектор должен смотреть вниз.
25. Наполните **водяной бак** 9 холодной водопроводной водой.
26. Вставьте **водяной бак** 9 в прибор.

▲ ТЕХНИЧЕСКИЕ ХАРАКТЕРИСТИКИ

№ модели	Тип 1170
Напряжение / частота	220–240 В~ / 50 – 60 Гц
Мощность	1420 - 1700 Ватт
Размеры (Ш x Г x В)	18,7 x 37,2 x 32,1 см
Вес	5,7 кг

Возможны технические изменения.

🇹🇷 Hızlı başlangıç kılavuzu

BARISTA PERFETTA PLUS

Tip 1170

Ayrıntılı kılavuza ve sıkça sorulan soruların cevaplarına www.solis.com/manuals üzerinden ulaşabilirsiniz

▲ KULLANIM AMACI

- Bu ürün buharlı süt ısıtıcısına ve sıcak su fonksiyonuna sahip bir Espresso makinesidir.
- Ürünü sadece bu kılavuzda tarif edilen şekilde kullanın.

- Bu cihaz evde ve aşağıdakiler gibi benzer uygulamalarda kullanılmak üzere tasarlanmıştır:
 - mağazalar, ofisler ve diğer çalışma ortamlarındaki personel mutfakları;
 - çiftlik evleri;
 - otel, motel ve diğer konaklama yerlerindeki müşteriler tarafından;
 - oda-kahvaltı hizmeti veren yerler.
- Bu ürün sadece kapalı alanda kullanılmak üzere tasarlanmıştır.
- Bu cihaz güvenliklerinden sorumlu bir kişi tarafından kendilerine nezaret edilmedikçe veya cihazın kullanımı hakkında talimat verilmemişse (çocuklar dahil) fiziksel, duyuusal veya zihinsel becerileri yetersiz veya tecrübesiz ve cihaz hakkında bilgisi olmayan kişilerce kullanıma uygun değildir.
- Ürünün bu kılavuzda açıklananlar dışında herhangi bir amaçla kullanımı hatalı kullanım olarak kabul edilir ve yaralanmalara, ürünün zarar görmesine ve garantinin geçersiz kılınmasına neden olabilir.

▲ ÖNEMLİ GÜVENLİK ÖNLEMLERİ

Genel güvenlik talimatları

▲ UYARI

- Ürünü kurmadan veya kullanmadan önce bu kullanım kılavuzundaki talimatları sonuna kadar okuduğunuzdan ve anladığınızdan emin olun. Bu belgeyi ileride başvurmak üzere saklayın.
- Herhangi bir parçası hasarlı veya bozuksa cihazı kullanmayın. Hasarlı veya bozuk bir cihazı hemen değiştirin.
- Ürünü sadece tabanından tutarak kaldırın.

Kurulumla ilgili güvenlik talimatları

▲ UYARI

- Cihazı düşürmeyin ve darbelerden korumaya çalışın.
- Cihazı dengeli, düz ve ısı ile neme dayanıklı bir yüzeye yerleştirin.
- Cihazla duvarlar, perdeler veya diğer eşyalar ve nesnelere arasında en az 20 cm'lik bir mesafe bırakın ve havanın cihazın etrafında serbestçe dolaştığından emin olun.
- Ürünü doğrudan güneş ışığının altında bırakmayın.
- Ürünü kullanmadan önce ürününüzün üretici tanıtım plakasında belirtilen voltaj değerinin şebeke voltajınıza uygun olduğunu kontrol edin. Ürünü çoklu priz adaptörüne bağlamayın.

- Ürünü otomatik olarak çalıştıracak bir zamanlayıcı veya ayrı bir uzaktan kumanda sistemi kullanmayın.
- Cihazın aşağı çekilmesini önlemek için güç kablosunu masanın kenarlarından aşağı sarkar şekilde bırakmayın. Cihazın, güç kablosunun veya fişin elektrikli ocak veya radyatör gibi sıcak yüzeylerle veya cihazın kendisiyle temas etmediğinden emin olun.
- Cihazı asla suya düşme veya suyla ya da başka sıvılarla temas etme riskinin bulunduğu yerlere koymayın (ör. lavabonun içine veya yakınına).
- Asla suya veya başka sıvıların içerisine düşmüş bir ürüne dokunmayın:
 - Ürünü sudan çıkarmadan önce fişini çekmek için her zaman kuru kauçuk eldivenler takın.
 - Ürünün doğru çalıştığını ve güvenli olduğunu Solis veya bir Solis yetkili servis merkezine kontrol ettirmeden önce ürünü tekrar kullanmaya çalışmayın.
- Ürünü kullanmadan önce ürününüzün üretici tanıtım plakasında belirtilen voltaj değerinin şebeke voltajınıza uygun olduğunu kontrol edin. Ürünü çoklu priz adaptörüne bağlamayın.
- Ürünü doğrudan bir priz altına koymayın.
- Ürünü hareket ettirmeden önce ürünü kapatın ve fişini çekin.
- Kullanmadan önce güç kablosunu sonuna kadar açın.

Kullanımla ilgili güvenlik talimatları

▲ UYARI

- Cihazla oynamadıklarından emin olmak için çocuklara nezaret edilmelidir.
- Ürünü elleriniz ıslakken çalıştırmayın.
- Ürünü sadece birlikte verilen veya Solis tarafından önerilen aksesuarlarla birlikte kullanın. Yanlış aksesuarlar veya hatalı kullanım, ürüne zarar verebilir.
- Cihazın parçaları kullanım sırasında ısınabilir. Cihazı kullanırken sadece kontrol paneline dokunun.
- Cihazı kullanım sırasında hareket ettirmeyin.
- Ürünü kullanırken ürünün üzerini kapatmayın.

- Ürünü kullanmak için fincan dolabının içine yerleştirmeyin.
- Ürünün üzerine fincanlardan başka bir şey koymayın.
- Parçaları takmadan veya çıkarmadan önce ürünü kapatın.
- Su haznesini tekrar doldururken su haznesini üründen çıkarın veya ürünü kapatın.
- Su haznesinde sadece soğuk musluk suyu kullanın.
- Su haznesini *MAX* (MAKS) işaretinden daha fazla doldurmayın.
- Ürünü su haznesi boşken çalıştırmayın.
- Ürünü kullanırken herhangi bir parçayı çıkarmayın.
- Buhar ve sıcak su çubuğunu hiçbir zaman insanlara, hayvanlara veya neme karşı hassas eşyalara doğru çevirmeyin Buhar çok sıcaktır!
- Kullanım sırasında ürünün başından ayrılmayın.
- Cihazı kullanmadığınızda fişini çekin.

Bakımla ilgili güvenlik talimatları

▲ UYARI

- Temizleme aletini çocuklardan uzak tutun. Yutma riski vardır!
- Ürünü kablosundan çekerek çıkarmayın. Daima fişinden tutarak çekin.
- Servis çalışmasından önce ve parçaları değiştirirken cihazı kapatın ve fişini çekin.
- Temizlemeden önce ürünün soğumasını bekleyin.
- Cihazı asla suya veya başka sıvıların içine daldırmayın veya bulaşık makinesinde yıkamayın.
- Ürünü temizlemek için amonyak, asit veya aseton gibi aşındırıcı kimyasal temizlik maddeleri kullanmayın. Aksi takdirde cihaz zarar görebilir.
- Bu üründe herhangi bir yağ veya yağlayıcı kullanmayın.
- Ürünü 0 °C'nin altındaki veya 55 °C'nin üzerindeki sıcaklıklarda saklamayın.

▲ İÇİNDEKİLER

Lütfen ambalajın içeriğini kontrol edin:

1x BARISTA PERFETTA PLUS

1x Su haznesi

1x Süt potu

1x Su filtre kartuşu

1x Su sertliği şeridi

1x Tamper

1x Portafilter

1x Ölçü kaşığı

1x Temizleme fırçası

1x Temizleme aleti

1x Bir fincan için tek çeperli süzgeç

1x İki fincan için tek çeperli süzgeç

1x Bir fincan için iki çeperli süzgeç

1x İki fincan için iki çeperli süzgeç

1x Kompakt kapsül süzgeci

1x Lastik temizlik parçası

▲ ÜRÜNÜN TANIMI (BKZ. RESİM A)

1 Buhar fonksiyonu düğmesi

2 İki fincan ekstraksiyon düğmesi

3 Tek fincan ekstraksiyon düğmesi

4 Programlama düğmesi

5 Manometre

6 Demleme başı

7 Su haznesi kapağı

8 Fincan ızgarası

9 Su haznesi

10 Buhar ayar düğmesi

11 Güç düğmesi

12 Buhar çubuğu

13 Damlama ızgarası

14 Damlama tepsi

▲ AKSESUARLAR (BKZ. RESİM B)

15 Süt potu

16 BRITA INTENZA su filtre kartuşu

17 Su sertliği şeridi

18 Tamper

19 Portafilter

20 Ölçü kaşığı

21 Temizleme fırçası

22 Temizleme aleti

23 Bir fincan için tek çeperli süzgeç

24 İki fincan için tek çeperli süzgeç

25 Kompakt 44 mm kapsül süzgeci

26 Bir fincan için iki çeperli süzgeç

27 İki fincan için iki çeperli süzgeç

28 Lastik temizlik parçası

▲ ÜRÜNÜ KURMA

1. Cihazı dengeli, düz ve ısı ile neme dayanıklı bir yüzeye yerleştirin.
2. Elektrik kablosunu bir prize takın.
3. Cihazı çalıştırmak için **güç düğmesine** 11 basın.

▲ İLK KEZ KULLANMADAN ÖNCE

1. Tüm ambalaj malzemelerini, çıkartmaları ve etiketleri çıkarın.
2. Aşağıdaki parçaları sıcak su ve yumuşak sabunla temizleyin:
 - Su haznesi kapağı 7
 - Su haznesi 9
 - Tamper 18
 - Ölçü kaşığı 20
 - Süzgeçler 23 24 25 26 27
 - Süt potu 15
 - Lastik parça 28
3. Parçaları temiz suyla durulayın ve kurulayın.

▲ İLK KULLANIMDAN ÖNCE (SU FİLTRE KARTUŞU)

İlk kullanımdan önce ürünü, *Günlük bakım* bölümünde tarif edilen şekilde temizleyin.

1. Bir su filtresi kullanmak istemiyorsanız ürünü varsayılan ayarlarında bırakabilirsiniz. Bu bölümde aşağıdaki adımları atlayabilirsiniz.
1. Bir su filtresine sahip olacak şekilde programlandığı zaman ürünü su filtresi takılı değilken kullanmayın.

Su filtresini yerleştirmek ve ayarlamak için:

1. **Su sertliği şeridini** 17 kısa bir süre bir bardak musluk suyunun içinde tutun.
2. **Su sertliği şeridi** 17 üzerinde ölçülen su kalitesini okuyun.
3. **Su filtre kartuşunun** 16 altındaki seçim düğmesini en uygun konuma döndürün.

Konum A Az kireçli suyla kullanıma uygundur.

Konum B Orta sertlikte/kireçli suyla kullanıma uygundur.

Konum C Kireçli suyla kullanıma uygundur.

4. **Su filtre kartuşunu** 16 suyla dolu bir kabin içinde tutun.
5. Filtrenin içindeki hava kabarcıklarını çıkarmak için **su filtre kartuşunu** 16 hafifçe sıkın.
6. **Su filtre kartuşunu** 16 seçim düğmesi aşağı doğru bakacak şekilde **su haznesinin** 9 içindeki brakete takın.
7. **Su haznesini** 9 MAX (MAKS) işaretine kadar suyla doldurun.
8. Ayarlar menüsüne girmek için **programlama düğmesine** 4 basın.
9. Filtre ayarlarına girmek için **buhar fonksiyonu düğmesine** 1 basın.
10. Filtre ayarını YES (EVET) olarak ayarlamak için **tek fincan ekstraksiyon düğmesine** 3 basın.
11. **Demleme başının** 6 altına bir kap (min. 500 ml) yerleştirin.
12. Ayarlar menüsünden çıkmak için **programlama düğmesine** 4 basın. Durulama işlemi otomatik olarak başlar.
1. Tek fincan ekstraksiyon düğmesi beyaz ve kırmızı yanıp söndüğünde ve iki fincan ekstraksiyon düğmesi sabit beyaz yandığında su filtresini değiştirin.

▲ ESPRESSO YAPMA

1. Bir mi yoksa iki Espresso mu yapmak istediğinizi seçin.
2. Doğru **süzgeci** 23 24 25 26 27 seçin.
1. Taze çekilmiş kahve için tek çeperli süzgeçleri kullanın. Hazır çekilmiş kahve için iki çeperli süzgeçleri kullanın. Kapsüller için kompakt 44 mm kapsül süzgecini kullanın.

3. Fincanları önceden ısıtmak için boş fincanları **fincan ızgarasının** 8 üzerine yerleştirin.
4. **Su haznesindeki** 9 su seviyesinin *MIN* (MİN) ve *MAX* (MAKS) göstergeleri arasında olduğunu kontrol edin.
5. Değilse su haznesini *MAX* (MAKS) göstergesine kadar doldurun.
i Suyu en az günde bir kez değiştirin.
6. Ürün yakın zamanda kullanılmamışsa ürünü ve portafilter'i durulamanızı öneriyoruz.
7. Süzgeci uygun **portafilter'a** 19 yerleştirin.
8. Tek fincanlık Espresso için süzgece tek ölçü kaşığı öğütülmüş kahve (8 – 9 g) koyun. İki fincanlık Espresso için süzgece iki ölçü kaşığı öğütülmüş kahve (16 – 18 g) koyun.
9. Kapsüller için kapsülü, kompakt 44 mm kapsül süzgecinin ortasına yerleştirin. Bu durumda tamperle sıkıştırmanız gerekmez.
10. Öğütülmüş kahveyi yaymak için **portafilter'ı** 19 tezgaha hafifçe vurun.
11. Öğütülmüş kahveyi **tamper** 18 ile bastırıp sıkıştırın.

⚠ Portafilter'ı aşırı doldurmayın. Öğütülmüş kahve iyi bir sızdırmazlık sağlamak için yerleştirdiği zaman demleme başına temas etmemelidir.

10. **Portafilter'ın** 19 kenarındaki öğütülmüş kahveleri temizleyin.
11. **Portafilter'ı** 19 **demleme başının** 6 içine takıp döndürün. Tutamağın *CLOSE* (KAPAT) işaretiyle aynı hizada olduğundan emin olun.

⚠ Portafilter'ın sıkıca takıldığından emin olun. Portafilter yerindeyken kolayca dönmüyorsa portafilter'ı çıkarın ve öğütülmüş kahve miktarını azaltın.

12. **Fincan ızgarasından** 8 bir veya iki fincan olarak portafilter'ın musluklarının altına yerleştirin. **Fincan ekstraksiyon düğmeleri** 2 3 yandığında demleme işlemini başlatabilirsiniz.

⚠ Kullanım sırasında ürünün başından ayrılmayın.

13. İşlemi başlatmak için ilgili **fincan ekstraksiyon düğmesine** 2 3 basın.
14. İşlem sırasında **manometrenin** 5 0'dan optimum aralığa (8 – 12 bar) çıkıp çıkmadığını kontrol edin.
i İşlemi tamamlanmadan önce durdurmanız gerekiyorsa ilgili fincan ekstraksiyon düğmesine tekrar basın. Maksimum demleme süresi 60 saniyedir.

⚠ Portafilter'ı kullandıktan hemen sonra boşaltırken dikkatli olun. Ürün ve kahve telvesi hâlâ çok sıcaktır.

- i Ekstraksiyon hacmini programlamanız gerekiyorsa iki ekstraksiyon düğmesinden birine basılı tutun ve istenen miktara ulaşıldığında düğmeyi bırakın.
15. **Portafilter'ı** 19 **demleme başından** 6 çıkarın.
16. **Fincan süzgecini** 23 24 26 27 bir posalığın veya çöp kutusunun içine boşaltın.
Başka bir Espresso yapmak istediğinizde bu bölümdeki adımları tekrarlayın. İşlemi bitirdiğinizde ürünü temizlemenizi öneriyoruz (Bölüm *Günlük bakım*).

▲ SÜTÜ BUHARLA ISITMA

⚠ Kullanım sırasında veya hemen sonrasında sadece buhar ve sıcak su çubuğunun lastik tutamağından tutun. Buhar çubuğu ısınır.

- i Örneğin bir Cappuccino veya bir Caffè Latte için buharla ısıtılmış süt kullanabilirsiniz.
- i Ayrıca çikolata sütü ve diğer içecekleri ısıtmak için buharla ısıtma fonksiyonunu kullanabilirsiniz.
 1. Buhar fonksiyonunu etkinleştirmek için **buhar fonksiyonu düğmesine** 1 basın. Ürün buhar fonksiyonunu ısıtır. **Buhar fonksiyonu düğmesi** 1 yanıp söner. Buhar fonksiyonu hazır olduğunda **buhar fonksiyonu düğmesi** 1 sabit beyaz yanar.
 2. **Süt potuna** 15 süt doldurun (maks. potun yarısına kadar).
 - i Sıcak su hazırlamak için buhar çubuğu kullanılıyorsa buhar çubuğu, buhar fonksiyonu etkinleşmeden önce içinde kalan suyu akıtır. İyi bir buharla ısıtılmış süt için buhar çubuğunu sütün içine sokmadan önce içinde kalan suyu akıtın.
 3. **Buhar fonksiyonu düğmesinin** 1 sabit beyaz yanıp yanmadığını kontrol edin.
 4. **Buhar çubuğunun** 12 nozulunu sütün içine birkaç milimetre indirin.
 5. **Buhar ayar düğmesini** 10 saat yönünün tersine döndürerek **buhar çubuğunu** 12 çalıştırın.
 6. Süt istenen dereceye kadar buharla ısıtılana kadar bekleyin.
i Süt potununa yanına 3 saniyeden daha uzun süre dokunmadığınızda sıcaklık optimum derecededir (yaklaşık 65 °C).
 7. **Buhar ayar düğmesini** 10 saat yönünde döndürerek **buhar çubuğunu** 12 kapatın.
i Kapatılmadığında buhar fonksiyonu 2 dakika sonra otomatik olarak kapanır.

⚠ Buhar çubuğu kullanım sonrası sıcaktır!

8. **Buhar çubuğunu** 12 sütün içinden çıkarın.
9. **Buhar çubuğunu** 12 **damlama kabının** 14 üzerine yerleştirin.
10. **Buhar çubuğunun** 12 nozulunu nemli bir bezle temizleyin.
11. **Buhar ayar düğmesini** 10 döndürerek **buhar çubuğundaki** 12 tüm sütü akıtın.
12. Buhar fonksiyonunu soğutmak için **fincan ekstraksiyon düğmelerinden** 2 3 birine basın. **Fincan ekstraksiyon düğmeleri** 2 3 yanıp sönmeye başlar. **Fincan ekstraksiyon düğmeleri** 2 3 sabit beyaz yandığında sistem kahve yapmaya hazırdır.
13. Köpürtülen sürü doğrudan Espresso'ya dökün.
14. **Süt potunu** 15 kullandıktan sonra suyla veya bir bulaşık makinesinde temizleyin.

▲ SICAK SU FONKSİYONUNU KULLANMA

⚠ Kullanım sırasında veya hemen sonrasında sadece buhar ve sıcak su çubuğunun lastik tutamağından tutun. Buhar çubuğu ısınır.

1. **Buhar çubuğunu** 12 bir fincanın içine indirin.
- ⚠ Buhar çubuğunun ucunu fincanın dibine doğru çevirmeyin.**
 2. **Buhar ayar düğmesini** 10 saat yönünün tersine döndürerek **buhar çubuğundan** 12 sıcak su püskürtün.
 3. Sıcak su fonksiyonunu durdurmak için **buhar ayar düğmesini** 10 saat yönünde döndürün.
i Kapatılmadığında sıcak su fonksiyonu 2 dakika sonra otomatik olarak kapanır.
i Sıcak su fonksiyonunu fincanları önceden ısıtmak için de kullanabilirsiniz.

▲ GÜNLÜK BAKIM

Her gün (ilk kahveden önce) aşağıdaki bakımı yapmanızı öneriyoruz:

1. **Demleme başının** 6 altına bir kap yerleştirin.
2. **Fincan ekstraksiyon düğmelerinden** 2 3 birine basarak **demleme başını** 6 durulayın.
3. **Demleme başını** 6 bir bezle kurulaşın.
4. **Portafilter'i** 19 ve kullanılan **süzgeçleri** 23 24 25 26 27 musluk suyuyla durulayın.
5. **Portafilter'i** 19 ve kullanılan **süzgeçleri** 23 24 25 26 27 bir bezle kurulaşın.
6. **Damlama kabının** 14 kırmızı flatörünün ızgaradan görünüp görünmediğini kontrol edin.
7. Görünüyorsa **damlama kabını** 14 temizleyin (bölüm *Haftalık bakım*).

▲ HAFTALIK BAKIM

Haftada bir kez aşağıdaki şekilde bakım yapılmasını öneriyoruz:

1. **Damlama kabını** 14 boşaltın.
2. **Damlama kabını** 14 su ve yumuşak deterjanla temizleyin.

▲ AYLIK BAKIM

Ayda bir kez ürünün temizlenmesini öneriyoruz. Ürünü temizlemek için:

1. Cihazı kapatın ve fişini çekin.
- 1 Musluğu çıkarırken portafilter'in sıcak olmadığından emin olun.
2. **Portafilter'in** 19 musluğunu sökün.
3. Aşağıdaki parçaları sıcak suyun ve yumuşak bir deterjanın içine daldırın.
 - Portafilter 19 (sadece metal parçaları).
 - Süzgeçler 23 24 25 26 27
 - Musluk
4. Buhar nozulunu **buhar çubuğundan** 12 sökün.
- 1 Nozulun ağız tıkalıysa tıkanıklığı açmak için temizlik tableti yuvasının üzerindeki pimi kullanabilirsiniz. Bu pimle tıkalı nozulu açamazsanız nozulu sıcak suyla durulayın ve tekrar deneyin.
5. Nozulu sıcak suda durulayın.
6. Nozulu **buhar çubuğuna** 12 tekrar dikkatlice vidalayın.
7. Ürünü ve **su haznesini** 9 yumuşak ve nemli bir bezle temizleyin.
8. Ürünü ve **su haznesini** 9 kurulaşın.
9. Ürünü fişe takın ve çalıştırın.

▲ DEMLEME BAŞI TEMİZLİK ÇEVİRİMİNİ KULLANMA

İki fincan ekstraksiyon düğmesi beyaz ve kırmızı yanıp söndüğünde ve tek fincan ekstraksiyon düğmesi sabit beyaz yandığında ürünün bir temizlik tabletiyle temizleyin.

Demleme başını temizlemek için lütfen Espresso makinelerine uygun temizlik tabletlerini kullanın.

- 1 En iyi sonucu almak için seçili ülkelerde satın alınabilecek SOLITABS (Ürün no. 993.02) temizlik tabletlerinin kullanılmasını öneriyoruz.
- 1 Ürünü fişe takın ve çalıştırın.
- 2 **Su haznesini** 9 MAX (MAKS) işaretine kadar suyla doldurun.
- 3 **İki fincanlık süzgeci** 24 **portafilter'in** 19 içine yerleştirin.
- 4 **Lastik temizlik parçasını** 28 **iki fincanlık süzgecin** 24 içine yerleştirin.
- 5 **Portafilter'i** 19 **demleme başının** 6 içine takıp döndürün. Tutamağın CLOSE (KAPAT) işaretiyle aynı hizada olduğundan emin olun.
- 6 **Demleme başının** 6 altına bir kap (min. 500 ml) yerleştirin.

7. **Programlama düğmesine** 4 basın.
8. Durulama çevrimini başlatmak için **iki fincan ekstraksiyon düğmesine** 2 basın. Bu işlem yaklaşık 10 dakika sürer. İşlem tamamlandığında ürün iki kez sinyal verir ve her iki fincan ekstraksiyon düğmesi de yanar.
9. Ürünün soğumasını bekleyin.
10. **Portafilter'i** 19 **demleme başından** 6 çıkarın.
11. **Lastik temizlik parçasını** 28 **portafilter'dan** 19 çıkarın.
12. Ürünü *Günlük bakım* bölümünde tarif edilen şekilde temizleyin.

▲ KİREÇ ÇÖZME

Buhar düğmesi kırmızı yanıp söndüğünde ve her iki fincan ekstraksiyon düğmesi sabit beyaz yandığında ürünün kirecini çözün.

Makinenin kirecini çözmek için lütfen Espresso makinelerine uygun bir kireç çözücü kullanın.

- 1 Kireç çözme alarmı görüldüğünde üründe kalıcı hasarı önlemek için derhal ürünün kirecini çözün. Kireç çözme prosedürü bu bölümde tarif edildiği şekilde düzenli olarak yerine getirilmezse kireçten kaynaklı hasar, garanti kapsamına girmez.
- 2 Etrafa dökülen kireç çözme solüsyonunu hemen silin. Kireç çözme solüsyonu ürünün yüzeyine zarar verebilir.

1. Cihazı kapatın ve fişini çekin.
2. **Damlama kabını** 14 boşaltın (bkz. bölüm *Haftalık bakım*).
3. **Su haznesini** 9 üründen çıkarın.
4. **Su haznesini** 9 bir lavaboya boşaltın.
5. **Su filtre kartuşunu** 16 **su haznesinden** 9 çıkarın.
6. **Su haznesini** 9 kireç çözücü ve suyla doldurun. Kireci çözmek için gerekli minimum seviye 1 litredir.
- 1 En iyi sonucu almak için seçili ülkelerde satın alınabilecek Solipol special (Ürün no. 703.02) kireç çözücünün kullanılmasını öneriyoruz.
7. **Su haznesini** 9 ürüne takın.
8. **Demleme başının** 6 altına geniş bir kap (> 2,5 l) yerleştirin.
- 1 Kapasitesi 2,5 l'den düşük bir kap kullanırken kireç çözme işlemine ara verdiğinizde kabı boşaltın.
9. **Buhar çubuğunu** 12 kaba doğru çevirin
10. Ürünü fişe takın ve çalıştırın.
11. **Programlama düğmesine** 4 basın.
12. Kireç çözme işlemi başlatmak için **buhar fonksiyonu düğmesine** 1 basın. Bu çevrimlerden birinde **buhar ayar düğmesini** 10 açın.

Kireç çözme işlemi 15 dakika sürer.

- 1 Kireç çözme prosedürü (ör. elektrik kesintisi nedeniyle) yarıda kesilirse sorun giderildiğinde prosedüre devam edilmesini öneririz. İşlem tamamlandığında ürünü iyice durulayın.

İşlemin ilk adımı tamamlandığında ürün iki kez sinyal verir ve ürün durulama için hazırdır:

13. **Su haznesini** 9 üründen çıkarın.
 14. **Su haznesini** 9 bir lavaboya boşaltın.
 15. **Su haznesini** 9 bir musluk altında birkaç kez durulayın.
 16. **Su haznesini** 9 soğuk musluk suyuyla doldurun.
 17. **Su haznesini** 9 ürüne takın.
 18. Hazneyi ve **damlama kabını** 14 boşaltın.
 19. Hazneyi ve **damlama kabını** 14 yerine yerleştirin.
 20. Durulama işlemini başlatmak için **buhar fonksiyonu düğmesine** 1 basın. **Buhar ayar düğmesini** 10 birkaç saniye süreyle açın.
- Durulama işlemi tamamlandığında ürün iki kez sinyal verir.
21. **Su haznesini** 9 üründen çıkarın.
 22. **Su haznesini** 9 bir lavaboya boşaltın.
 23. **Su haznesini** 9 bir musluk altında birkaç kez durulayın.
 24. **Su filtre kartuşunu** 16 seçim düğmesi aşağı doğru bakacak şekilde **su haznesinin** 9 içindeki brakete takın.
 25. **Su haznesini** 9 soğuk musluk suyuyla doldurun.
 26. **Su haznesini** 9 ürüne takın.

▲ TEKNİK ÖZELLİKLER

Model No.	Tip 1170
Gerilim / frekans	220–240 V~ / 50 – 60 Hz
Çıkış	1420 - 1700 Ağırılık
Boyutlar (G x D x Y)	18,7 x 37,2 x 32,1 cm
Ağırlık	5,7 kg

Teknik değişiklik hakkı saklıdır.

۱۵. **مخزن آب 9** را چندین بار زیر شپ آب بشویید.
۱۶. **مخزن آب 9** را با آب سرد شپ پر کنید.
۱۷. **مخزن آب 9** را داخل دستگاه قرار دهید.
۱۸. ظرف و **سینی جمع‌آوری چکه 14** را خالی کنید.
۱۹. ظرف و **سینی جمع‌آوری چکه 14** را به جای خود برگردانید.
۲۰. **دکمه عملکرد بخاردهی 1** را فشار دهید تا فرآیند شستشو آغاز شود. **دستگیره بخاردهی 10** را برای چند ثانیه باز کنید.
- پس از اتمام مراحل شستشو، دستگاه دو بار بوق می‌زند.
۲۱. **مخزن آب 9** را از دستگاه جدا کنید.
۲۲. **مخزن آب 9** را بالای سینک بگردید و خالی کنید.
۲۳. **مخزن آب 9** را چندین بار زیر شپ آب بشویید.
۲۴. **کارتريج فیلتر آب 16** را در برکت موجود در **مخزن آب 9** با حرکت انتخابگر به سمت پایني جا برزید.
۲۵. **مخزن آب 9** را با آب سرد شپ پر کنید.
۲۶. **مخزن آب 9** را داخل دستگاه قرار دهید.

▲ مشخصات فنی

شماره مدل	نوع ۱۱۷۰
ولتاژ / فرکانس	۲۲۰-۲۴۰ ولت~ / ۵۰ - ۶۰ هرتز
بازده	۱۴۲۰ - ۱۷۰۰ وات
ابعاد (عرض × طول × ارتفاع)	۱۸,۷ × ۳۷,۲ × ۳۲,۱ سانتی‌متر
وزن	۵,۷ کیلوگرم

تغییرات فنی محفوظ است.

۷. **دکمه برنامه‌ریزی 4** را فشار دهید.
۸. **دکمه استخراج دو فنجانہ 2** را برای سزوع فرآیند شستشو فشار دهید. این فرآیند حدود ۱۰ دقیقه طول می‌کشد. پس از اتمام مراحل، دستگاه دو بار بوق می‌زند و هر دو دکمه استخراج در فنجان روشن می‌شوند.
۹. بگذارید دستگاه خنک شود.
۱۰. **پرتا فیلتر 19** را از **سری دمرکن 6** جدا کنید.
۱۱. **بوش لاستیکی برای تمیزکاری 28** را از **پرتا فیلتر 19** جدا کنید.
۱۲. مطابق آنچه در فصل نگهداری روزانه توضیح داده شده است، دستگاه را تمیز کنید.

▲ رسوب زدایی

وقتی دکمه بخار به رنگ قرمز چشمک می‌زند و هر دو دکمه استخراج فنجان به‌طور مداوم به رنگ سفید روشن می‌شوند، دستگاه را رسوب‌زدایی کنید. برای رسوب‌زدایی دستگاه، لطفاً از رسوب‌زدایی که برای دستگاه‌های اسپرسوساز مناسب است استفاده کنید.

- ▲ **وقتی علامت هشدار رسوب‌زدایی ظاهر شد، بلافاصله دستگاه را رسوب‌زدایی کنید تا از آسیب دائمی دستگاه جلوگیری شود. اگر روند رسوب‌زدایی به‌طور منظم طبق توضیحات این فصل انجام نشود، خسارت مربوط به رسوبات آهکی مشمول گارانتی نمی‌شود.**
- ▲ **محلول رسوب‌زدایی ریخته‌شده را فوراً پاک کنید. محلول رسوب‌زدایی می‌تواند به سطح دستگاه آسیب برساند.**

۱. دستگاه را خاموش کنید و دوشاخه آن را از برق بکشید.
۲. **سینی جمع‌آوری چکه 14** را خالی کنید (به فصل نگهداری هفتگه‌راه‌چکه کنید).
۳. **مخزن آب 9** را از دستگاه جدا کنید.
۴. **مخزن آب 9** را بالای سینک بگیرید و خالی کنید.
۵. **کارت ریج فیلتر آب 16** را از **مخزن آب 9** جدا کنید.
۶. **مخزن آب 9** را با رسوب‌زدا و آب پر کنید. حداقل میزان مورد نیاز برای رسوب‌زدایی ۱ لیتر است.
- ① برای کسب نتایج بهتر، Solipol special (Art.-No. ۷۰۳۰۲) را که در برخی کشورها موجود است توصیه می‌کنیم.
۷. **مخزن آب 9** را داخل دستگاه قرار دهید.
۸. ظرفی بزرگ (با گنجایش < ۲،۵ لیتر) زیر **سری دمرکن 6** قرار دهید.
- ① هنگام استفاده از ظرف با گنجایش کمتر از ۲،۵ لیتر، در فرآیند رسوب‌زدایی در حین مکث‌ها ظرف را خالی کنید.
۹. **نازل بخار 12** را به داخل ظرف هدایت کنید.
۱۰. دوشاخه را به برق بریزید و دستگاه را روشن کنید.
۱۱. **دکمه برنامه‌ریزی 4** را فشار دهید.
۱۲. **دکمه عملکرد بخاردهی 1** را فشار دهید تا فرآیند رسوب‌زدایی سزوع شود. در حین یکی از این چرخه‌ها **دستگیره بخاردهی 10** را روشن کنید.

فرآیند رسوب‌زدایی ۱۵ دقیقه طول می‌کشد.

- ▲ **اگر فرآیند رسوب‌زدایی قطع شود (به‌عنوان مثال در هنگام قطع برق) توصیه می‌کنیم که پس از برطرف شدن مشکل، روند رسوب‌زدایی را تکمیل کنید. پس از اتمام فرآیند، دستگاه را کاملاً بشویید.**

وقتی بخش اول فرآیند به پایان رسید، دستگاه دو بار بوق می‌زند و برای شستشو آماده است:

۱۳. **مخزن آب 9** را از دستگاه جدا کنید.
۱۴. **مخزن آب 9** را بالای سینک بگیرید و خالی کنید.

▲ نگهداری روزانه

توصیه می‌کنیم مراقبت‌های زیر را روزانه (قبل از اولی قهوه) برای نگهداری انجام دهید:

۱. ظروف را زیر **سری دمرکن 6** قرار دهید.
۲. یکی از **دکمه‌های استخراج در فنجان 2** **3** را برای شستن **سری دمرکن 6** فشار دهید.
۳. **سری دمرکن 6** را با یک پارچه خشک کنید.
۴. **پرتا فیلتر 19** و **فیلترهای 23 24 25 26 27** استفاده شده را با آب شست بشویید.
۵. **پرتا فیلتر 19** و **فیلترهای 23 24 25 26 27** استفاده شده را با یک پارچه خشک کنید.
۶. بررسی کنید آیا شاور قرمز **سینی جمع‌آوری چکه 14** از میان توری قابل مشاهده است.
۷. اگر این چینی بود **سینی جمع‌آوری چکه 14** را تمیز کنید. (فصل نگهداری هفتگی)

▲ نگهداری هفتگی

توصیه می‌کنیم هر هفته اقدامات زیر را برای نگهداری انجام دهید:

۱. **سینی جمع‌آوری چکه 14** را خالی کنید.
۲. **سینی جمع‌آوری چکه 14** را با آب و مواد شوینده ملایم تمیز کنید.

▲ نگهداری ماهانه

توصیه می‌کنیم دستگاه را ماهی یک‌بار تمیز کنید. برای تمیز کردن دستگاه:

۱. دستگاه را خاموش کنید و دوشاخه آن را از برق بکشید.
1. هنگام جدا کردن لوله، مطمئن شوید که پرتا فیلتر داغ نباشد.
۲. پیچ شلنگ **پرتا فیلتر 19** را باز کنید.
۳. قسمت‌های زیر را در آب گرم و یک شوینده ملایم خیس کنید:
 - پرتا فیلتر **19** (فقط قطعات فلزی).
 - فیلترها **23 24 25 26 27**
 - دهانه
۴. دهانه بخارده را از **نازل بخار 12** باز کنید.
1. اگر دهانه نازل مسدود شده است، می‌توانید از پین موجود بر روی نگهدارنده قرص تمیزکاری برای رفع انسداد استفاده کنید. اگر نمی‌توانید دهانه نازل را با پین باز کنید، آن را با آب گرم بشویید و دوباره امتحان کنید.
۵. دهانه نازل را در آب گرم بشویید.
۶. دهانه نازل را به آرامی روی **نازل بخار 12** وصل کنید.
۷. دستگاه و **مخزن آب 9** را با یک پارچه نرم و مرطوب تمیز کنید.
۸. دستگاه و **مخزن آب 9** را خشک کنید.
۹. دوشاخه را به برق بزنید و دستگاه را روشن کنید.

▲ استفاده از چرخه تمیزکاری سری دمرکن

وقتی دکمه استخراج دو فنجان به رنگ سفید و قرمز چشمک می‌زند و دکمه استخراج تک فنجان به‌طور مداوم به رنگ سفید روشن

می‌شود، دستگاه را با یک قرص تمیزکاری تمیز کنید.

برای تمیز کردن سری دمرکن، لطفاً از قرص‌های تمیزکاری مناسب برای دستگاه‌های اسپرسو استفاده کنید.

1. برای کسب نتایج بهتر، ما SOLITABS (Art.- No ۹۹۳۰۲) را که در برخی کشورها موجود است توصیه می‌کنیم.

۱. دوشاخه را به برق بزنید و دستگاه را روشن کنید.
۲. **مخزن آب 9** را تا علامت MAX با آب پر کنید.
۳. یک **فیلتر دو فنجان 24** را در **پرتا فیلتر 19** قرار دهید.
۴. **بوش لاستیکی برای تمیزکاری 28** را در **فیلتر دو فنجان 24** قرار دهید.
۵. **پرتا فیلتر 19** را در **سری دمرکن 6** قرار دهید و بچرخانید. مطمئن شوید که دسته با علامت CLOSE هم راستا باشد.
۶. ظرفی (با گنجایش حداقل ۵۰۰ میلی‌لیتر) زیر **سری دمرکن 6** قرار دهید.

▲ بخاردهی شری

▲ در حین استفاده یا بلافاصله پس از استفاده، فقط دسته لاستیکی نازل بخار و آب گرم را لمس کنید. نازل بخار داغ می‌شود.

- 1 برای مثال می‌توانید از شری بخار داده‌شده در کاپوچینو یا کافه لاته استفاده کنید.
- 1 همچنین می‌توانید از عملکرد بخاردهی برای گرم کردن شری شکلات یا سایر نوشیدنی‌ها استفاده کنید.
- 1 دکمه عملکرد بخاردهی 1 را فشار دهید تا عملکرد بخاردهی فعال شود.
- دستگاه کم‌کم گرم و عملکرد بخاردهی راه‌اندازی می‌شود. دکمه عملکرد بخاردهی 1 چشمک می‌زند. هنگامی که عملکرد بخاردهی آماده باشد، دکمه عملکرد بخاردهی 1 به‌طور مداوم به رنگ سفید روشن می‌شود.
- 2 ظرف شری 15 را با شری (حداکثر نصف ظرف) پر کنید.
- 1 اگر از نازل بخار برای ریختن آب گرم استفاده شده، قبل از فعال شدن عملکرد بخاردهی، نازل بخار بقایای آب را می‌ریزد. برای تهیه شری بخار داده‌شده خوب، قبل از قرار دادن نازل بخار در شری، ابتدا مواد باقی‌مانده را خالی کنید.
- 3 بررسی کنید که آیا دکمه عملکرد بخاردهی 1 به‌طور مداوم به رنگ سفید روشن می‌شود.
- 4 دهانه نازل بخار 12 را چند میلی‌متر در شری فرو کنید.
- 5 دستگیره بخاردهی 10 را خلاف جهت عقربه‌های ساعت بچرخانید تا نازل بخار 12 روشن شود.
- 6 صبر کنید تا به شری به منبران دلخواه بخار داده شود.
- 7 اگر نتوانید بیش از ۳ ثانیه به شیشه شری دست بزنید، دما مطلوب است (تقریباً ۶۵ درجه سانتی‌گراد).
- 7 دستگیره بخاردهی 10 را در جهت عقربه‌های ساعت بچرخانید تا نازل بخار 12 خاموش شود.
- 1 هنگامی که عملکرد بخاردهی خاموش نیست، به‌طور خودکار پس از ۲ دقیقه خاموش می‌شود.

▲ نازل بخار پس از استفاده داغ است!

- 8 نازل بخار 12 را از شری خارج کنید.
- 9 نازل بخار 12 را بالای سینی آب 14 قرار دهید.
- 10 دهانه نازل بخار 12 را با یک پارچه مرطوب تمی کنید.
- 11 دستگیره بخاردهی 10 را بچرخانید تا همه شری از نازل بخار 12 خارج شود.
- 12 یکی از دکمه‌های استخراج در فنجان 2 3 را برای خنک کردن عملکرد بخاردهی فشار دهید.
- دکمه‌های استخراج در فنجان 2 3 شروع به چشمک زدن می‌کنند. وقتی دکمه‌های استخراج در فنجان 2 3 به‌طور مداوم به رنگ سفید روشن می‌شوند، سیستم برای تهیه قهوه آماده است.
- 13 شری کف‌کرده را مستقیماً در اسپرسو بریزید.
- 14 ظرف شری 15 را بعد از استفاده با آب یا در ماشینی ظرفشویی بشویید.

▲ استفاده از عملکرد آب داغ

▲ در حین استفاده یا بلافاصله پس از استفاده، فقط دسته لاستیکی نازل بخار و آب گرم را لمس کنید. نازل بخار داغ می‌شود.

1 نازل بخار 12 را در یک فنجان فرو کنید.

▲ نوک نازل بخار را مستقیماً در انتهای فنجان نگه دارید.

- 2 دستگیره بخاردهی 10 را در جهت عقربه‌های ساعت بچرخانید تا آب داغ از نازل بخار 12 خارج شود.
- 3 دستگیره بخاردهی 10 را در جهت عقربه‌های ساعت بچرخانید تا عملکرد آب داغ متوقف شود.
- 1 هنگامی که خاموش نیست، عملکرد آب داغ به‌طور خودکار پس از ۲ دقیقه خاموش می‌شود.
- 1 همچنین می‌توانید از عملکرد آب داغ برای پیش گرم کردن فنجان‌ها استفاده کنید.

▲ تهیه اسپرسو

۱. انتخاب کنید که آیا می‌خواهید یک یا دو اسپرسو درست کنید.
۲. نوع مناسب **فیلتر 23 24 25 26 27** را انتخاب کنید.
۳. برای قهوه تازه آسیاب‌شده از فیلترهای تک جداره استفاده کنید. برای قهوه از قبل آسیاب‌شده از فیلترهای دو جداره استفاده کنید. برای تهیه نوشیدنی با پاد، از فیلتر مخصوص پادهای قهوه سفزده ۴۴ میلی‌متری استفاده کنید.
۴. فنجان‌های خالی را روی **سینی فنجان 8** قرار دهید تا فنجان‌ها از قبل گرم شوند.
۵. بررسی کنید که آیا سطح آب در **مخزن آب 9** بین نشانگر MIN و MAX است یا خیر.
۶. در غیر این صورت، مخزن آب را تا نشانگر MAX پر کنید.
۷. حداقل یک بار در روز آب را عوض کنید.
۸. اگر اخیراً از دستگاه استفاده نشده است، توصیه می‌کنیم دستگاه و پرتافیلتر را بشویید.
۹. فیلتر را در **پرتافیلتر 19** مربوطه قرار دهید.
۱۰. برای یک فنجان اسپرسو، فیلتر را با یک قاشق اندازه‌گیری قهوه آسیاب‌شده (۹-۸ گرم) پر کنید. برای دو فنجان اسپرسو، فیلتر را با دو قاشق اندازه‌گیری قهوه آسیاب‌شده (۱۸-۱۶ گرم) پر کنید.
۱۱. موقع تهیه نوشیدنی با استفاده از پاد قهوه، پاد را در مرکز فیلتر مخصوص پادهای سفزده ۴۴ میلی‌متری قرار دهید. در این حالت نیازی به نیازی به تپاندن نیست.
۱۲. به‌آرامی **پرتافیلتر 19** را روی پیشخوان بزنید تا قهوه آسیاب‌شده بیرون بریزد.
۱۳. قهوه آسیاب‌شده را با **تمپر 18** محکم سفزده کنید.

▲ **پرتافیلتر را بیش از حد پر نکنید. برای اطمینان از آب‌بندی کامل، هنگام قرار دادن سری دم‌رکن قهوه آسیاب شده نباید با آن تماس داشته باشد.**

۱۴. باقی‌مانده قهوه آسیاب‌شده را از لبه **پرتافیلتر 19** پاک کنید.
۱۵. **پرتافیلتر 19** را در **سری دم‌رکن 6** قرار دهید و بچرخانید. مطمئن شوید که دسته با علامت CLOSE هم راستا باشد.

▲ **اطمینان حاصل کنید که پرتافیلتر محکم نصب شده باشد. اگر پرتافیلتر به راحتی در جای خود نمی‌چرخد، آن را جدا کنید و مقدار قهوه آسیاب‌شده را کم‌تر کنید.**

۱۶. یک یا دو فنجان از **سینی فنجان 8** بردارید و زیر دهانه پرتافیلتر قرار دهید.
۱۷. هنگامی که **دکمه‌های استخراج در فنجان 2 3** روشن می‌شود، می‌توانید فرآیند دم کردن را شروع کنید.

▲ **هنگام استفاده از دستگاه، آن را بدون نظارت رها نکنید.**

۱۸. **دکمه استخراج در فنجان** مربوطه **2 3** را فشار دهید تا فرآیند شروع شود.
۱۹. در طول فرآیند بررسی کنید که آیا **فشارسنج 5** از ۰ تا ۰.۱۲ (۱۲ - ۸ بار) می‌رسد.
۲۰. اگر باید قبل از اتمام فرآیند، آن را متوقف کنید، دوباره دکمه استخراج در فنجان مربوطه را فشار دهید. حداکثر زمان دم کردن ۶۰ ثانیه است.

▲ **بلافاصله پس از استفاده، هنگام تخلیه پرتافیلتر دقت کنید. دستگاه و کیک‌های قهوه هنوز بسیار داغ هستند.**

۲۱. در صورت نیاز به برنامه‌ریزی حجم استخراج، یکی از دو دکمه استخراج در فنجان را فشار دهید و نگه دارید و هنگامی که به مقدار دلخواه رسید دکمه را رها کنید.
 ۲۲. **پرتافیلتر 19** را از **سری دم‌رکن 6** جدا کنید.
 ۲۳. **فیلتر فنجان 23 24 26 27** را در ظرف جمع‌آوری تفاله یا سطل زباله خالی کنید.
- اگر می‌خواهید اسپرسوی دیگری درست کنید، مراحل این فصل را تکرار کنید. پس از اتمام کار، توصیه می‌کنیم دستگاه را تمیز کنید (فصل نگهداری روزانه).

▲ نصب دستگاه

- دستگاه را روی سطح پایدار، صاف، و مقاوم به رطوبت و گرما قرار دهید.
- کابل برق را به پریز برق وصل کنید.
- برای روشن کردن دستگاه، دکمه خاموش و روشن 11 را فشار دهید.

▲ پیش از اولنی استفاده

- همه بسته‌بندی‌ها، برچسب‌ها و لیبل‌ها را جدا کنید.
- قسمت‌های زیر را با آب داغ و صابون ملایم تمیز کنید:
 - درب مخزن آب 7
 - مخزن آب 9
 - تمپر قهوه 18
 - قاشق اندازه‌گیری 20
 - فیلترها 23 24 25 26 27
 - ظرف شیر 15
 - بوش لاستیکی 28
- قطعات را با آب زلال بشویید و خشک کنید.

▲ قبل از اولنی استفاده (کارتريج فیلتر آب)

- قبل از اولنی استفاده، دستگاه را همانطور که در فصل نگهداری روزانه توضیح داده شده است تمیز کنید.
- اگر نمی‌خواهید از فیلتر آب استفاده کنید، می‌توانید دستگاه را روی تنظیمات پیش‌فرض قرار دهید. در این فصل می‌توانید مراحل زیر را رد کنید.
 - وقتی دستگاه به‌گونه‌ای برنامه‌ریزی شده که دارای فیلتر آب است، از آن بدون فیلتر آب استفاده نکنید. برای قرار دادن و پیکربندی فیلتر آب:
 - نوار تست 17 را برای مدت کوتاهی در یک لیوان آب شیر نگه دارید.
 - کیفیت آب اندازه‌گیری شده را در نوار تست 17 بخوانید.
 - انتخابگر را در پایین کارتريج فیلتر آب 16 به موقعیت مطلوب بچرخانید.

موقعیت A	برای استفاده با آب سبک.
موقعیت B	برای استفاده با آب تقریباً سنگین.
موقعیت C	برای استفاده با آب سنگین.

- کارتريج فیلتر آب 16 را در یک ظرف آب نگه دارید.
- کارتريج فیلتر آب 16 را به آرامی فشار دهید تا حباب‌های هوا از فیلتر خارج شود.
- کارتريج فیلتر آب 16 را در برکت موجود در مخزن آب 9 با حرکت انتخابگر به سمت پایینی جا بزنید.
- مخزن آب 9 را تا علامت MAX با آب پر کنید.
- دکمه برنامه‌ریزی 4 را فشار دهید تا وارد منوی تنظیمات شوید.
- دکمه عملکرد بخاردهی 1 را فشار دهید تا وارد تنظیمات فیلتر شوید.
- دکمه استخراج تک فنجان 3 را فشار دهید تا تنظیمات فیلتر را روی YES تنظیم شود.
- ظرفی (با گنجایش حداقل 500 میلی‌لیتر) زیر سری دمرکن 6 قرار دهید.
- دکمه برنامه‌ریزی 4 را فشار دهید تا از منوی تنظیمات خارج شوید. فرآیند سششو به‌طور خودکار شروع می‌شود.
- وقتی دکمه استخراج تک فنجان به رنگ سفید و قرمز چشمک می‌زند و دکمه استخراج دو فنجان به‌طور مداوم به رنگ سفید روشن می‌شود، فیلتر آب را تعویض کنید.

▲ مطالب

لطفاً محتویات جعبه را بررسی کنید:

عدد ۱	BARISTA PERFETTA PLUS
عدد ۱	مخزن آب
عدد ۱	ظرف شش
عدد ۱	کارت ریج فیلتر آب
عدد ۱	نوار تست
عدد ۱	تمپ قهوه
عدد ۱	پرتا فیلتر
عدد ۱	قاشق اندازه گیری
عدد ۱	برس تمپرکاری
عدد ۱	ابزار تمپرکاری
عدد ۱	فیلتر تک جداره برای یک فنجان
عدد ۱	فیلتر تک جداره برای دو فنجان
عدد ۱	فیلتر دو جداره برای یک فنجان
عدد ۱	فیلتر دو جداره برای دو فنجان
عدد ۱	فیلتر مخصوص پاد قهوه فسژده
عدد ۱	بوش لاستیکی برای تمپرکاری

▲ شرح دستگاه (تصویر A را ببینید)

1	دکمه عملکرد بخاردهی	8	سینی فنجان
2	دکمه استخراج دو فنجان	9	مخزن آب
3	دکمه استخراج تک فنجان	10	دستگیره بخاردهی
4	دکمه برنامه ریزی	11	دکمه روشن/خاموش
5	فشارسنج	12	نازل بخار
6	سری دمکن	13	توری سینی جمع آوری چکه
7	درپ مخزن آب	14	سینی چکه

▲ لوازم جانبی (به تصویر B مراجعه کنید)

15	ظرف شش	22	ابزار تمپرکاری
16	کارت ریج فیلتر آب BRITA INTENZA	23	فیلتر تک جداره برای یک فنجان
17	نوار تست	24	فیلتر تک جداره برای دو فنجان
18	تمپ قهوه	25	فیلتر مخصوص پادهای قهوه فسژده ۴۴ میلی متری
19	پرتا فیلتر	26	فیلتر دو جداره برای یک فنجان
20	قاشق اندازه گیری	27	فیلتر دو جداره برای دو فنجان
21	برس تمپرکاری	28	بوش لاستیکی برای تمپرکاری

- هیچ چنی دیگری را به جز فنجان روی دستگاه قرار ندهید.
- قبل از اتصال یا جدا کردن قطعات، دستگاه را خاموش کنید.
- هنگام پر کردن مخزن آب، آن را از دستگاه جدا کنید یا دستگاه را خاموش کنید.
- فقط از آب لوله‌کشی سرد در مخزن آب استفاده کنید.
- مخزن آب را بالاتر از علامت MAX پر نکنید.
- وقتی مخزن آب خالی است، دستگاه را راه‌اندازی نکنید.
- هنگام استفاده از دستگاه هیچ قطعه‌ای را جدا نکنید.
- هرگز نازل بخار و آب داغ را به سمت افراد، حیوانات یا اقلام حساس به رطوبت نشانه نگیرید. بخار بسیار داغ است!
- هنگام استفاده از دستگاه، آن را بدون نظارت رها نکنید.
- وقتی دستگاه در حال کار نیست، دوشاخه آن را از پریز برق بکشید.

دستورالعمل‌های ایمنی مربوط به نگهداری

⚠ هشدار

- ابزار تمیزی را دور از دسترس کودکان نگه دارید. خطر بلعیدن!
- موقع جدا کردن دستگاه از برق، کابل را نکشید. همیشه رابط را بگردید و بکشید.
- پیش از تعمیر و هنگام تعویض قطعات، دستگاه را خاموش کنید و دوشاخه آن را از پریز برق بکشید.
- پیش از تمیزی کردن، صبر کنید دستگاه خنک شود.
- هرگز دستگاه را در آب یا سایر مایعات فرو نرید، یا در ماشینی ظرفشویی قرار ندهید.
- هنگام تمیزی کردن دستگاه از مواد شیمیایی ساینده مانند آمونیاک، اسید یا استون استفاده نکنید. این کار می‌تواند به دستگاه آسیب برساند.
- از روغن یا روان‌کننده روی این دستگاه استفاده نکنید.
- دستگاه را در دمای زیر ۰ درجه سانتیگراد یا بالاتر از ۵۰ درجه سانتیگراد نگهداری نکنید.

- قبل از استفاده از دستگاه، بررسی کنید ولتاژ مشخص شده روی صفحه مشخصات نوع دستگاه با ولتاژ شبکه‌تان مطابقت داشته باشد. دستگاه را با آداپتور دوشاخه چند منظوره راه نیندازید.
- از تایمر یا سیستم کنترل از راه دور جداگانه که دستگاه را به طور خودکار روشن می‌کند استفاده نکنید.
- به منظور جلوگیری از پایین کشیده شدن دستگاه، کابل برق را از لبه‌های میز آویزان نکنید. مطمئن شوید دستگاه، سیم برق یا دوشاخه با سطوح داغ از قبیل صفحات داغ اجاق یا رادیاتور شوفاژ در تماس نیستند، یا با خود دستگاه تماس پیدا نمی‌کنند.
- هرگز دستگاه را به گونه‌ای قرار ندهید که در معرض خطر افتادن در آب یا تماس با مجاری آب سایر مایعات (مانند درون یا نزدیک سینک) قرار بگردد.
- هرگز به دستگاهی که درون آب یا مایعات افتاده، دست نزنید:
- همیشه پیش از بیرون آوردن دستگاه از آب، برای جدا کردن پریز دستگاه دستکش پلاستیکی خشک بپوشید.
- قبل از بررسی عملکرد و ایمنی دستگاه توسط Solis یا یک مرکز خدمات مجاز Solis، دوباره از دستگاه استفاده نکنید.
- قبل از استفاده از دستگاه، بررسی کنید ولتاژ مشخص شده روی صفحه مشخصات نوع دستگاه با ولتاژ شبکه‌تان مطابقت داشته باشد. دستگاه را با آداپتور دوشاخه چند منظوره راه نیندازید.
- دستگاه را مستقیماً زیر خروجی پریز برق قرار ندهید.
- پیش از حرکت دادن دستگاه آن را خاموش و پریز برق را جدا کنید.
- پیش از استفاده، کابل برق را کاملاً باز کنید.

دستورالعمل‌های ایمنی مربوط به استفاده

⚠ هشدار

- کودکان باید تحت نظارت باشند تا اطمینان حاصل شود که با دستگاه بازی نمی‌کنند.
- با دست‌های خیس با دستگاه کار نکنید.
- دستگاه را فقط با لوازم جانبی ارائه شده یا لوازم جانبی توصیه شده توسط Solis استفاده کنید. لوازم جانبی نامناسب یا استفاده نادرست از آنها می‌تواند به دستگاه آسیب برساند.
- قطعات دستگاه ممکن است هنگام کار داغ شوند. هنگام استفاده از دستگاه، فقط صفحه کنزول را لمس کنید.
- وقتی دستگاه در حال کار است، آن را تکان ندهید.
- وقتی دستگاه در حال استفاده است آن را نپوشانید.
- دستگاه را برای استفاده در کم‌دقت قرار ندهید.

می‌توانید کتابچه راهنمای مشروح و پاسخ به پرسش‌های متداول را در www.solis.com/manuals پیدا کنید

▲ استفاده در نظر گرفته شده

- این دستگاه یک ماشینی اسپرسوساز با بخار شیری و عملکرد آب داغ است.
- از این دستگاه تنها آن‌گونه که در این کتابچه راهنما توضیح داده شده است استفاده کنید.
- این دستگاه برای استفاده خانگی و استفاده‌های مشابه از قبیل موارد زیر در نظر گرفته شده است:
 - فضای آشپزخانه کارکنان در مغازه‌ها، ادارات و سایر محیط‌های کاری؛
 - خانه‌های مرزعه؛
 - توسط مشتری‌ان در هتل‌ها، متل‌ها و سایر انواع محیط‌های مسکونی؛
 - محیط‌هایی از نوع اتاق و سرو صبحانه.
- این دستگاه تنها برای استفاده در فضای داخلی در نظر گرفته شده است.
- این دستگاه به‌منظور استفاده افراد (از جمله کودکان) با توانایی‌های جسمی، حسی یا ذهنی کاهش‌یافته یا کمبود تجربه و دانش در نظر گرفته نشده است، مگر اینکه فردی که مسئول ایمنی آنهاست بر آن‌ها نظارت کرده یا دستورالعمل مربوط به استفاده از دستگاه را به آن‌ها داده باشد.
- هرگونه استفاده از این دستگاه غیر از موارد توضیح‌داده‌شده در این کتابچه راهنما استفاده نادرست تلقی شده و ممکن است باعث صدمه، آسیب به دستگاه و باطل شدن گارانتی شود.

▲ اقدامات احتیاطی ایمنی مهم

دستورالعمل‌های ایمنی کلی

▲ هشدار

- قبل از نصب یا استفاده از دستگاه، حتماً دستورالعمل‌های این کتابچه راهنمای کاربر را کاملاً خوانده و با مفاهیم آن آشنا شوید. این کتابچه را برای مراجعات آتی نگه دارید.
- چنانچه قطعه‌ای آسیب دیده یا معیوب شده از این دستگاه استفاده نکنید. فوراً دستگاه آسیب‌دیده یا معیوب را تعویض کنید
- دستگاه را فقط با گرفتن پایه بلند کنید.

دستورالعمل‌های ایمنی مربوط به نصب

▲ هشدار

- دستگاه را نیندازید و از صربه زدن به آن پرهیز کنید.
- دستگاه را روی سطح پایدار، صاف، و مقاوم به رطوبت و گرما قرار دهید.
- حداقل یک فاصله ایمنی ۲۰ سانتی‌متری را بین دستگاه و دیوارها، پرده‌ها یا سایر مواد و اشیاء حفظ کنید و مطمئن شوید که هوا می‌تواند آزادانه اطراف دستگاه در گردش باشد.
- دستگاه را در معرض تابش مستقیم آفتاب قرار ندهید.